

### 【参考例 1】

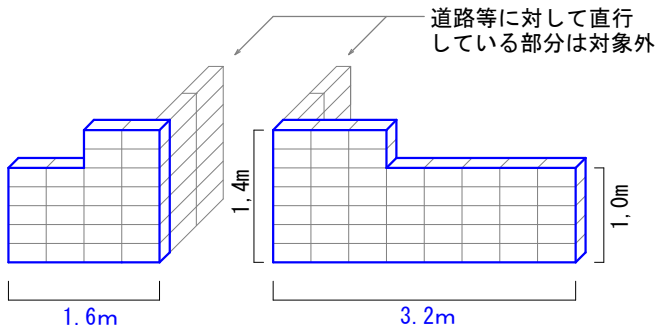
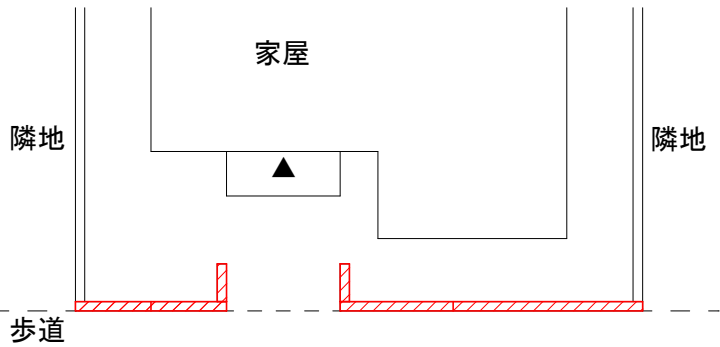

#### 【凡例】

- ブロック塀等の撤去する範囲
- 補助対象となる範囲

補助対象長さ  $1.6\text{ m} + 3.2\text{ m} = \underline{4.8\text{ m}}$

### 【参考例 2】

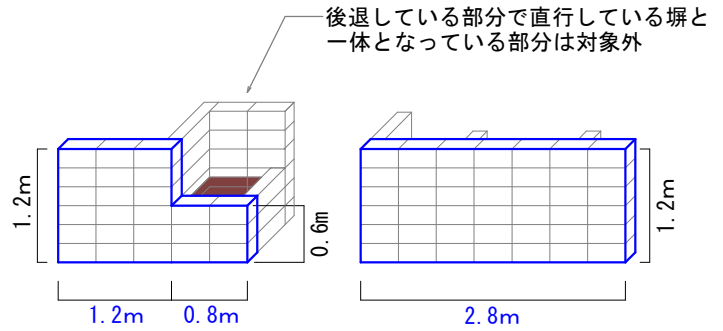
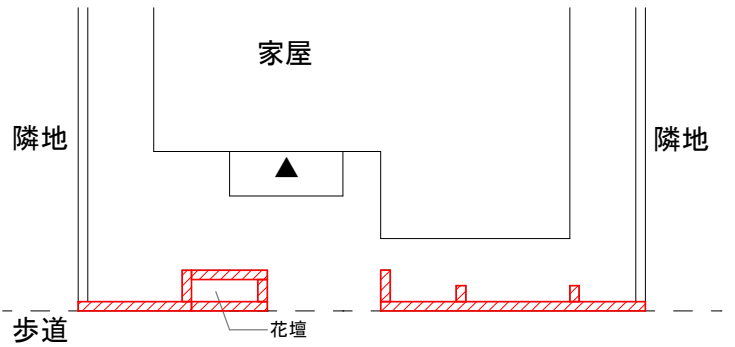

#### 【凡例】

- ブロック塀等の撤去する範囲
- 補助対象となる範囲

補助対象長さ  $1.2\text{ m} + 0.8\text{ m} + 2.8\text{ m} = \underline{4.8\text{ m}}$

### 【参考例 3】

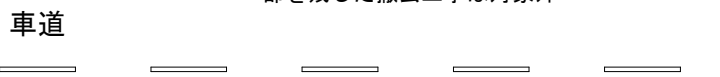
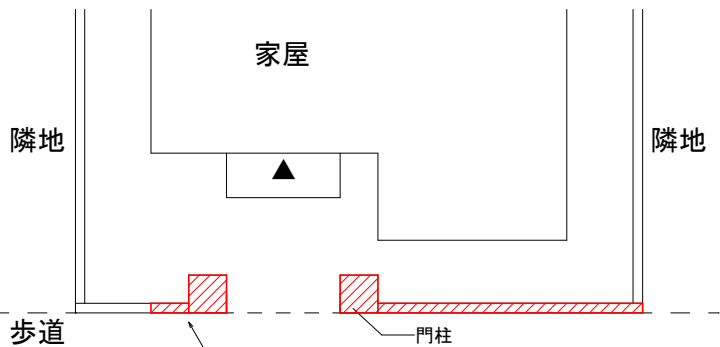

ブロック塀の部分高さが80cm以下の場合、門柱及びフェンスが80cmを超えていたとしても対象外

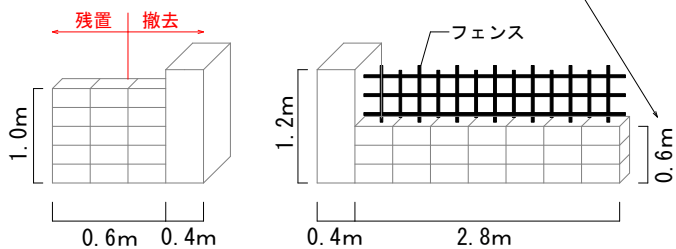

#### 【凡例】

- ブロック塀等の撤去する範囲
- 補助対象となる範囲

補助対象長さ  $\underline{0\text{ m}}$

### 【参考例 4】

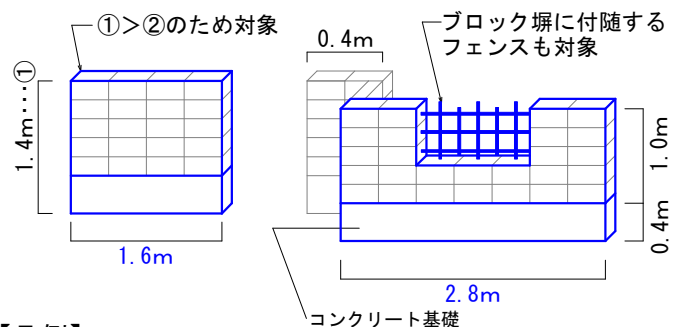
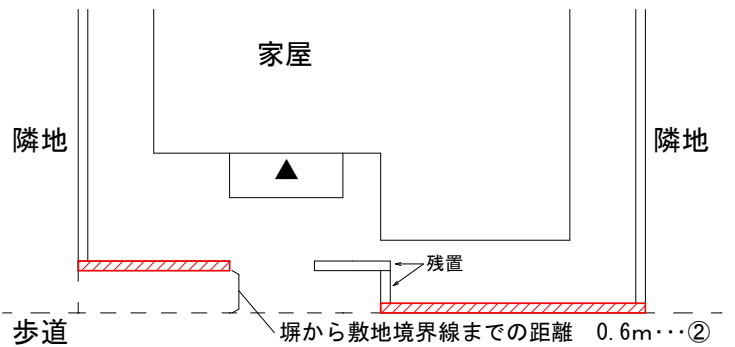

#### 【凡例】

- ブロック塀等の撤去する範囲
- 補助対象となる範囲

補助対象長さ  $1.6\text{ m} + 2.8\text{ m} = \underline{4.4\text{ m}}$