

路面標示ボックス修理()

平面図

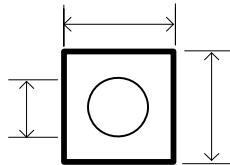

控除面積:

施工情報

保安施設 :

監督処分 :

その他情報 :

箇所数	箇所	
掘削規模	掘削延長	掘削幅
舗装種別		

断面図

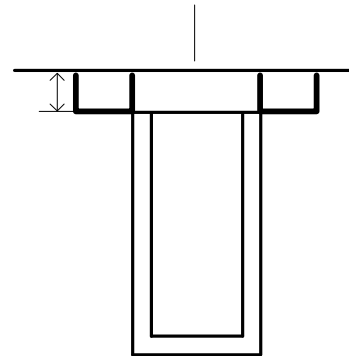

560201. 路面表示○ボックス□堀修理自由書式

路面標示ボックス修理()

平面図

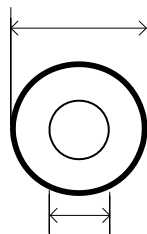

控除面積:

施工情報

保安施設 :

監督処分 :

その他情報 :

箇所数	箇所	
掘削規模	掘削径	蓋径
舗装種別		

断面図

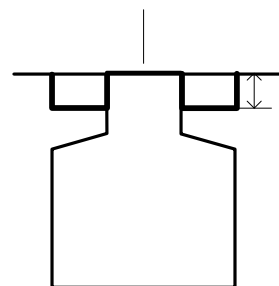

560400. 路面表示○ボックス○堀修理自由書式

路面標示ボックス修理

施工情報

保安施設 :
 監督処分 :
 その他情報 :

箇所数 : 箇所

拡大図

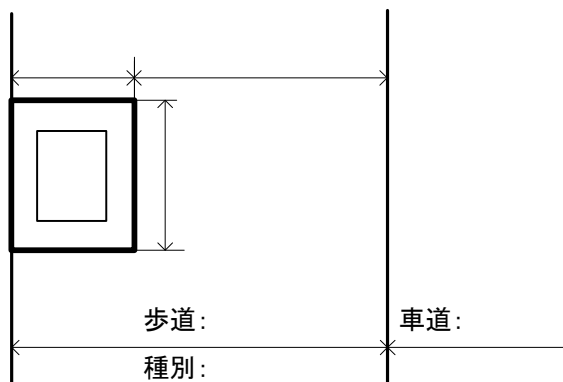

断面図

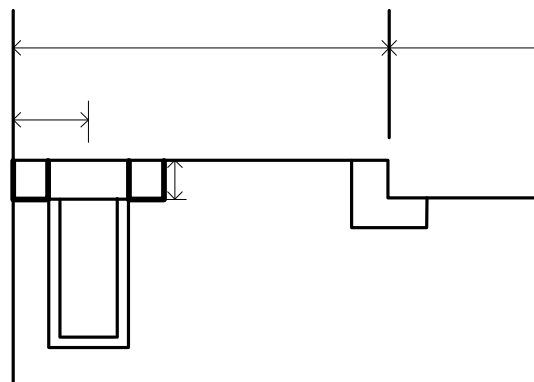

561210. 路面標示ボックス修理歩道 | 型民地接続

路面標示ボックス修理

施工情報

保安施設 :
 監督処分 :
 その他情報 :

箇所数 : 箇所

拡大図

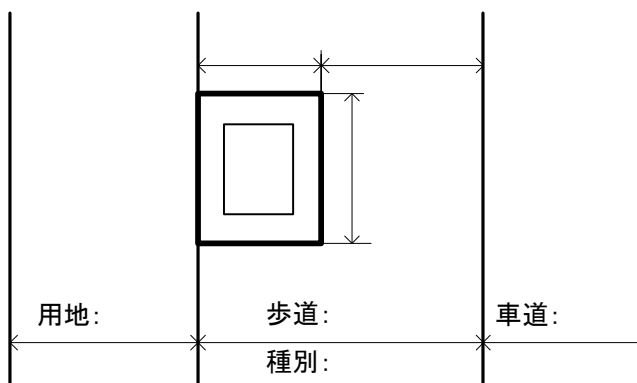

断面図

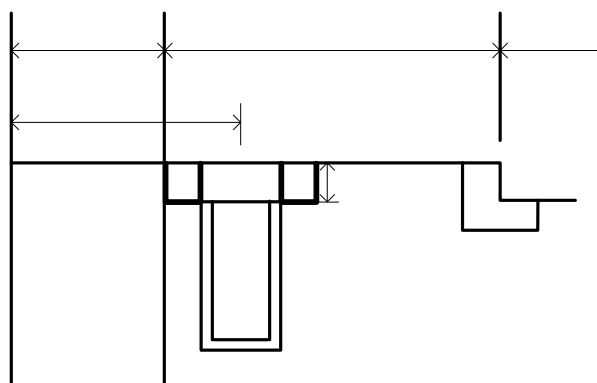

561211. 路面標示ボックス修理歩道接用 | 型用地接続

路面標示ボックス修理

施工情報

保安施設 :
 監督処分 :
 その他情報 :

箇所数 : 箇所

拡大図

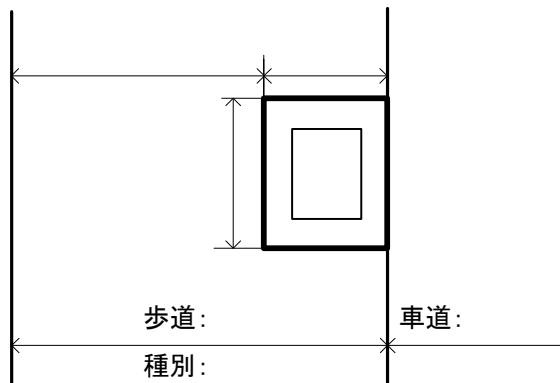

断面図

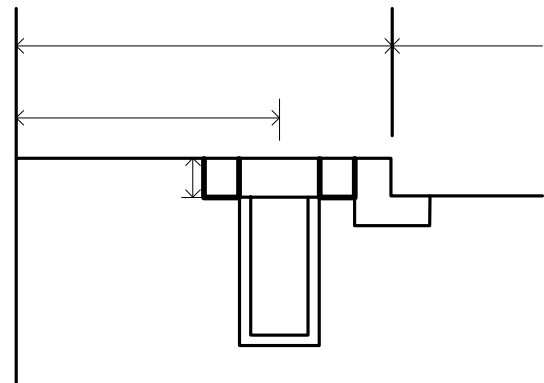

561220. 路面標示ボックス修理歩道 | 型車道側

路面標示ボックス修理

施工情報

保安施設 :
 監督処分 :
 その他情報 :

箇所数 : 箇所

拡大図

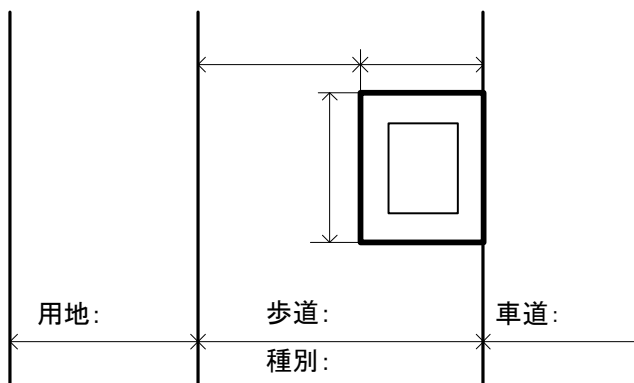

断面図

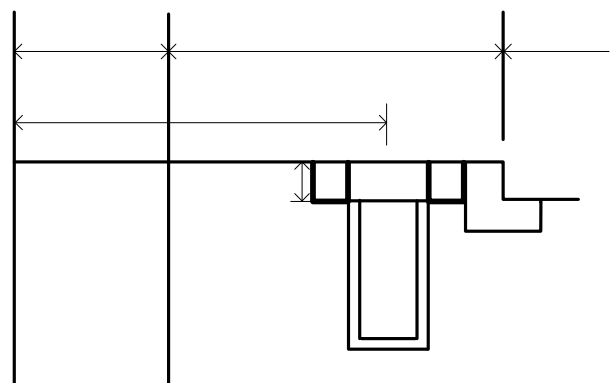

561221. 路面標示ボックス修理歩道接用 | 型車道側

路面標示ボックス修理

施工情報

保安施設 :
 監督処分 :
 その他情報 :

箇所数 : 箇所

拡大図

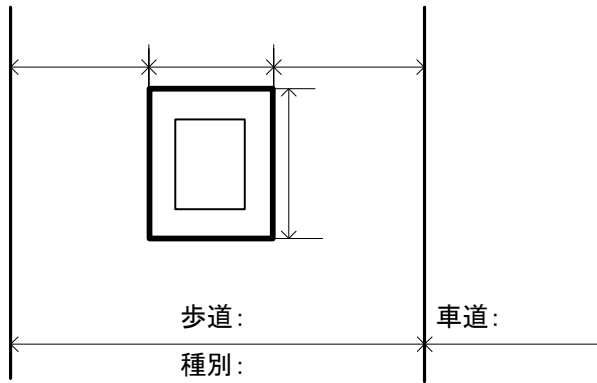

断面図

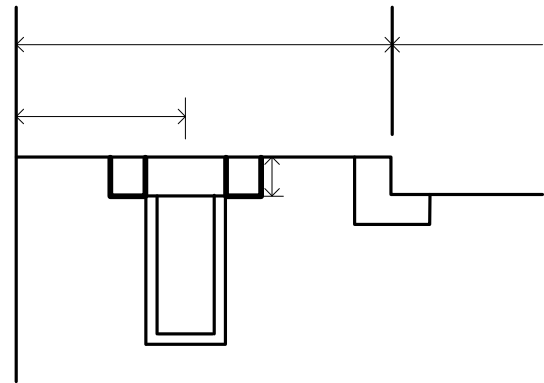

561250. 路面標示ボックス修理歩道 | 型中央

路面標示ボックス修理

施工情報

保安施設 :
 監督処分 :
 その他情報 :

箇所数 : 箇所

拡大図

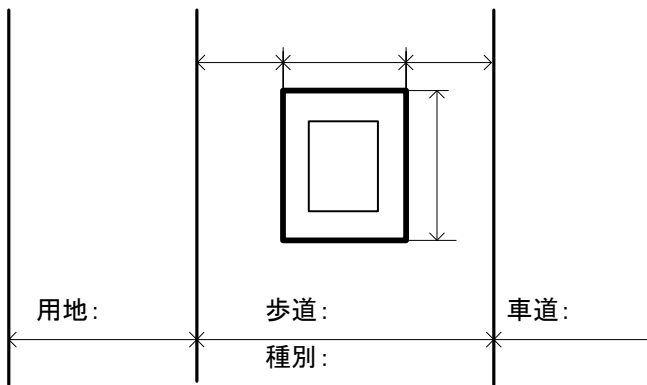

断面図

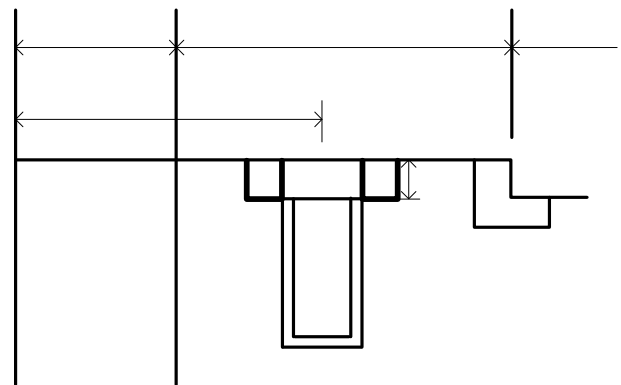

561251. 路面標示ボックス修理歩道接用 | 型中央

路面標示ボックス修理

施工情報

保安施設 :
 監督処分 :
 その他情報 :

箇所数 : 箇所

拡大図

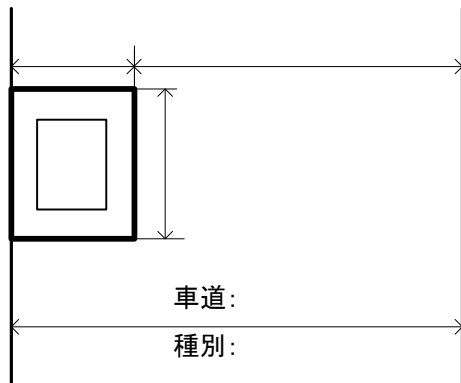

断面図

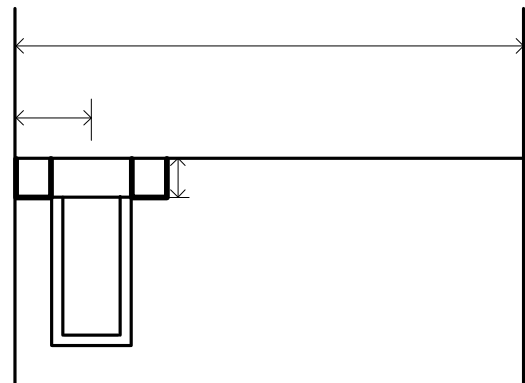

562210. 路面標示ボックス修理車道 | 型民地接続

路面標示ボックス修理

施工情報

保安施設 :
 監督処分 :
 その他情報 :

箇所数 : 箇所

拡大図

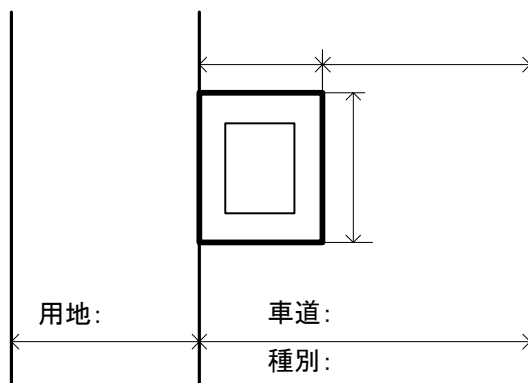

断面図

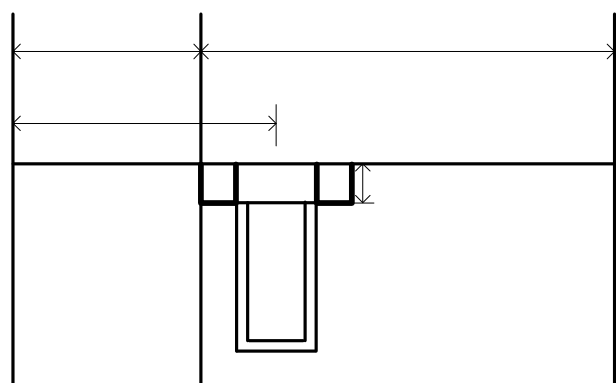

562212. 路面標示ボックス修理車道接用 | 型用地接続

路面標示ボックス修理

施工情報

保安施設 :
 監督処分 :
 その他情報 :

箇所数 : 箇所

拡大図

断面図

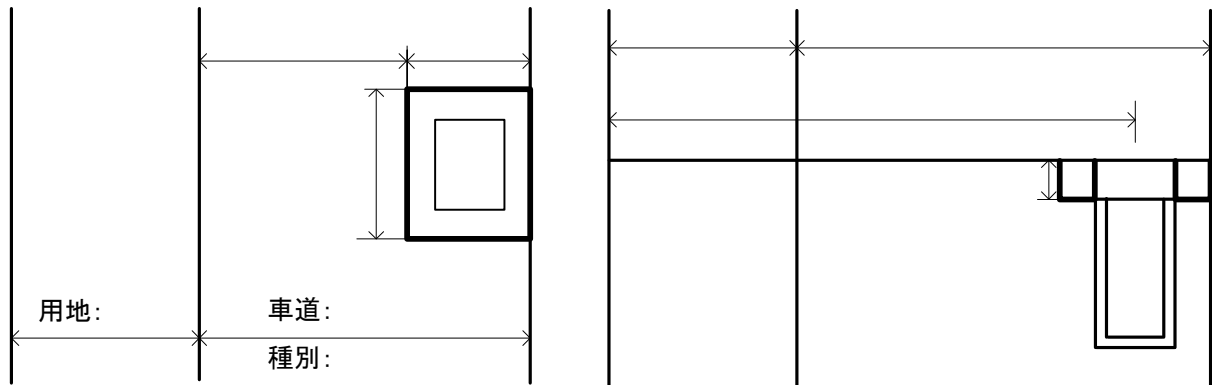

562222. 路面標示ボックス修理車道接用 | 型民地接続

路面標示ボックス修理

施工情報

保安施設 :
 監督処分 :
 その他情報 :

箇所数 : 箇所

拡大図

断面図

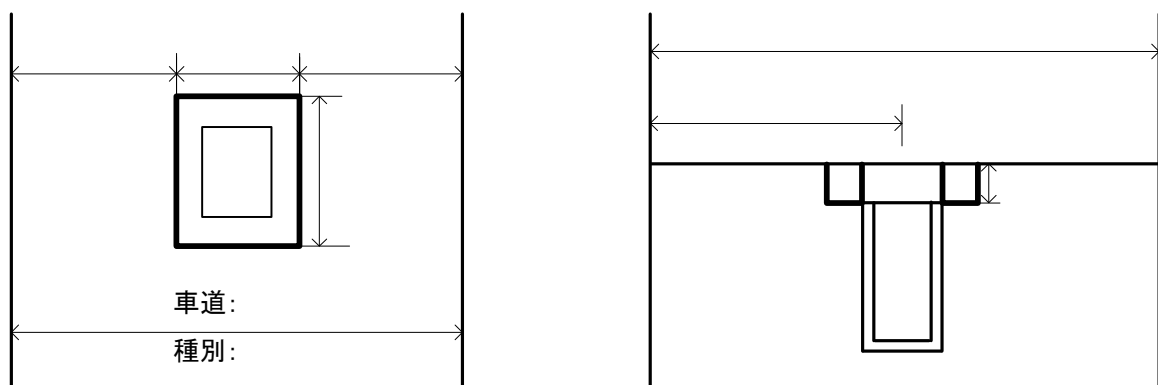

562250. 路面標示ボックス修理車道 | 型中央

路面標示ボックス修理

施工情報

保安施設 :
 監督処分 :
 その他情報 :

箇所数 : 箇所

拡大図

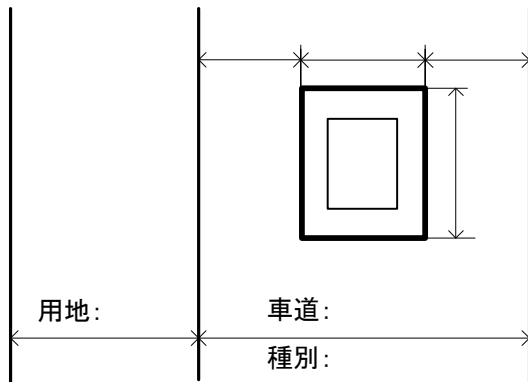

断面図

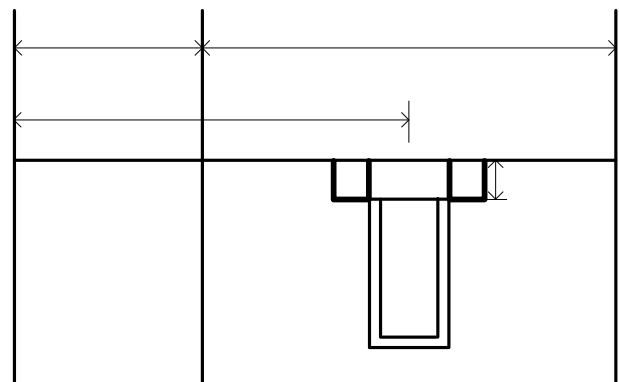

562252. 路面標示ボックス修理車道接用 | 型中央

路面標示ボックス修理

施工情報

保安施設 :
 監督処分 :
 その他情報 :

箇所数 : 箇所

拡大図

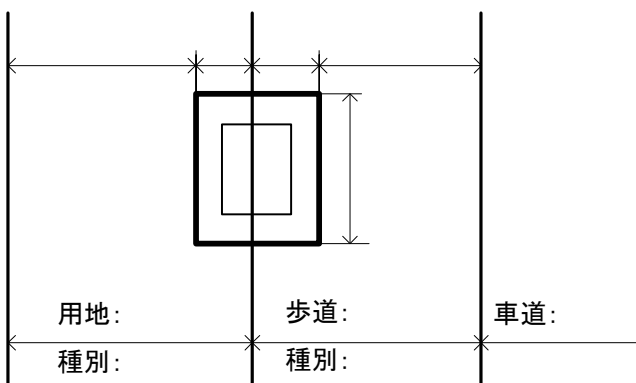

断面図

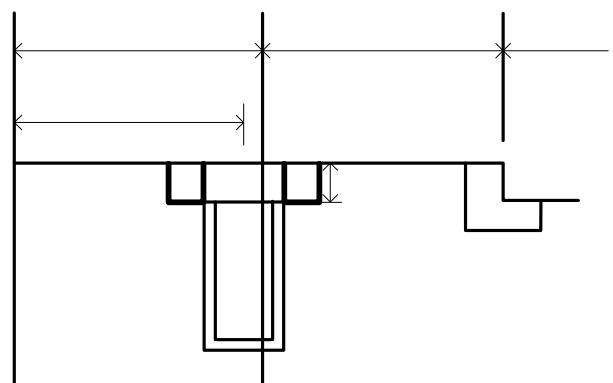

568240. 路面標示ボックス修理歩道用地 | 型歩用分割

路面標示ボックス

施工情報

保安施設 :
 監督処分 :
 その他情報 :

箇所数 : 箇所

拡大図

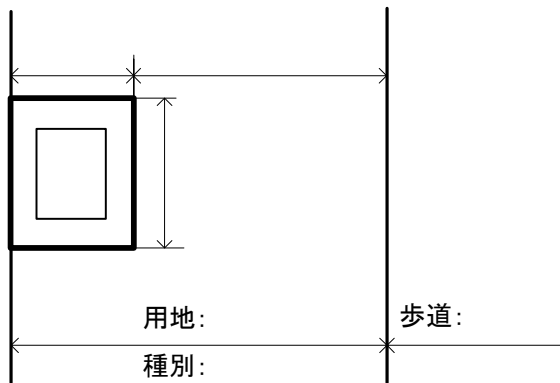

断面図

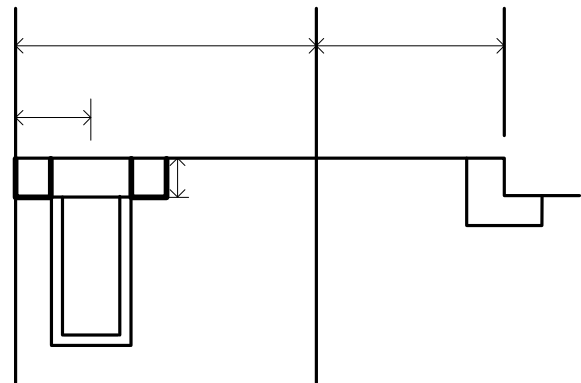

569211. 路面標示ボックス修理用地接歩 | 型民地接続

路面標示ボックス修理

施工情報

保安施設 :
 監督処分 :
 その他情報 :

箇所数 : 箇所

拡大図

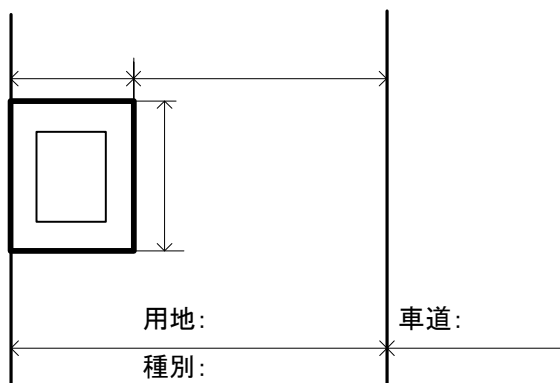

断面図

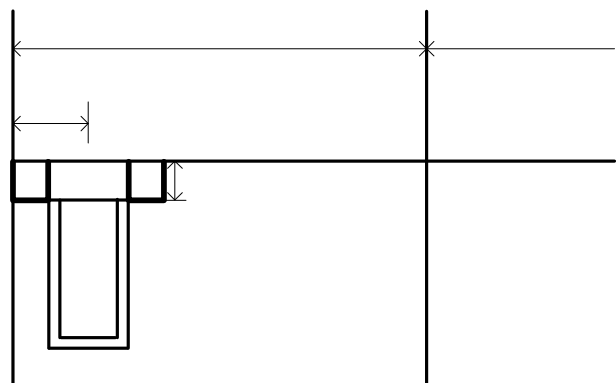

569212. 路面標示ボックス修理用地接車 | 型民地接続

路面標示ボックス修理

施工情報

保安施設 :
 監督処分 :
 その他情報 :

箇所数 : 箇所

拡大図

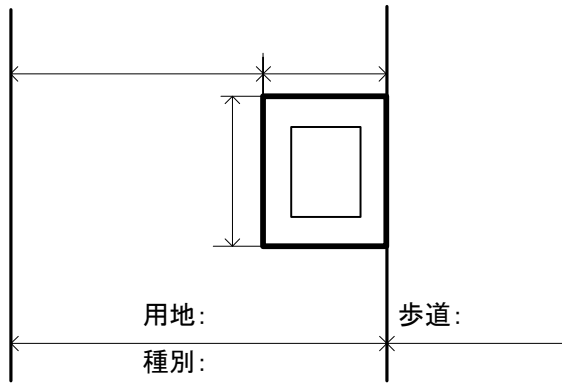

断面図

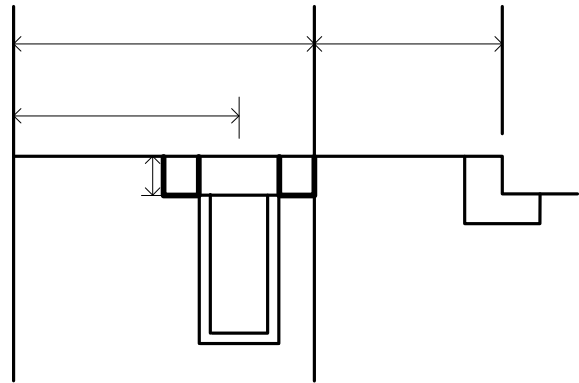

569221. 路面標示ボックス修理用地接歩 | 型歩道側

路面標示ボックス修理

施工情報

保安施設 :
 監督処分 :
 その他情報 :

箇所数 : 箇所

拡大図

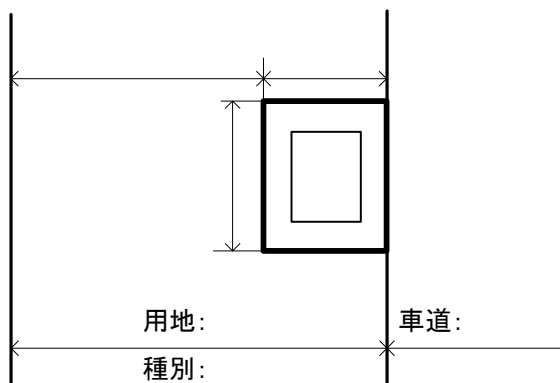

断面図

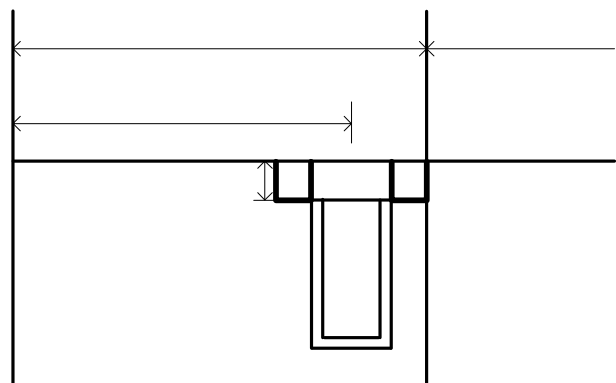

569222. 路面標示ボックス修理用地接車 | 型車道側

路面標示ボックス修理

施工情報

保安施設 :
 監督処分 :
 その他情報 :

拡大図

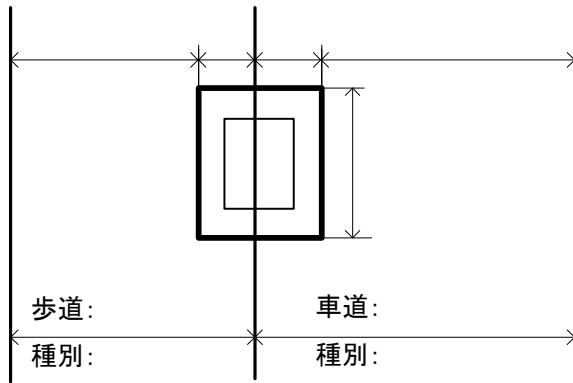

箇所数 :	箇所
-------	----

断面図

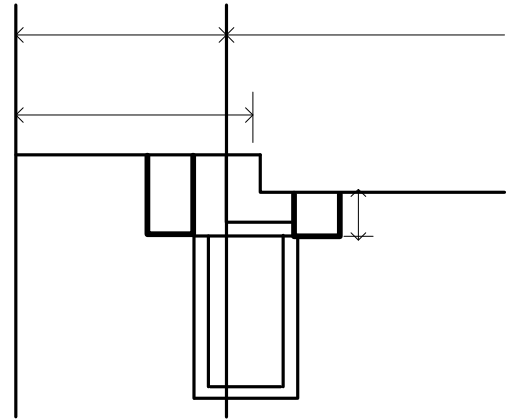

569240. 路面標示ボックス修理歩車道 | 型歩車分割

路面標示ボックス修理

施工情報

保安施設 :
 監督処分 :
 その他情報 :

拡大図

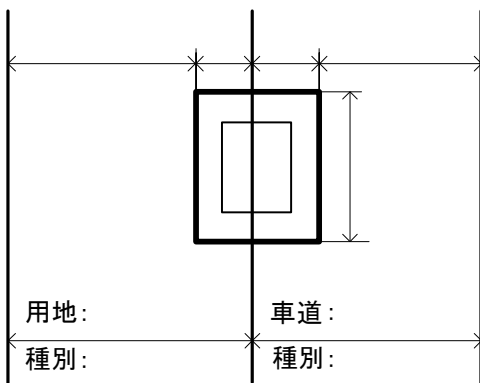

箇所数 :	箇所
-------	----

断面図

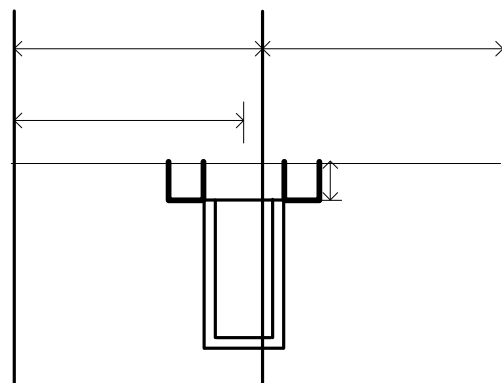

569242. 路面標示ボックス修理車道用地 | 型車用分割

路面標示ボックス修理

施工情報

保安施設 :
 監督処分 :
 その他情報 :

箇所数 : 箇所

拡大図

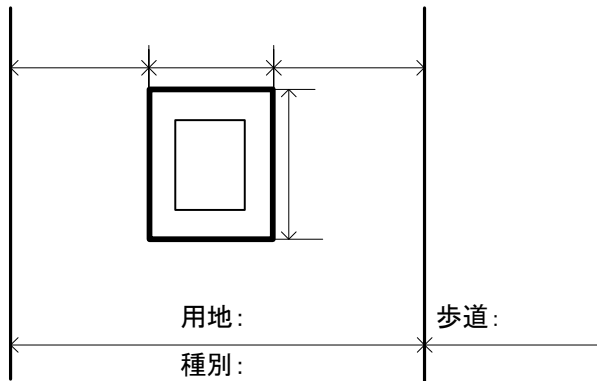

断面図

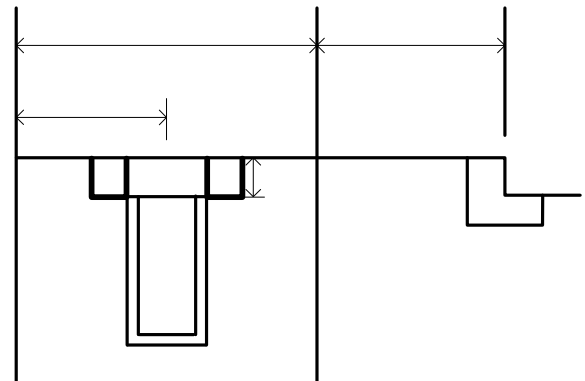

569251. 路面表示ボックス修理用地接歩 | 型中央

路面標示ボックス修理

施工情報

保安施設 :
 監督処分 :
 その他情報 :

箇所数 : 箇所

拡大図

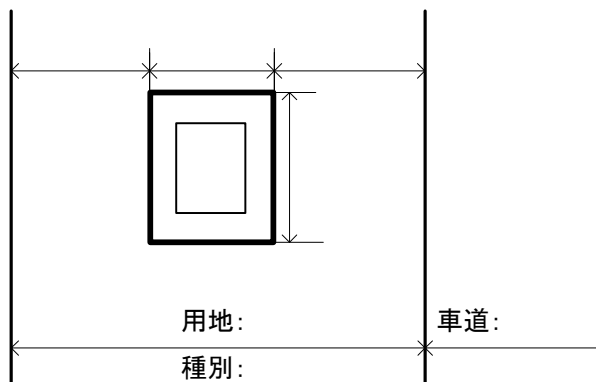

断面図

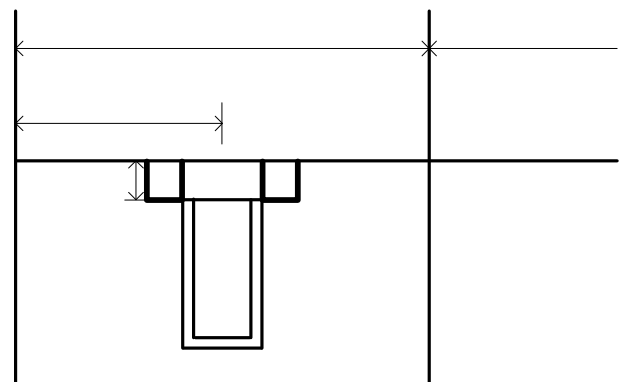

569252. 路面表示ボックス修理用地接車 | 型中央