

引込管新設

拡大図

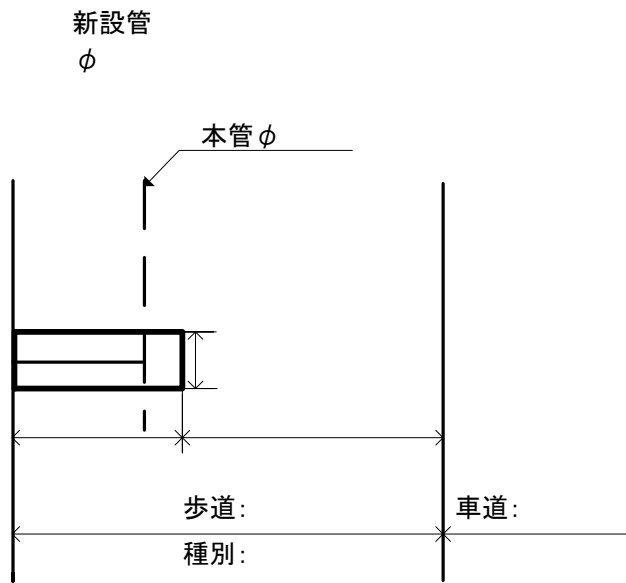

施工情報

保安施設 :  
監督処分 :  
その他情報 :

箇所数 : 箇所

断面図

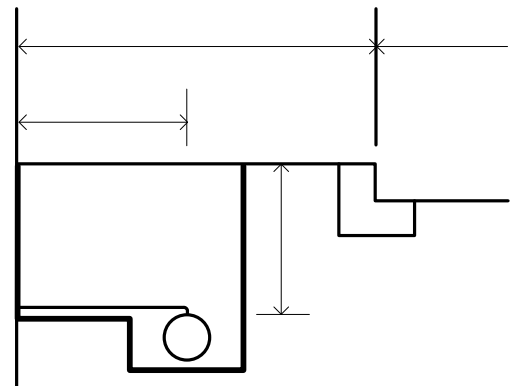

111110. 引込管新設歩道一型

引込管新設

拡大図

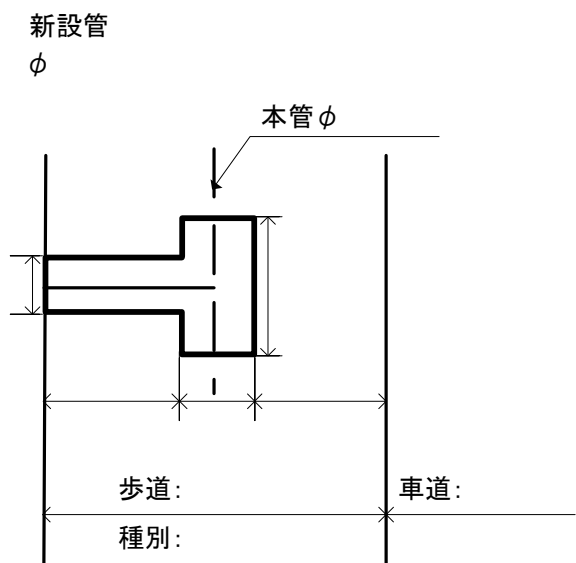

施工情報

保安施設 :  
監督処分 :  
その他情報 :

箇所数 : 箇所

断面図

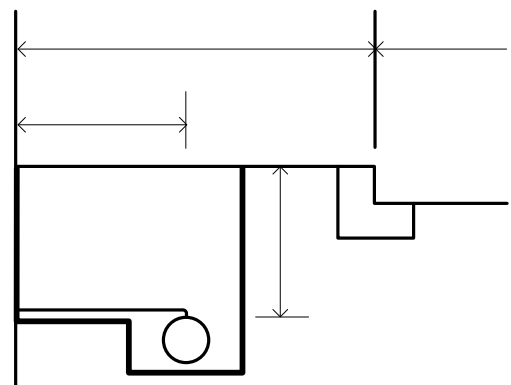

111310. 引込管新設歩道一型

引込管新設

拡大図

新設管  
φ

本管φ

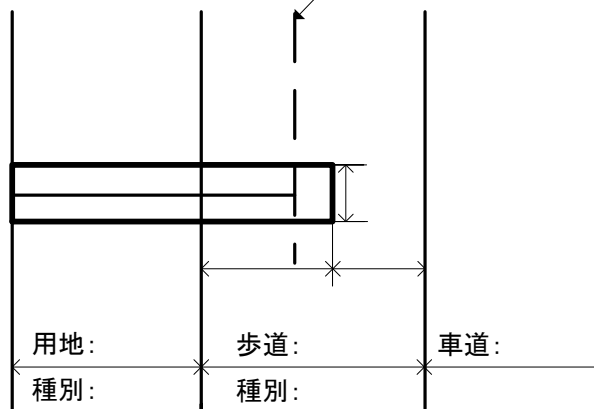

施工情報

保安施設 :

監督処分 :

その他情報 :

箇所数 :

箇所

断面図

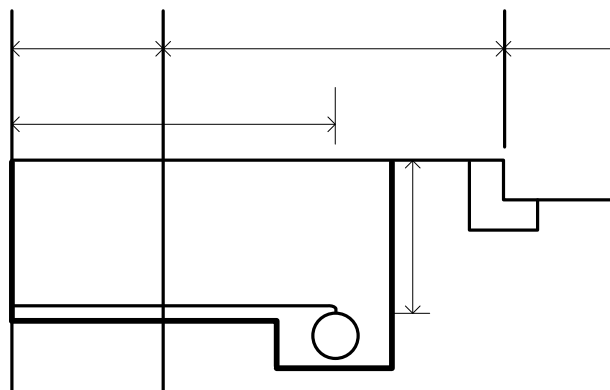

118140. 引込管新設歩道用地一型

引込管新設

拡大図

新設管  
φ

本管φ

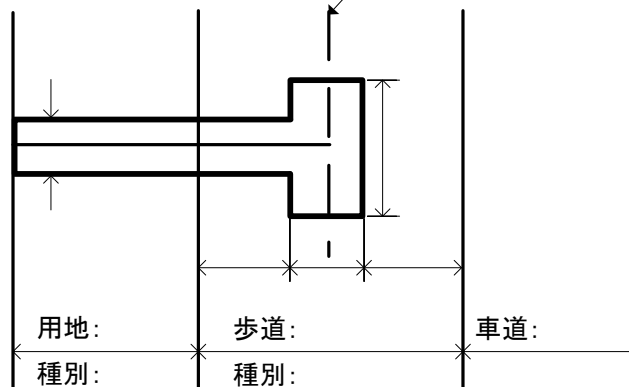

施工情報

保安施設 :

監督処分 :

その他情報 :

箇所数 :

箇所

断面図

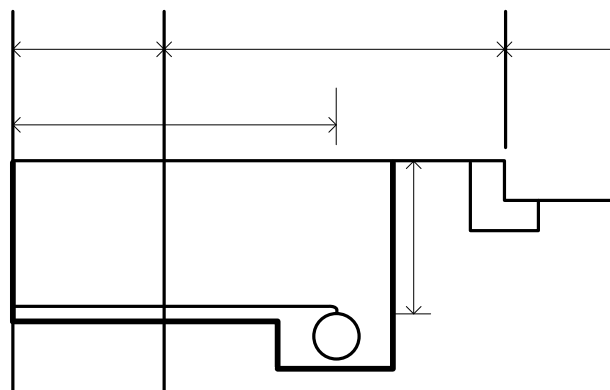

118340. 引込管新設歩道用地一型

引込管新設

拡大図

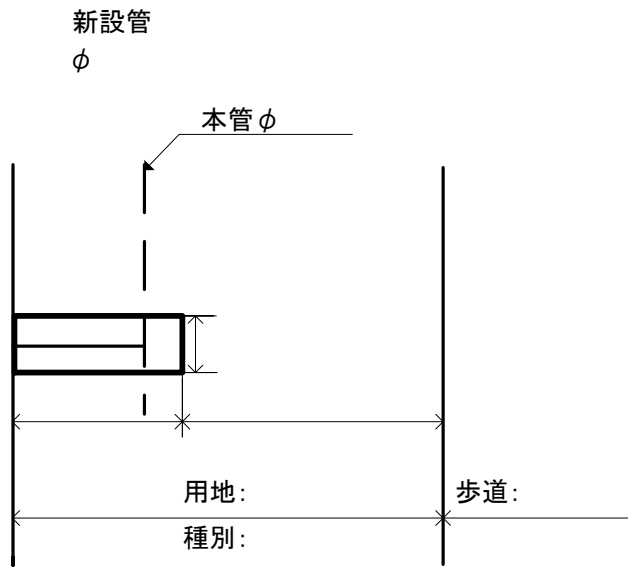

施工情報

保安施設 :  
監督処分 :  
その他情報 :

箇所数 : 箇所

断面図

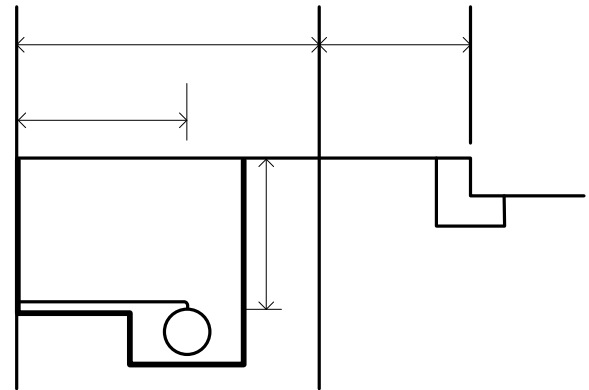

119111. 引込管新設用地接歩一型

引込管新設

拡大図

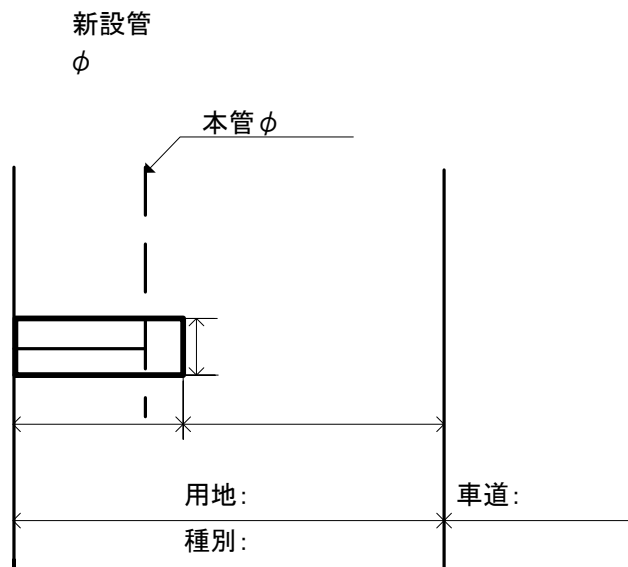

施工情報

保安施設 :  
監督処分 :  
その他情報 :

箇所数 : 箇所

断面図

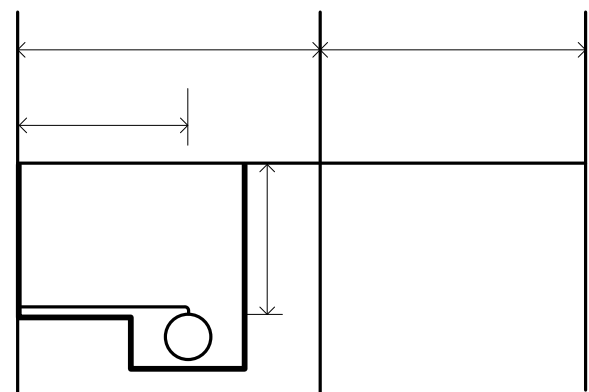

119112. 引込管新設用地接車一型

引込管新設

拡大図

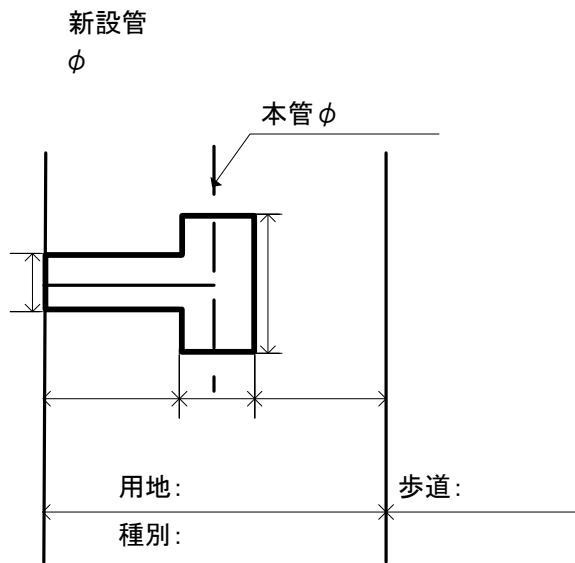

施工情報

保安施設 :  
監督処分 :  
その他情報 :

箇所数 : 箇所

断面図

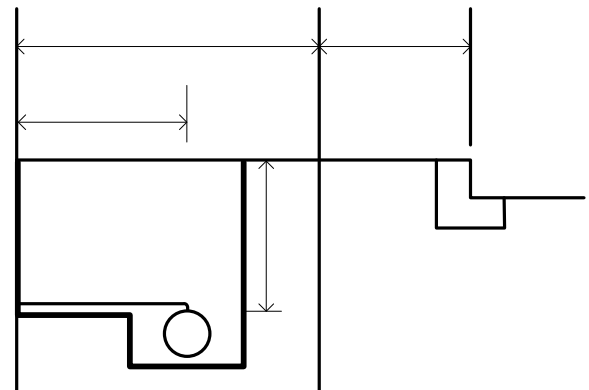

119311. 引込管新設用地接歩T型

引込管新設

拡大図

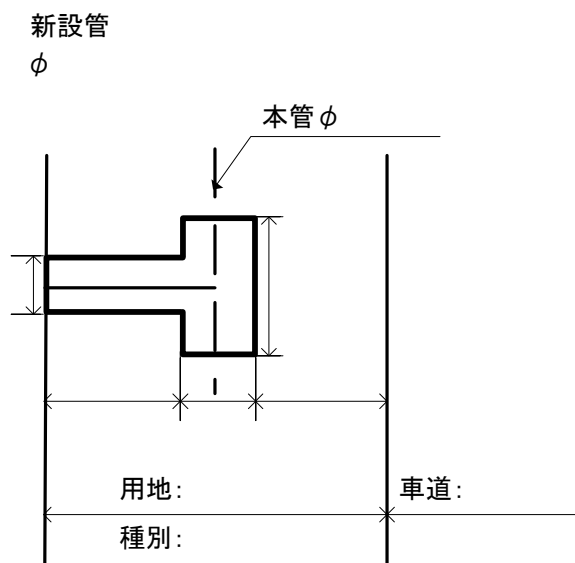

施工情報

保安施設 :  
監督処分 :  
その他情報 :

箇所数 : 箇所

断面図

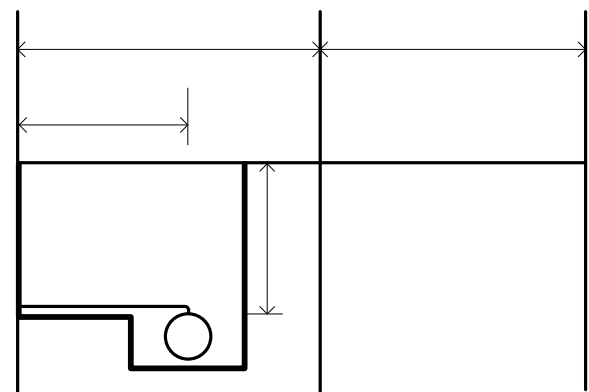

119312. 引込管新設用地接車T型

引込管撤去

拡大図

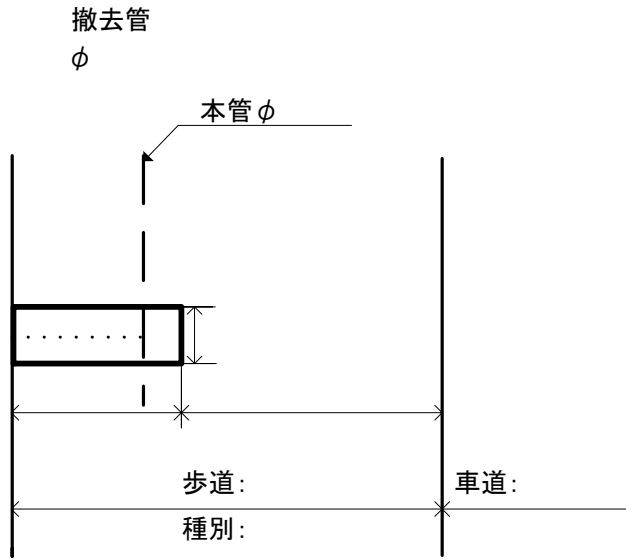

施工情報

保安施設 :

監督処分 :

その他情報 :

箇所数 :

箇所

断面図

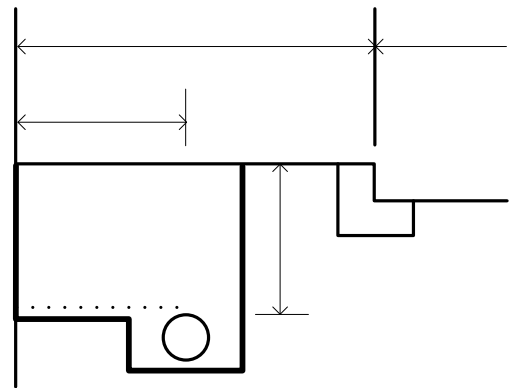

121110. 引込管撤去歩道一型

引込管撤去

拡大図

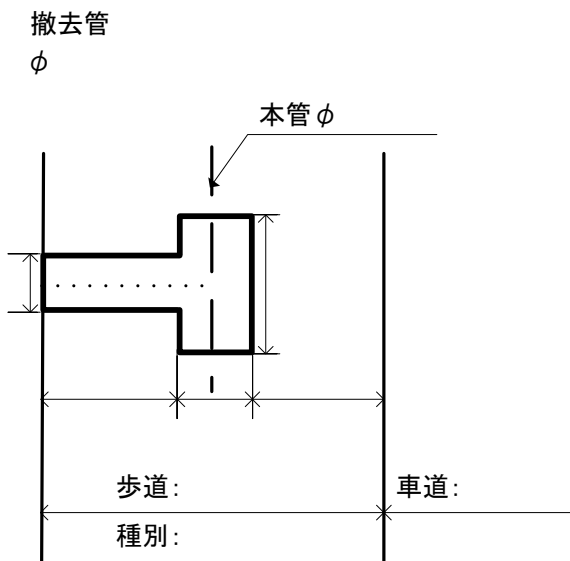

施工情報

保安施設 :

監督処分 :

その他情報 :

箇所数 :

箇所

断面図

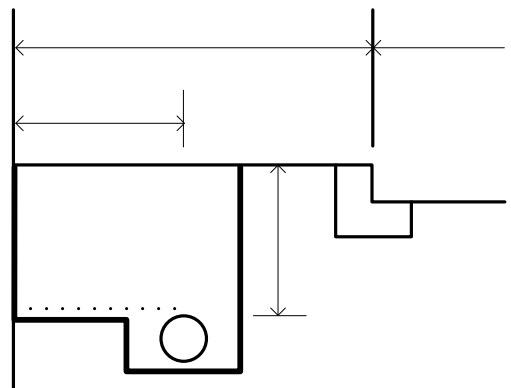

121310. 引込管撤去歩道一型

引込管撤去

拡大図

撤去管  
φ

本管φ

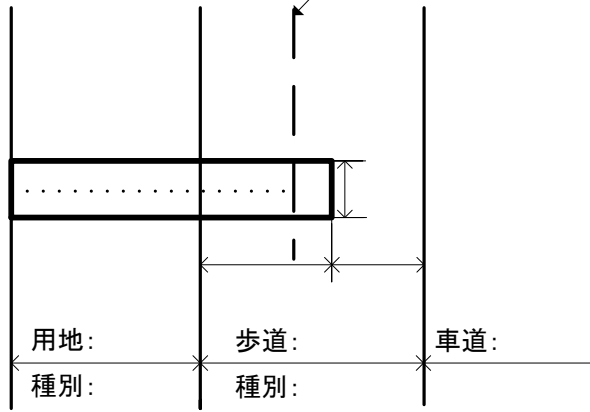

施工情報

保安施設 :

監督処分 :

その他情報 :

箇所数 :

箇所

断面図

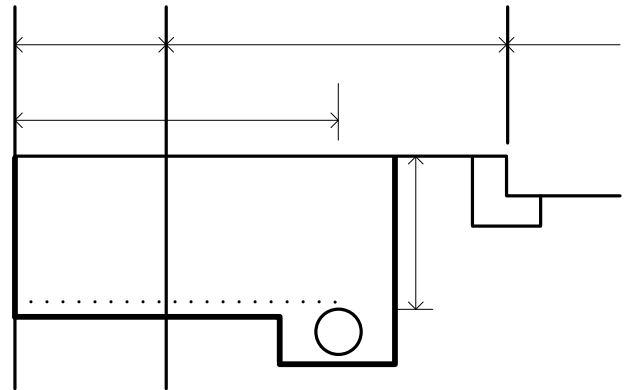

128140. 引込管撤去歩道用地一型

引込管撤去

拡大図

撤去管  
φ

本管φ

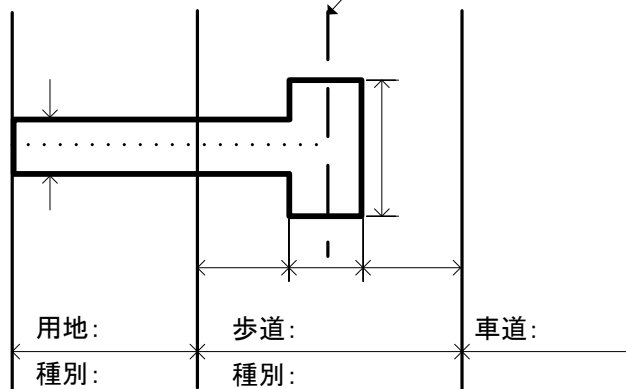

施工情報

保安施設 :

監督処分 :

その他情報 :

箇所数 :

箇所

断面図

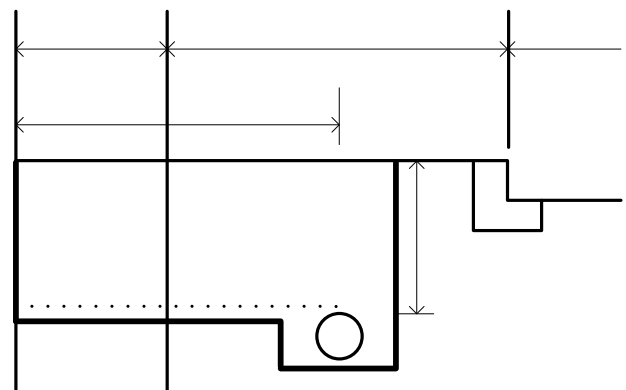

128340. 引込管撤去歩道用地一型

引込管撤去

拡大図

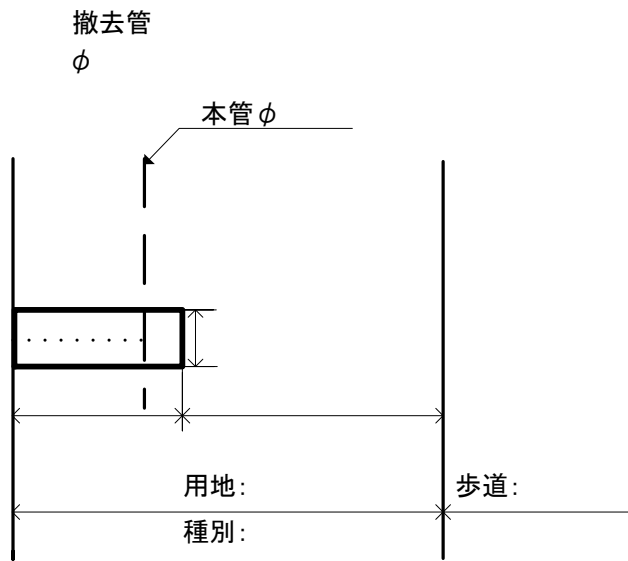

施工情報

保安施設 :

監督処分 :

その他情報 :

箇所数 :

箇所

断面図

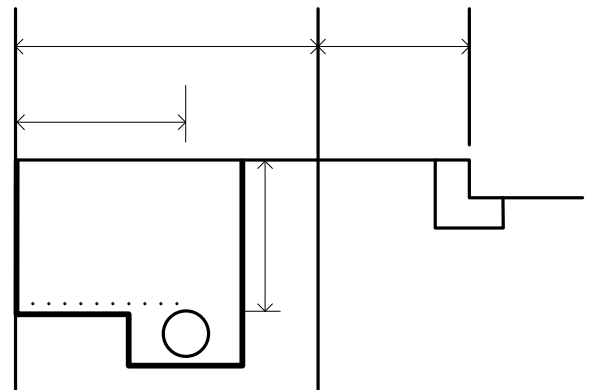

129111. 引込管撤去用地接歩一型

引込管撤去

拡大図

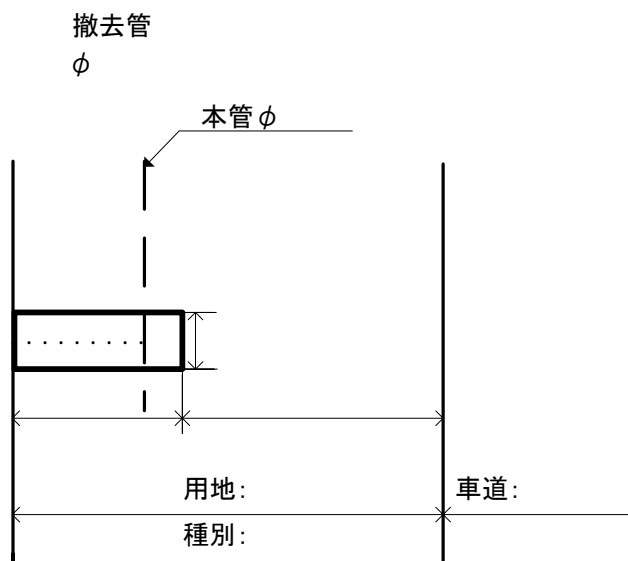

施工情報

保安施設 :

監督処分 :

その他情報 :

箇所数 :

箇所

断面図

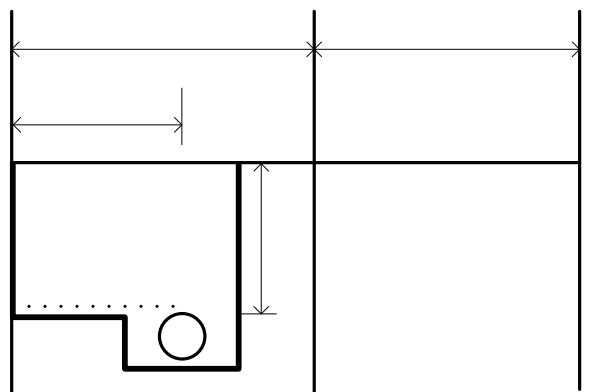

129112. 引込管撤去用地接車一型

引込管撤去

拡大図

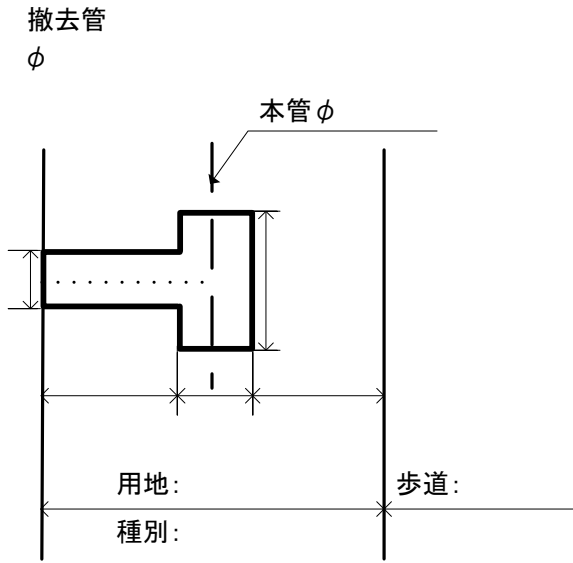

施工情報

保安施設 :

監督処分 :

その他情報 :

箇所数 :

箇所

断面図

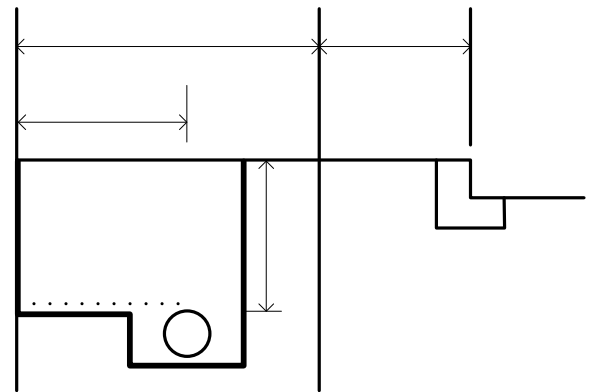

129311. 引込管撤去用地接歩T型

引込管撤去

拡大図

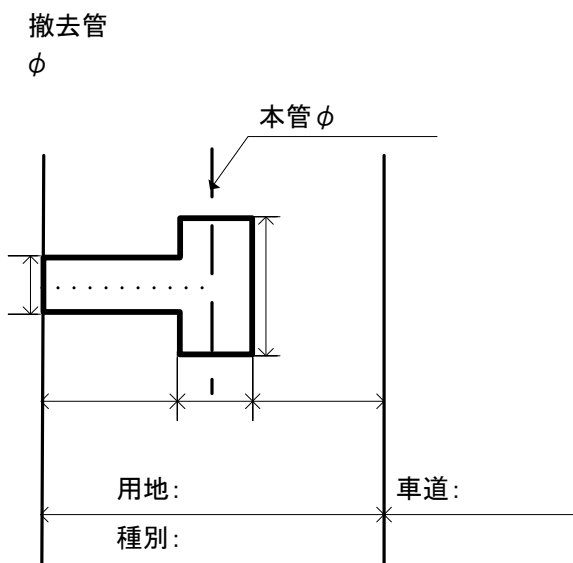

施工情報

保安施設 :

監督処分 :

その他情報 :

箇所数 :

箇所

断面図

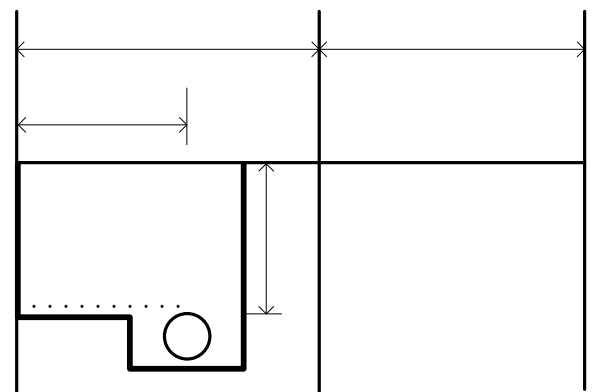

129312. 引込管撤去用地接車T型



引込管新設撤去

拡大図

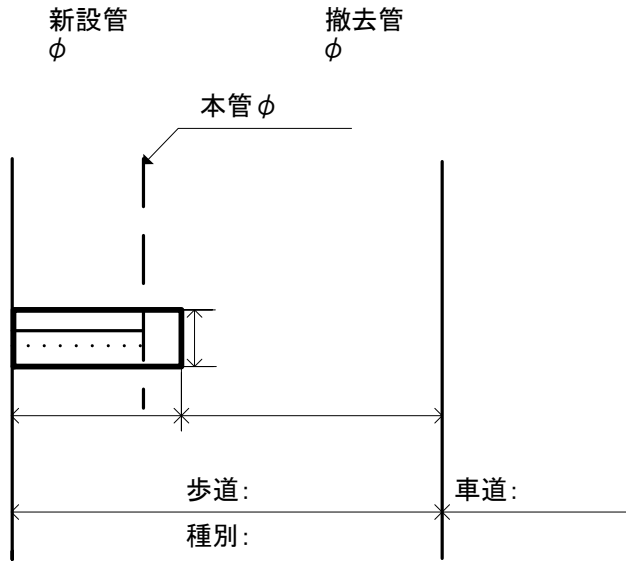

施工情報

保安施設 :  
監督処分 :  
その他情報 :

箇所数 : 箇所

断面図

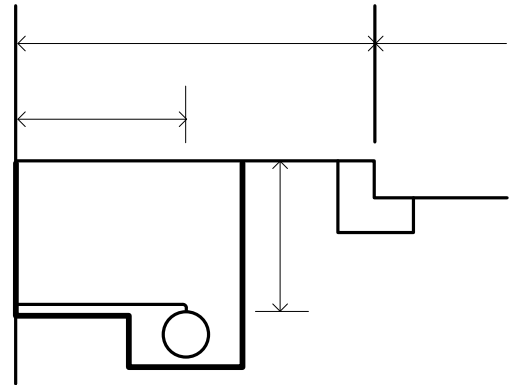

131110. 引込管新設撤去歩道一型

引込管新設撤去

拡大図

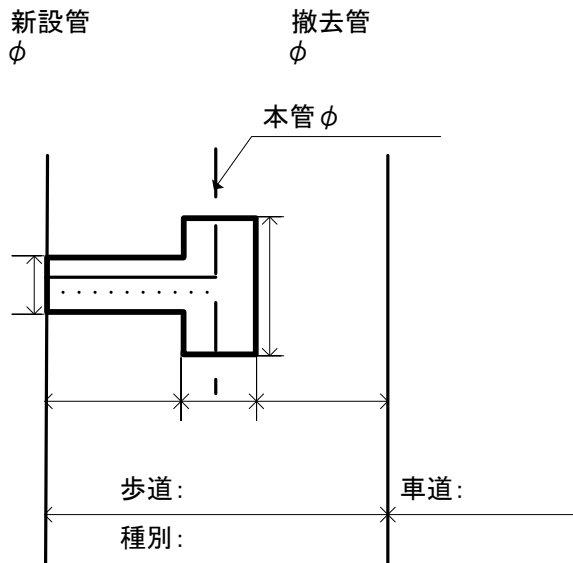

施工情報

保安施設 :  
監督処分 :  
その他情報 :

箇所数 : 箇所

断面図

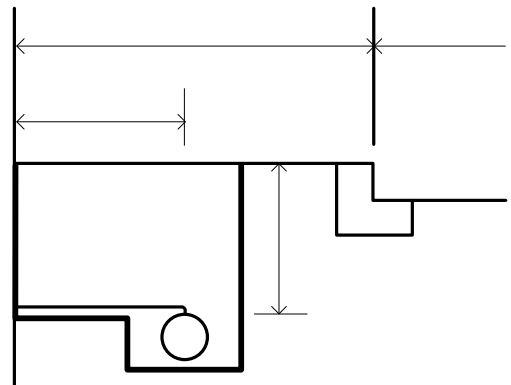

131310. 引込管新設撤去歩道一型

引込管新設撤去

拡大図

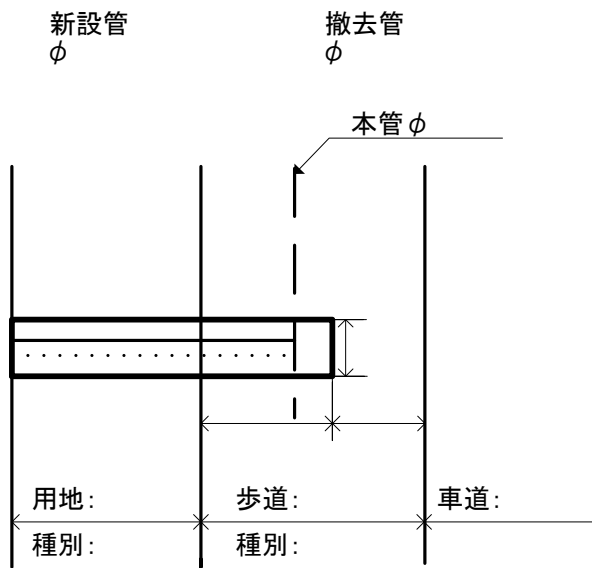

施工情報

保安施設 :  
監督処分 :  
その他情報 :

箇所数 : 箇所

断面図

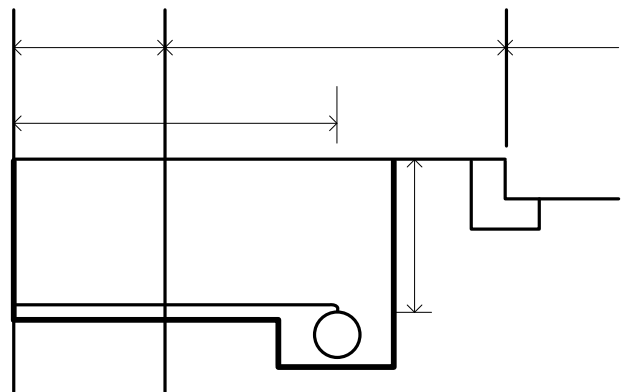

138140. 引込管新設撤去歩道用地一型

引込管新設撤去

拡大図

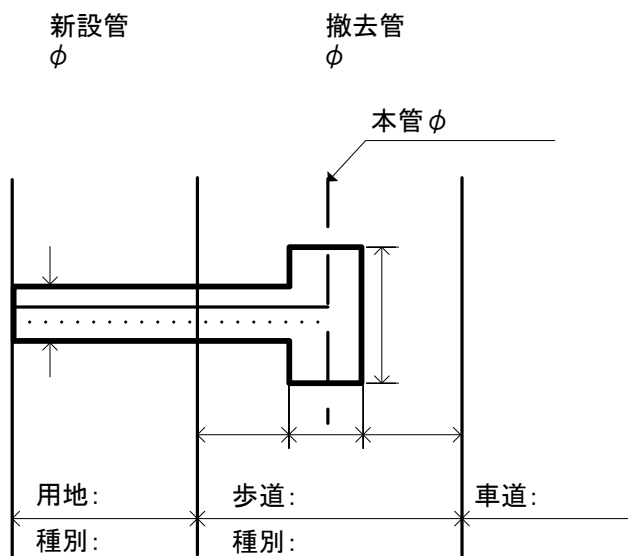

施工情報

保安施設 :  
監督処分 :  
その他情報 :

箇所数 : 箇所

断面図

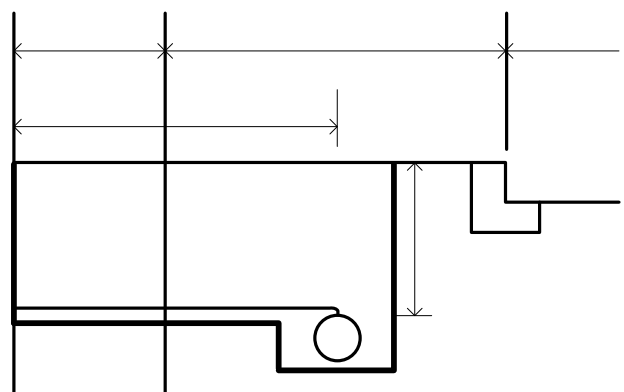

138340. 引込管新設撤去歩道用地一型

引込管新設撤去

拡大図

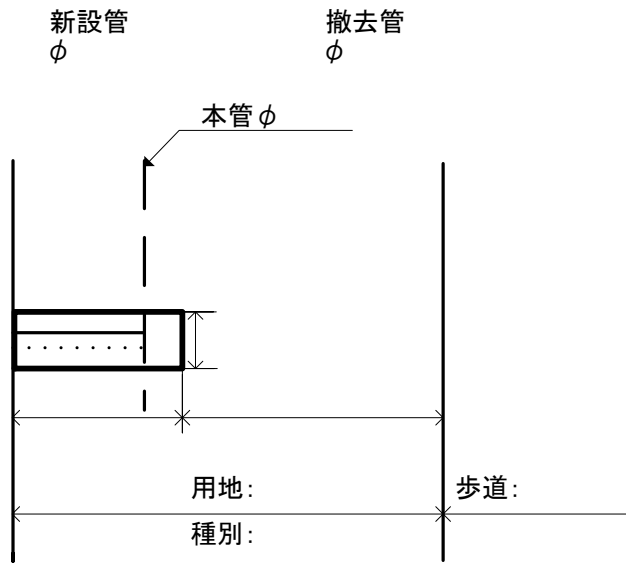

施工情報

保安施設 :  
監督処分 :  
その他情報 :

箇所数 : 箇所

断面図

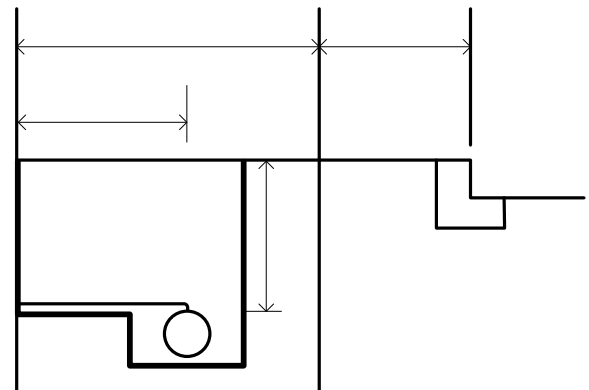

139111. 引込管新設撤去用地接歩一型

引込管新設撤去

拡大図

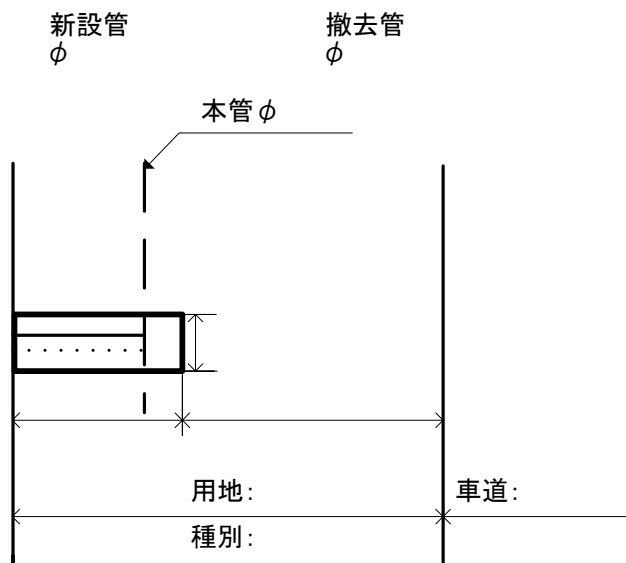

施工情報

保安施設 :  
監督処分 :  
その他情報 :

箇所数 : 箇所

断面図

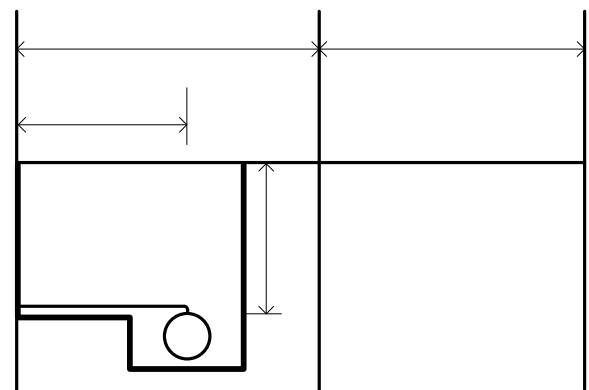

139112. 引込管新設撤去用地接車一型

引込管新設撤去

拡大図

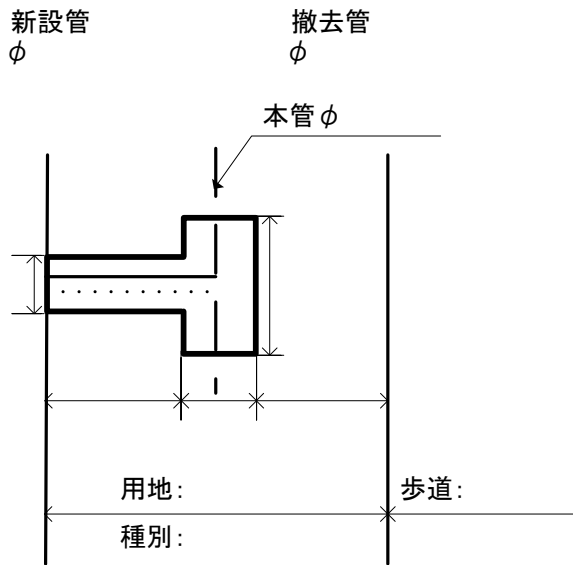

施工情報

保安施設 :  
監督処分 :  
その他情報 :

箇所数 : 箇所

断面図

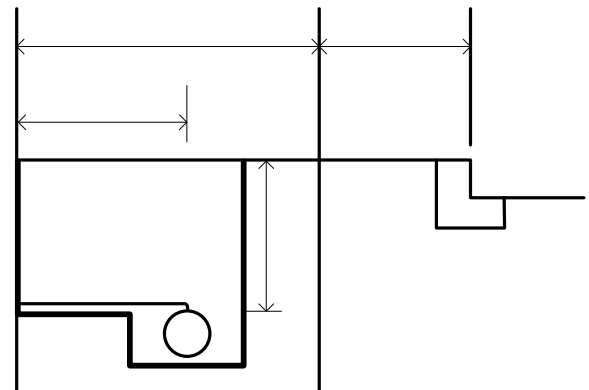

139311. 引込管新設撤去用地接歩T型

引込管新設撤去

拡大図

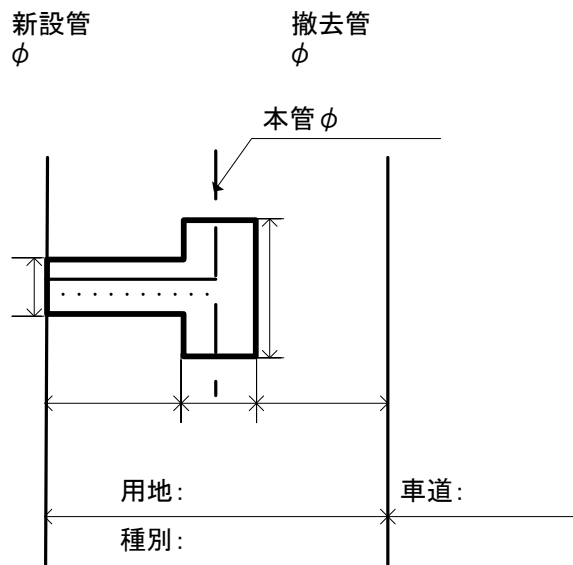

施工情報

保安施設 :  
監督処分 :  
その他情報 :

箇所数 : 箇所

断面図

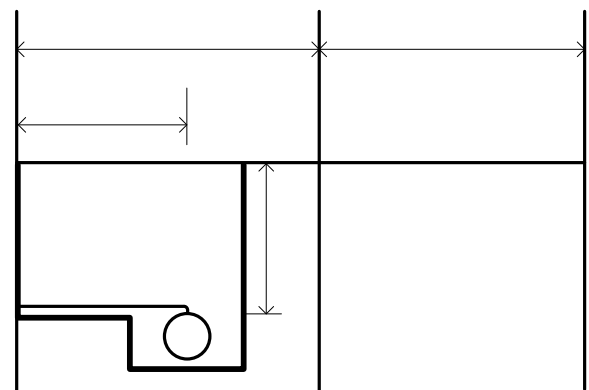

139312. 引込管新設撤去用地接車T型