

設 計 図 面

令和2年度

業務名 駒岡破碎工場回転式機械設備定期整備業務

1	工場位置図・配置図	11	21
2	2階平面図	12	22
3	回転式破碎系統図	13	23
4	破碎機本体図・組立図	14	24
5	破碎機本体断面図	15	25
6	監視警報装置配置図	16	26
7	粒度選別機投入コンベヤ図	17	27
8	点検扉参考図	18	28
9	アルミ選別不燃シュート外形図	19	29
10		20	30



駒岡破砕工場
 札幌市南区真駒内602番地

駒岡破砕工場位置図

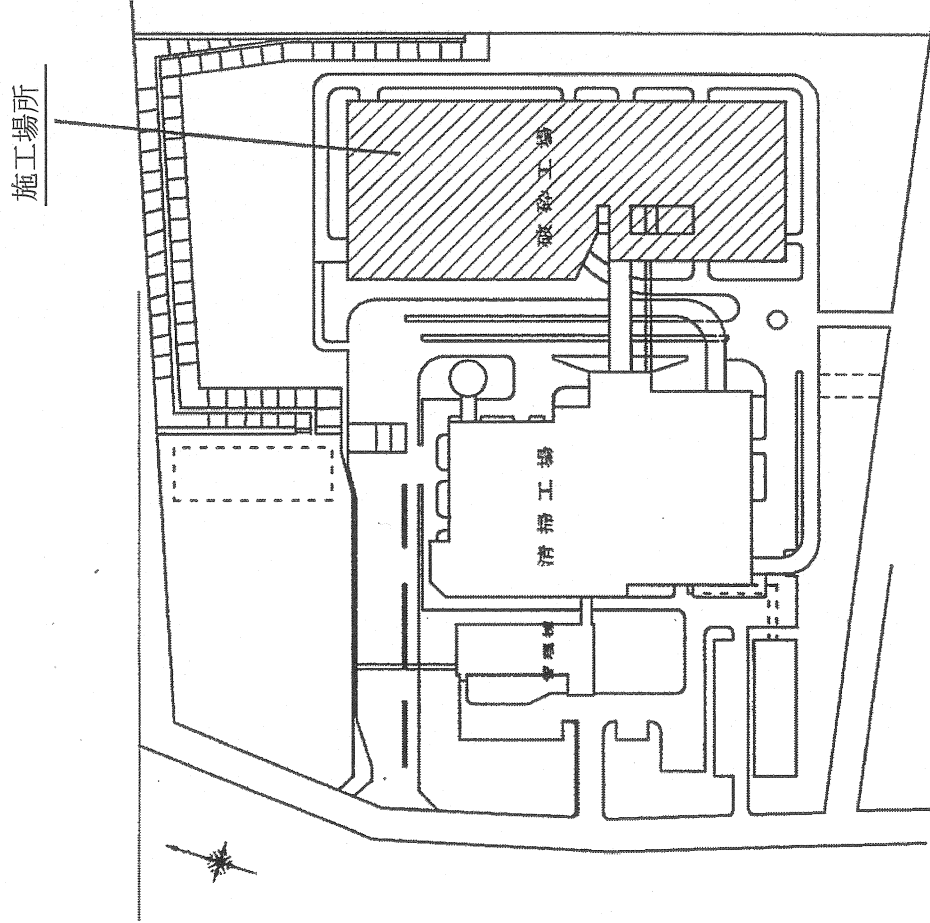

破砕工場配置図

承認	調査	設計	業務名
			駒岡破砕工場 回転式機械設備定期整備業務
	令和2年9月	日	
札幌市駒岡清掃工場			図面名 工場位置図・配置図
			図番 1

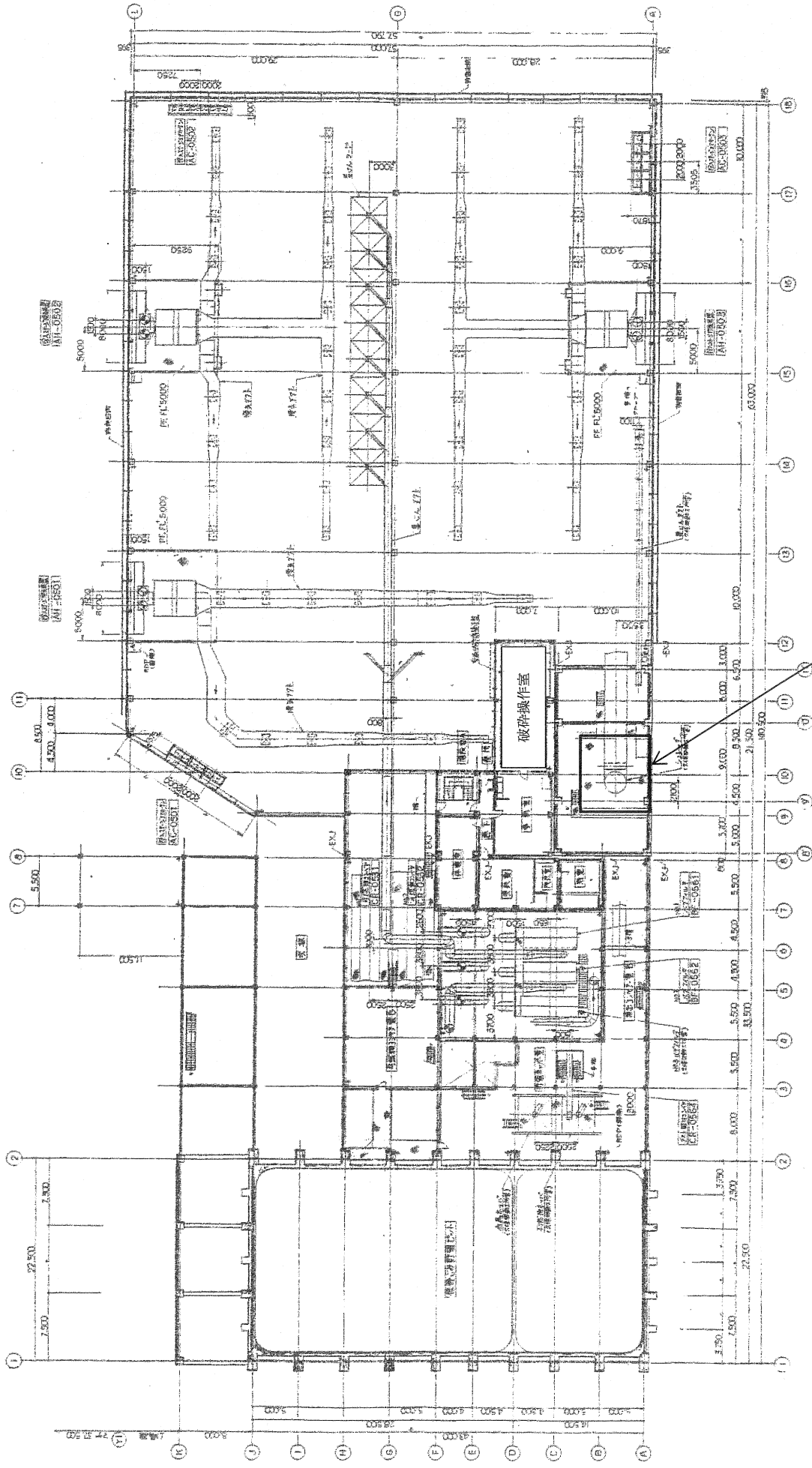

回転破砕機本体

承	認	調	査	設	計	業務名
						駒岡破砕工場 回転式機械設備定期整備業務
			令和2年9月 日			図面名
						2階平面図
						図番
						2

札幌市駒岡清掃工場

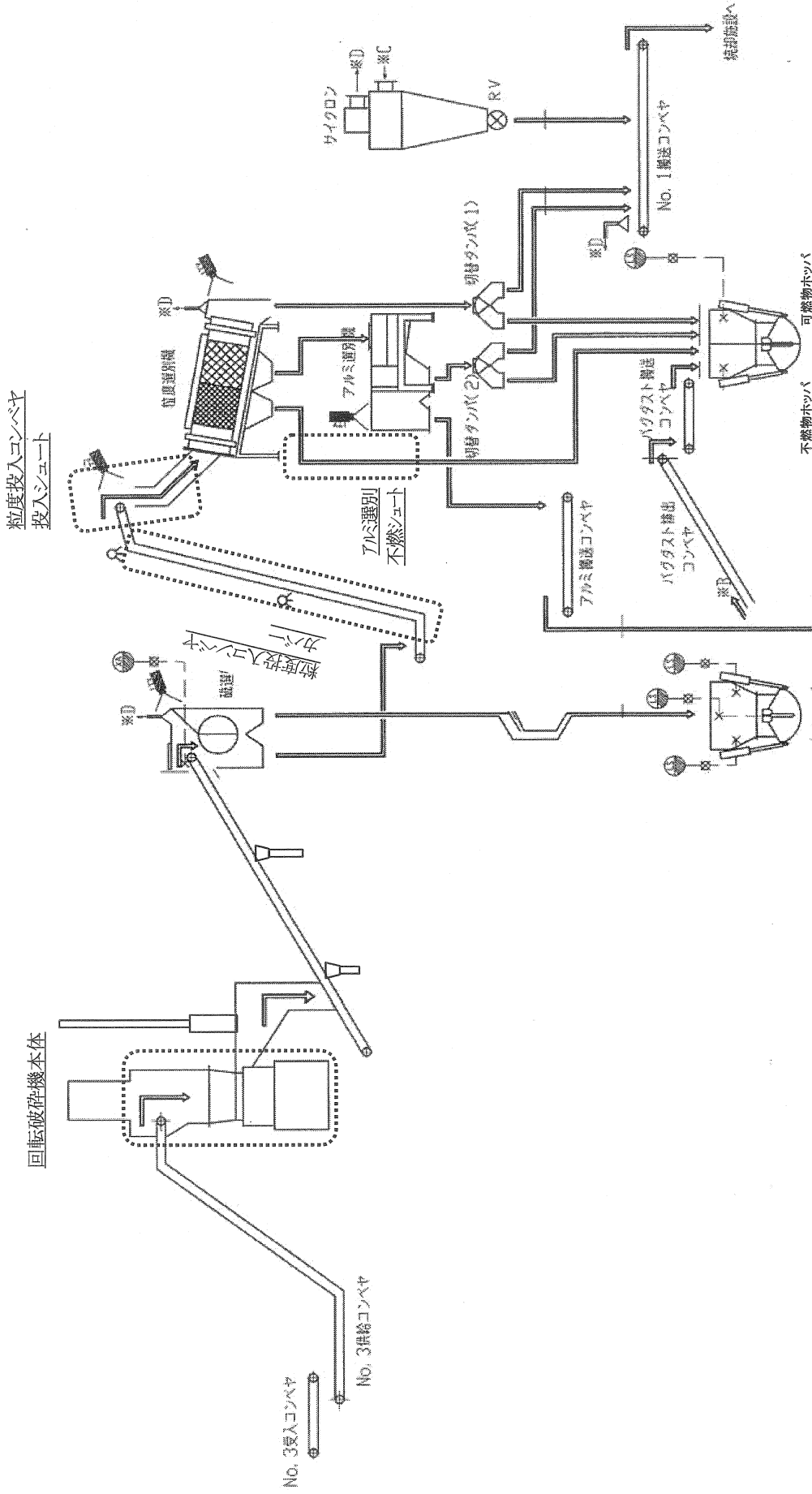

業務対象範囲

承認	調査	設計	業務名
			駒岡破砕工場 回転式機械設備定期整備業務
	令和2年9月 日		図面名
			回転式破砕系統図
			図番
			3

札幌市駒岡清掃工場

※下線の部品は整備範囲を示す

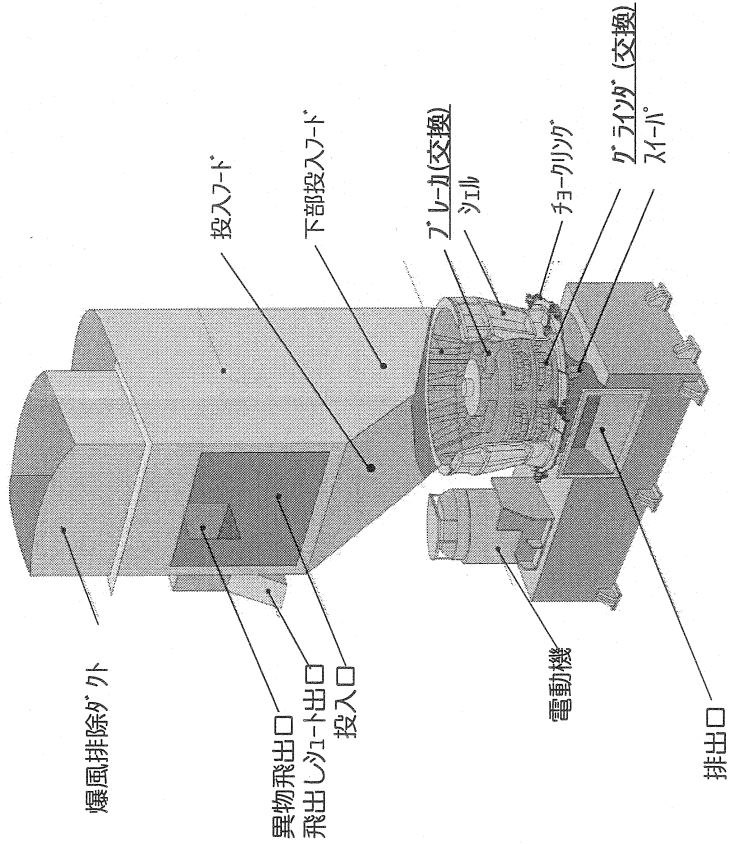
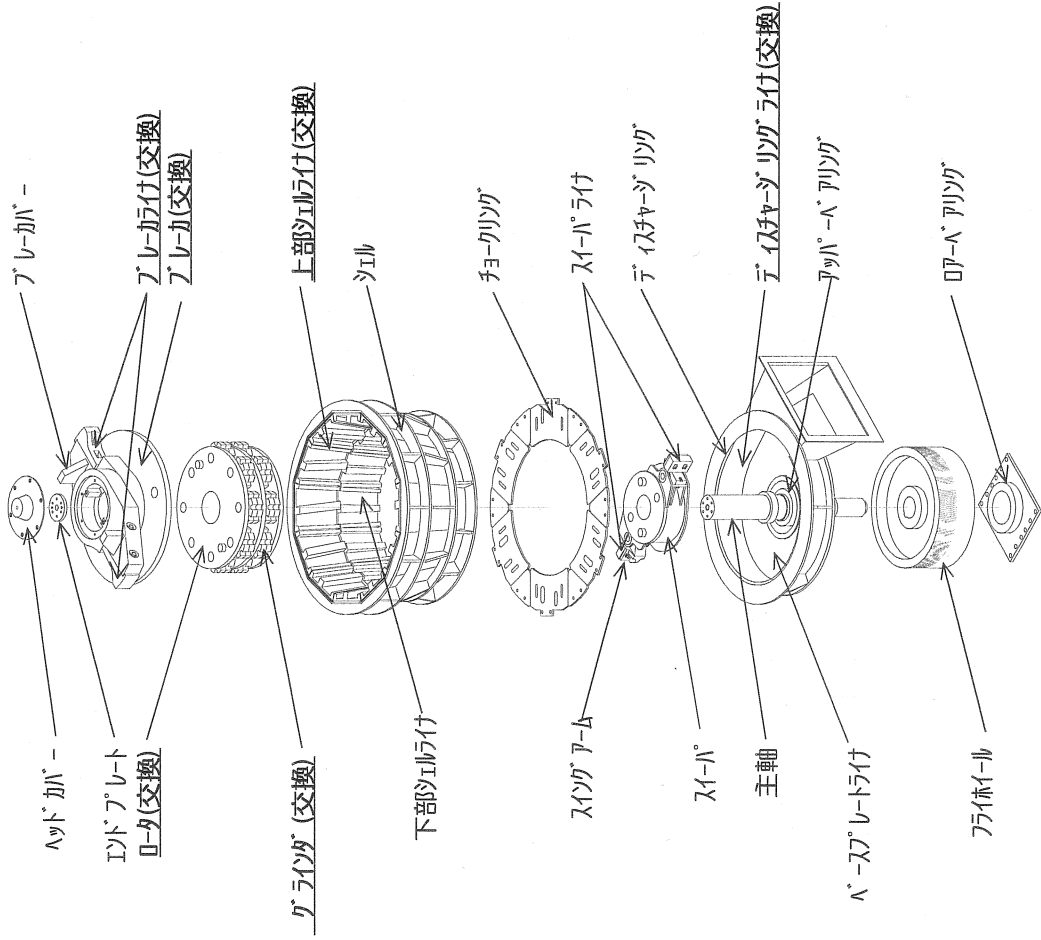

回転破砕機本体図

承認	調査	設計	業務名
			駒岡破砕工場
令和2年9月 日			回転式機械設備定期整備業務
札幌市駒岡清掃工場			図面名
			破砕機本体図・組立図
			図番
			4

破砕機組立図

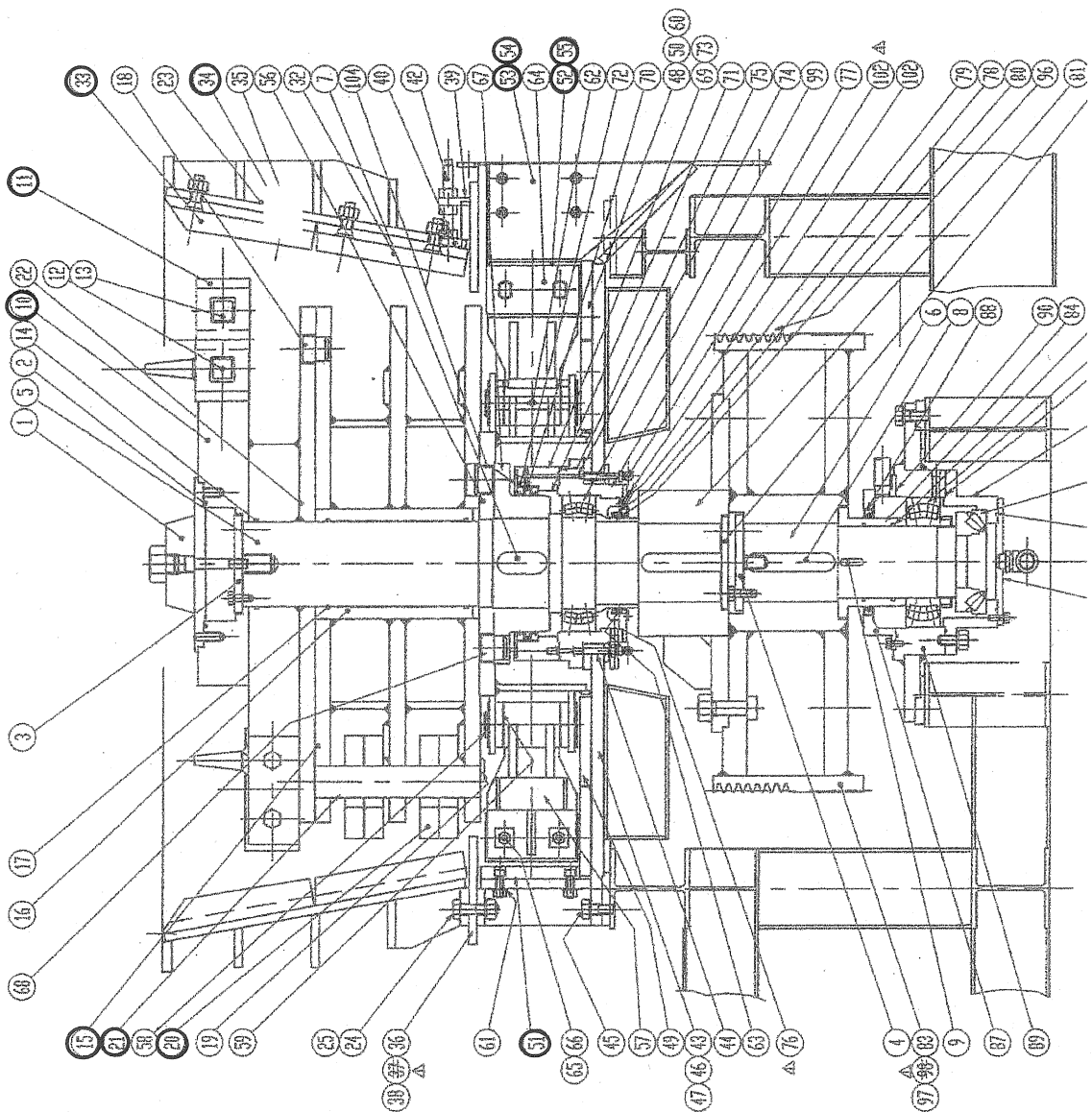

整備範囲

部品番号	品名	数量
10	ブレーカ	1
11	ブレーカライナ	2
15	ロータ	1
20	グラインダ	40
21	グラインダピン	10
33	上部シェルライナ	12
34	ライホルト	48
51	ディスクケーシンググラインダ	6
52	ディスクケーシングライナ	1
53	ディスクケーシングライナ	1
54	ディスクケーシングライナ	1
55	ディスクケーシングライナ	2

承認 調査 設計 業務名

駒岡破砕工場
回転式機械設備定期整備業務

令和2年9月 日

札幌市駒岡清掃工場

図面名
破砕機本体断面図
図番
5

2階 破碎操作室

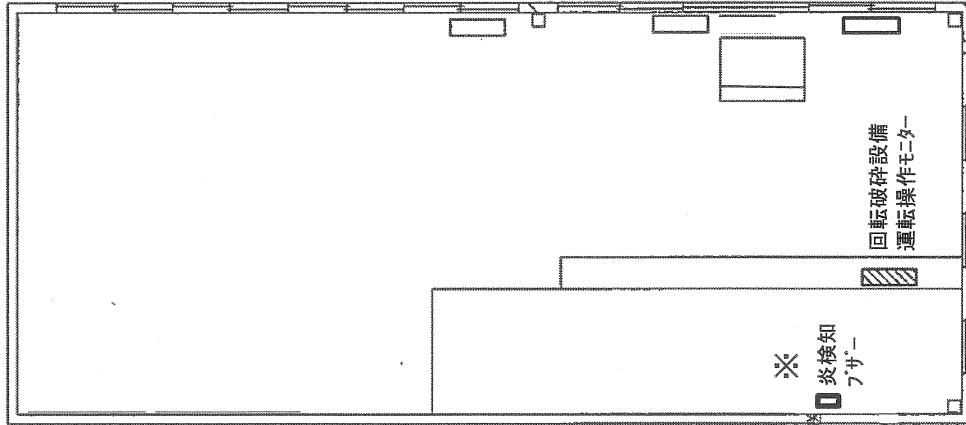

※改修内容

炎検知ブザー(1台)を増設
(強カブザーBZ-17相当品)

承	認	調	査	設	計	業務名
						駒岡破碎工場
						回転式機械設備定期整備業務
		令和2年9月	日			
札幌市駒岡清掃工場						図面名 監視警報装置配置図
						図番 6

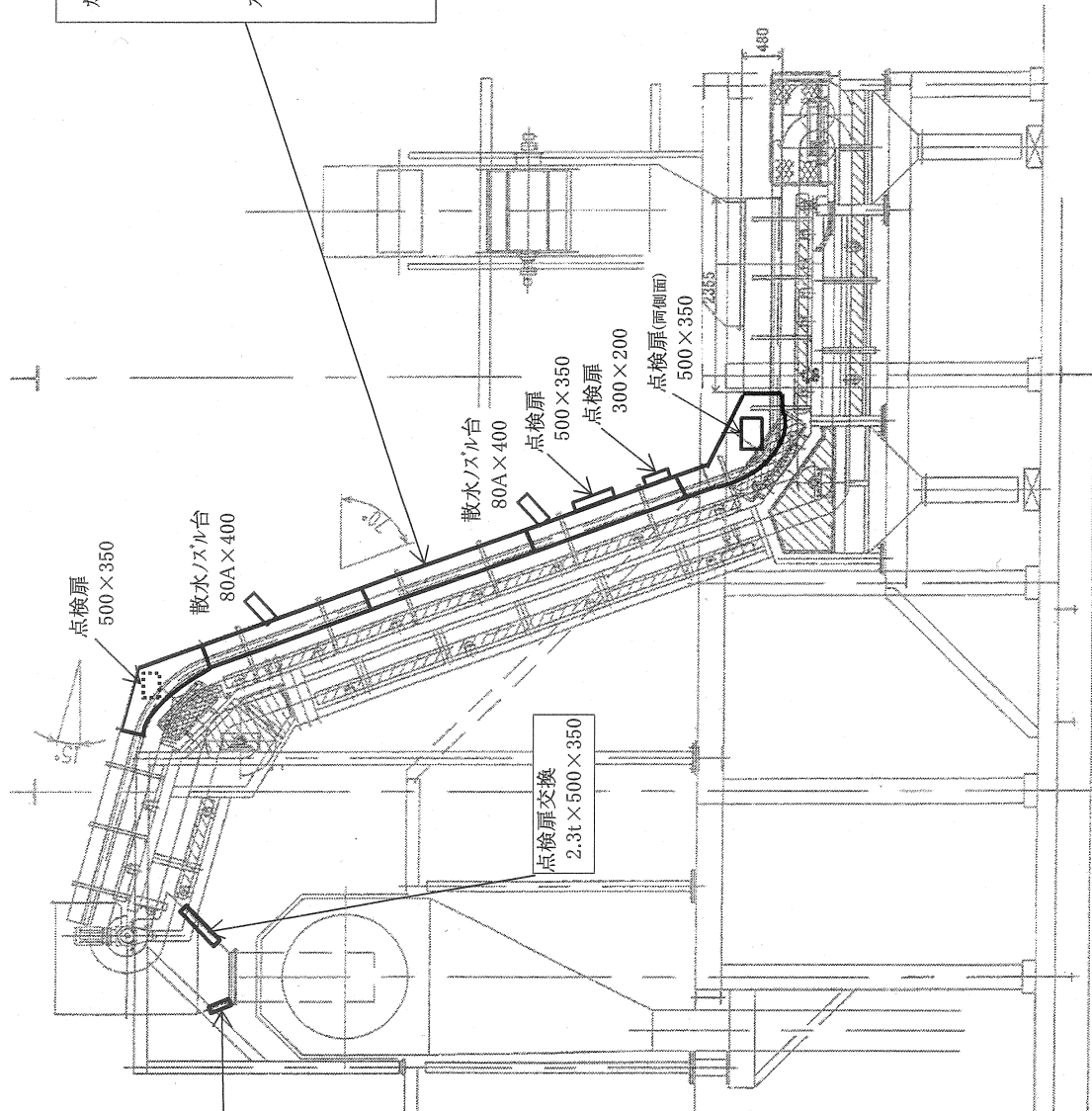

カハ-交換
 上部部 高さ288x幅390x長さ1,560 2.3t SS400 1枚(点検口1)
 直線部 高さ288x幅390x長さ2,000 2.3t SS400 3枚
 (上段:散水ノズル台1, 下段:散水ノズル台1+点検口2)
 下部部 高さ(288~438)x幅390x長さ1,778 2.3t SS400 1枚(点検口2)

スカート交換
 上部部 L型 高さ100x幅120x長さ1,560 3.2t SS400 1枚x両側=2枚
 直線部 L型 高さ100x幅120x長さ2,000 3.2t SS400 3枚x両側=6枚
 下部部 L型 高さ100x幅120x長さ1,778 3.2t SS400 1枚x両側=2枚

※カハ-とスカートはM12取付ボルトで接続

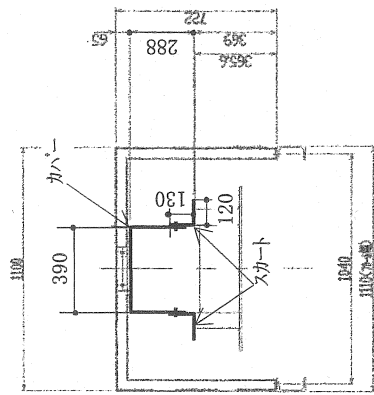

直線部断面

※カハ-とスカートの接続部はスカートと溶接のこと。

承認	調査	設計	業務名
			駒岡破碎工場 回転式機械設備定期整備業務
	令和2年9月	日	
札幌市駒岡清掃工場			図面名 粒度選別機投入コンベヤ図
			図番 7

【参考図】

開口部 300×200は本図に準拠

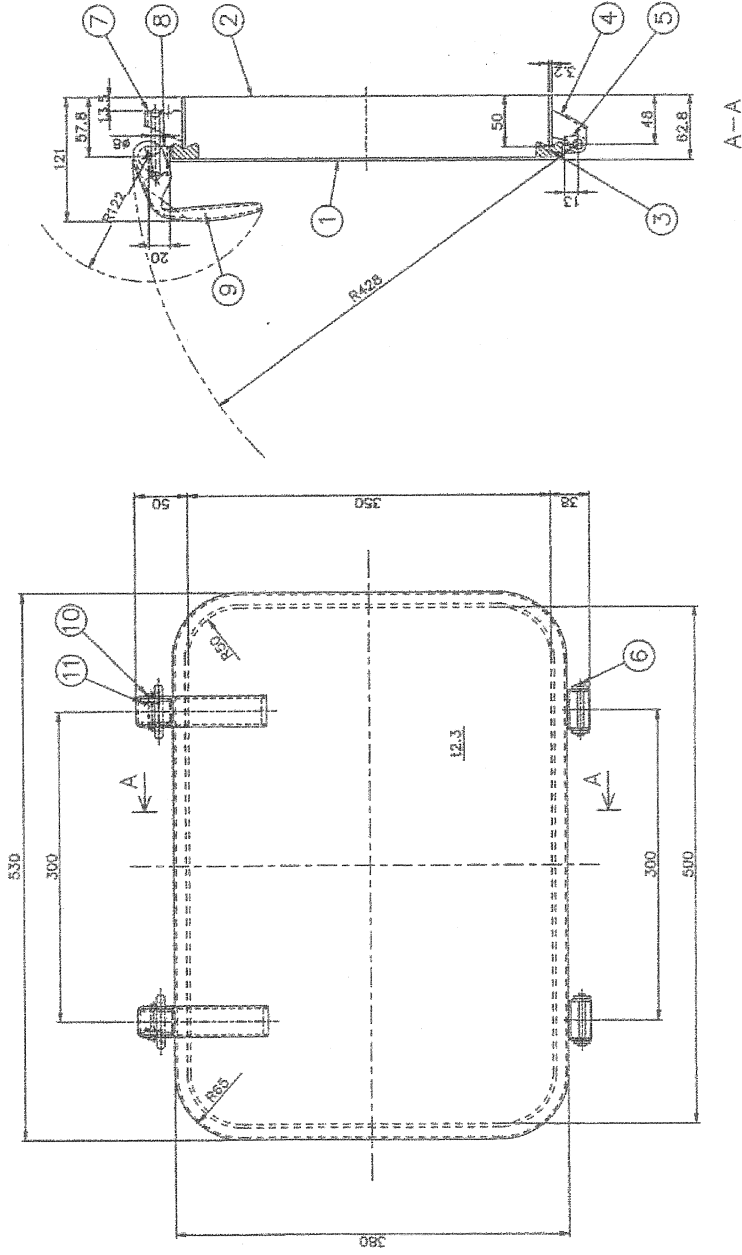

品番	部品名	数量	単位	備註
11	糊りピン	2		
10	レバーピン	2		
9	レバー	2		
8	レバー受け	2		
7	アラケット	2		
6	ヒンジピン	2		
5	ヒンジ(2)	2		
4	ヒンジ(1)	2		
3	ハックン	1		
2	蓋枠	1		
1	カバー	1		

承認	調査	設計	業務名
			駒岡破砕工場
			回転式機械設備定期整備業務
	令和2年9月 日		図面名
			点検参考図
			図番
			8

札幌市駒岡清掃工場

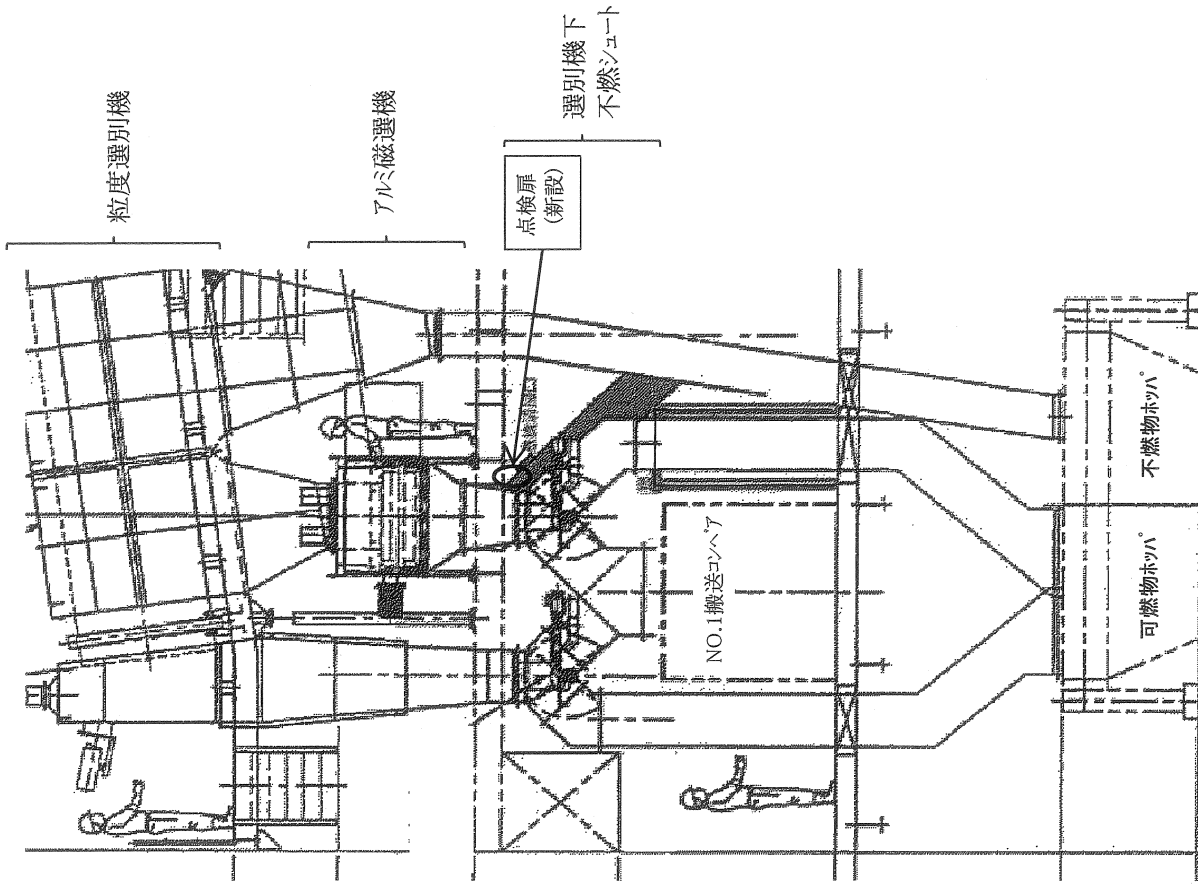

不燃シュート外形図

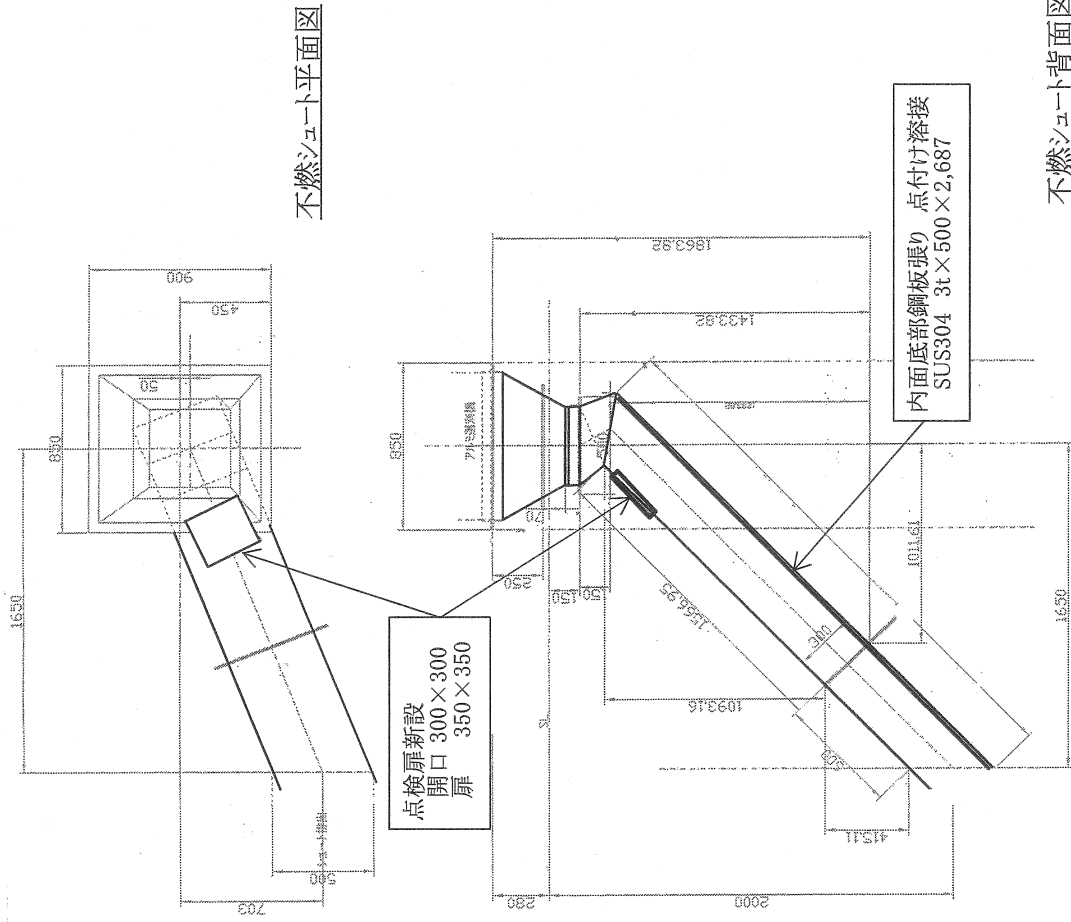

不燃シュート平面図

不燃シュート背面図

承	認	調	査	設	計	業務名
						駒岡破砕工場 回転式機械設備定期整備業務
令和2年9月 日						図面名
札幌市駒岡清掃工場						アルミ選別不燃シュート外形図
						図番
						9