

令和 7 年

設計図面

業務名

発寒破碎工場空気圧縮機整備業務

1	位置図・配置図	11	整備用空気圧縮機 制御配管		
2	地階機器配置図	12	整備用空気圧縮機 ドレン配管		
3	整備用空気圧縮機 透視図(主要部品)	13	整備用空気圧縮機 始動盤		
4	整備用空気圧縮機 圧縮機本体	14	整備用空気圧縮機 オイルポンプ		
5	整備用空気圧縮機 モーター	15	整備用空気圧縮機 クーラントポンプ		
6	整備用空気圧縮機 ギヤケース組み	16	整備用空気圧縮機 クーラント配管		
7	整備用空気圧縮機 ファン・クーラー	17	整備用空気圧縮機 カバー・フレーム		
8	整備用空気圧縮機 油配管	18	整備用空気圧縮機 オイルミストリムーバー		
9	整備用空気圧縮機 吐出配管				
10	整備用空気圧縮機 吸込絞り弁				

札幌市環境局環境事業部発寒清掃工場

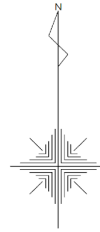

位置図

工事場所：札幌市西区発寒15条14丁目2-30

施工場所：札幌市西区発寒15条14丁目2-30

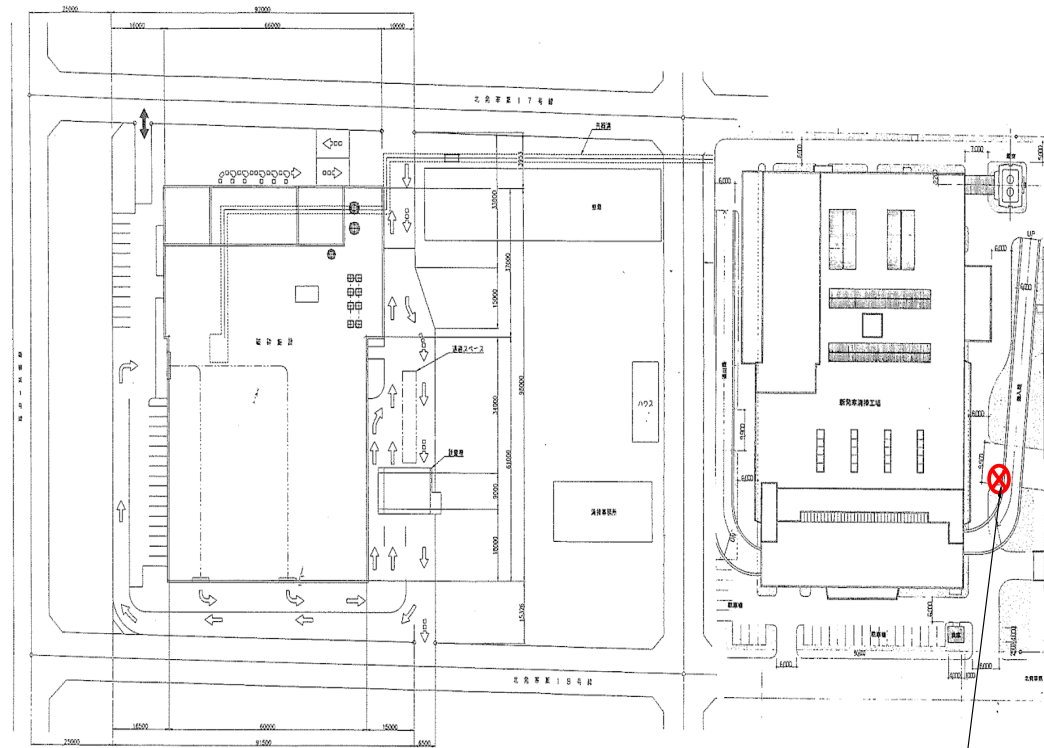

発寒破碎工場

配置図

発寒清掃工場

廃油引渡場所

複写禁止

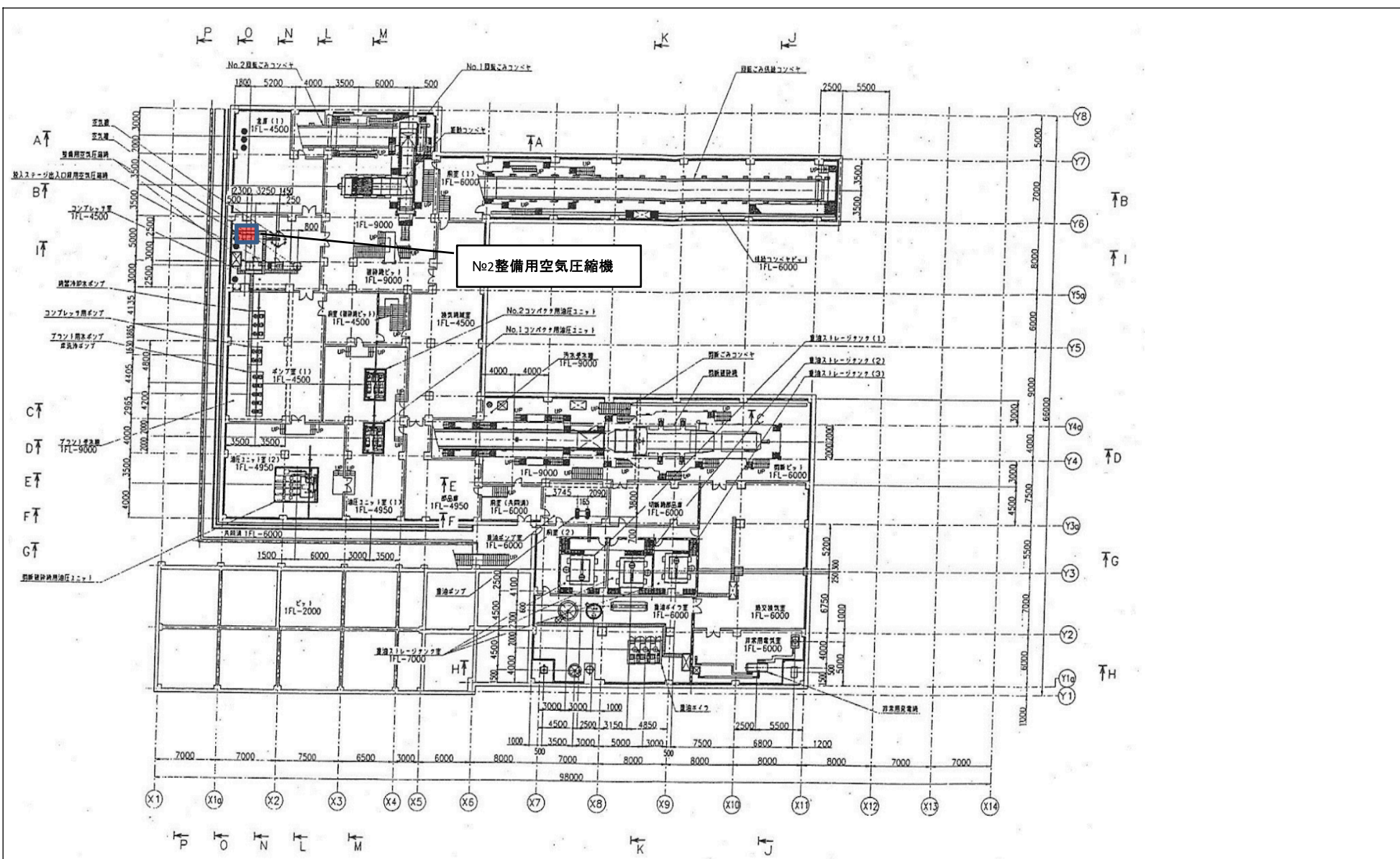

複写禁止

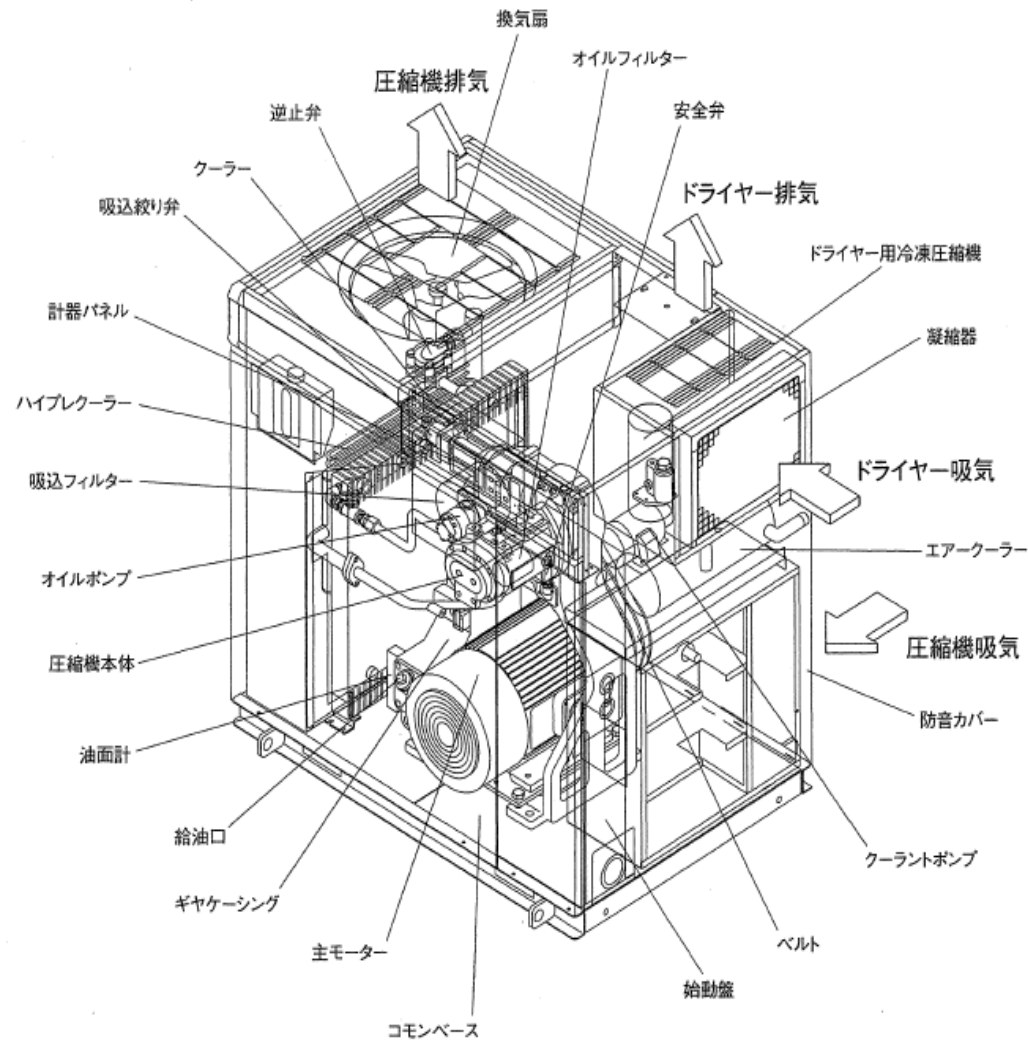

品番	部品名
59047620	専用鉱物油(20L)

※図面に記載の無い支給部品一覧

発寒破碎工場 空気圧縮機整備業務	図番
整備用空気圧縮機 透視図(主要部品)	3

支給品 なし

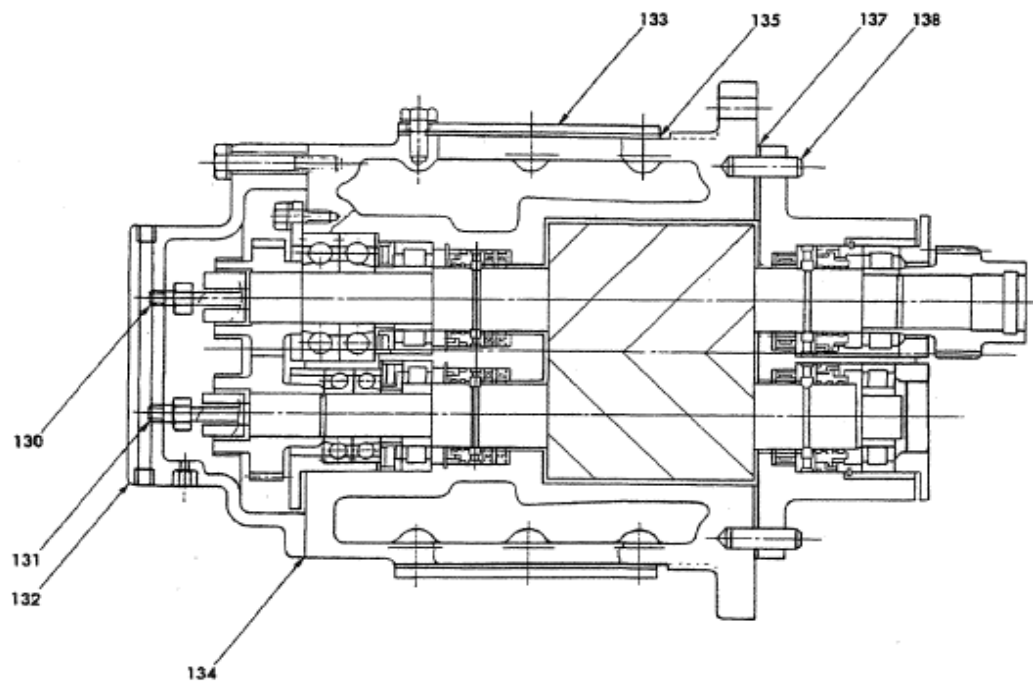

発寒破碎工場
空気圧縮機設備業務
整備用空気圧縮機
圧縮機本体

図番

4

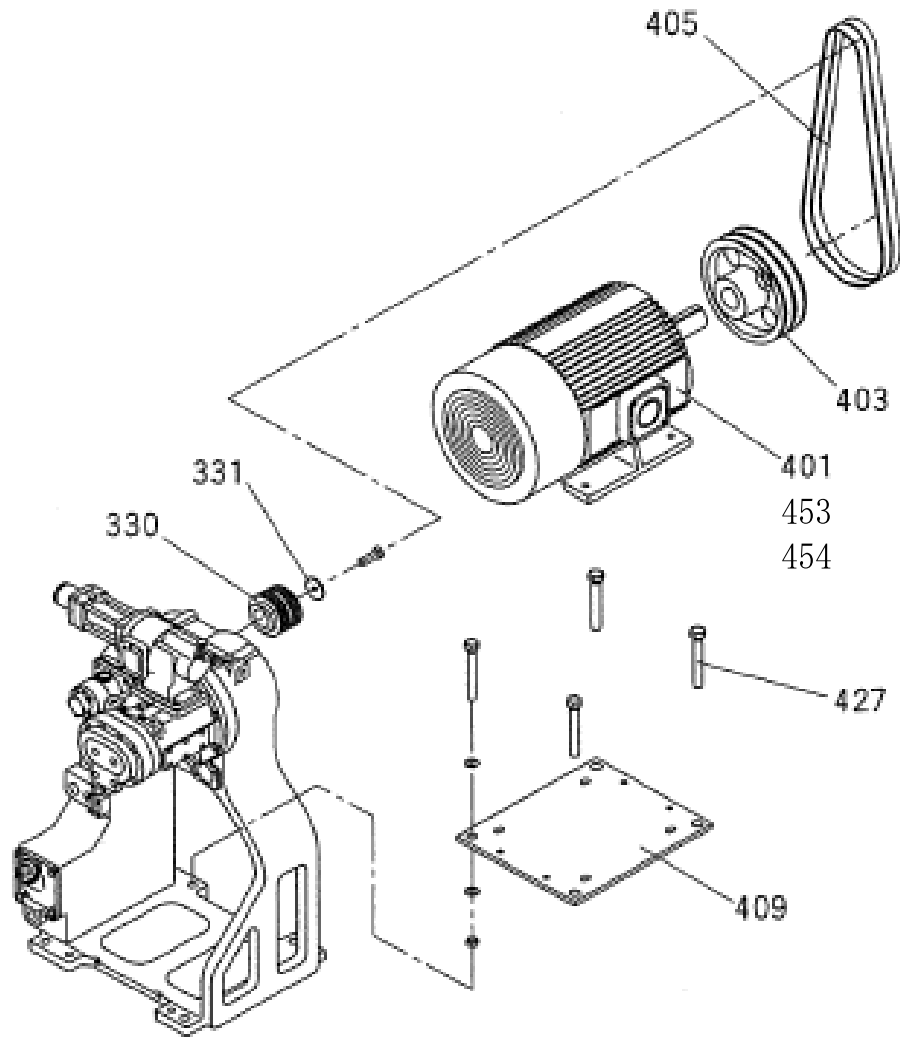

部品番号	部品名
330	Vプーリー
405	VRベルト(2本セット)
453	モーター負荷側軸受
454	モーター反負荷側軸受

発寒破碎工場 空気圧縮機整備業務	図番
整備用空気圧縮機 モーター	5

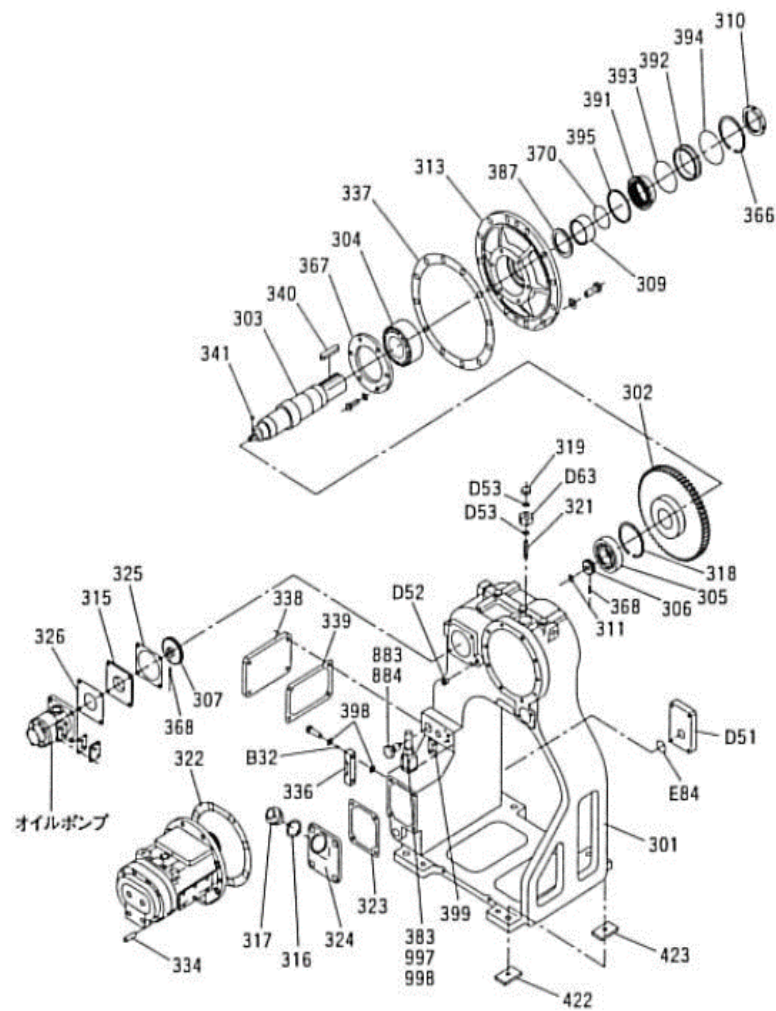

部品番号	部品名
316	給油口パッキン
323	清掃カバーパッキン
325	オイルポンプ支えパッキン
326	オイルポンプパッキン
336	油面計キット
383	リリーフ弁
393	Oリング
395	波バネ
398	シールワッシャー
399	リリーフ弁パッキン
883	温調弁
884	温調弁Oリング
E84	Oリング
194	専用鉱物油

発寒破碎工場 空気圧縮機整備業務 整備用空気圧縮機 ギヤケース組み	図番
	6

部品番号	部品名
C84	ベアリング

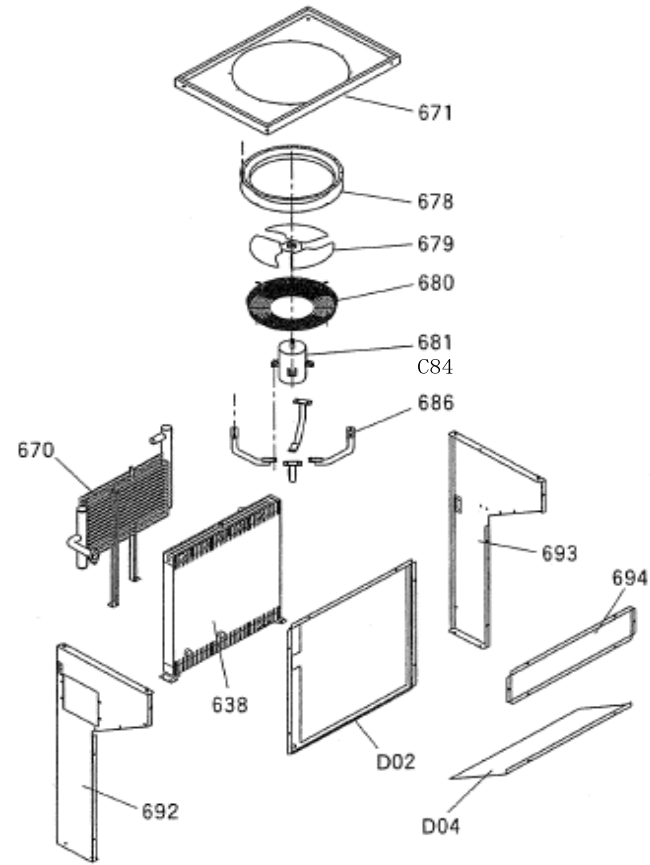

発寒破碎工場 空気圧縮機整備業務	図番
整備用空気圧縮機 ファン・クーラー	7

部品番号	部品名
873	サーミスタ
881	オイルフィルターエレメント
D34	Oリング

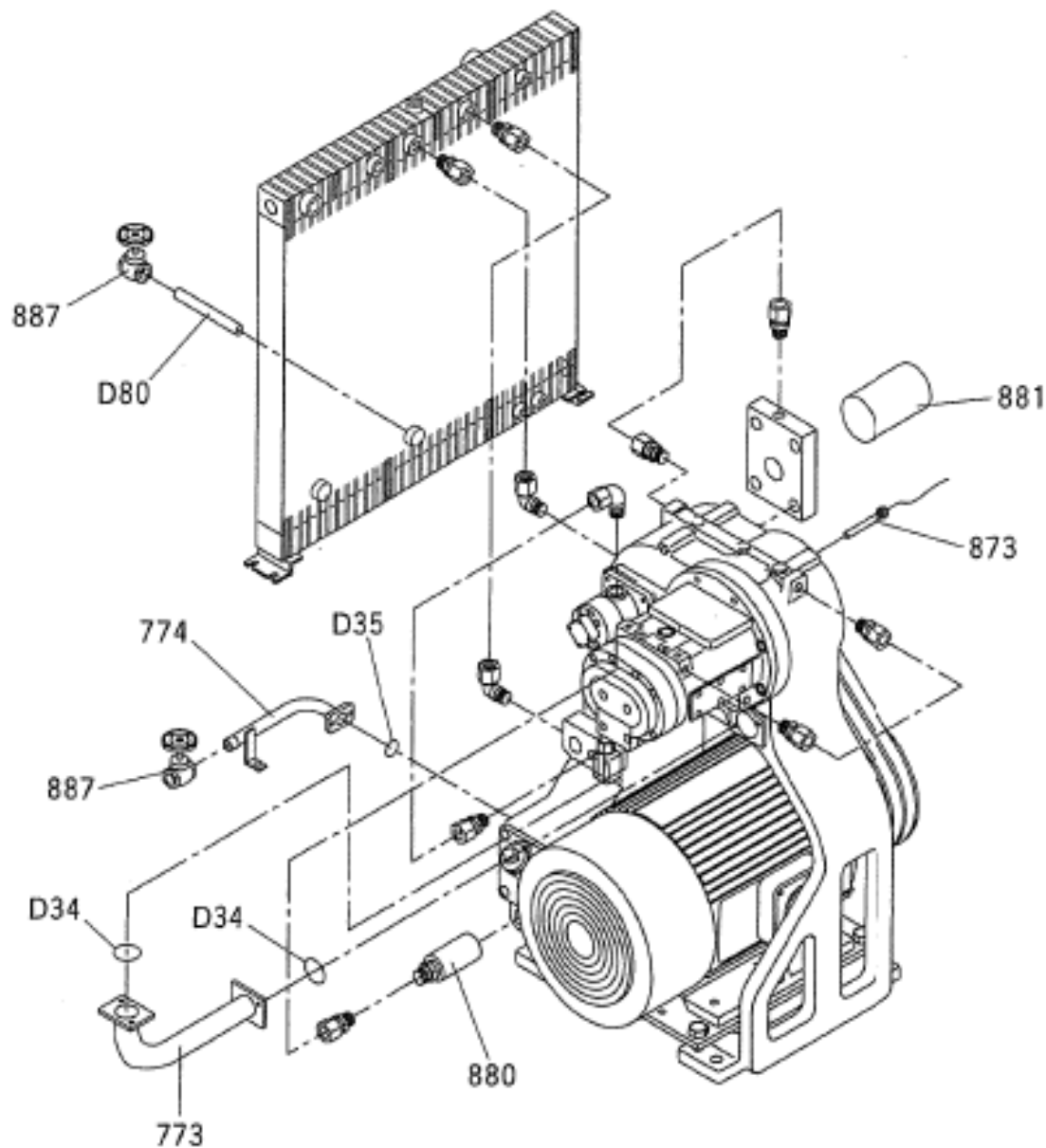

発寒破碎工場 空気圧縮機整備業務	図番
整備用空気圧縮機 油配管	8

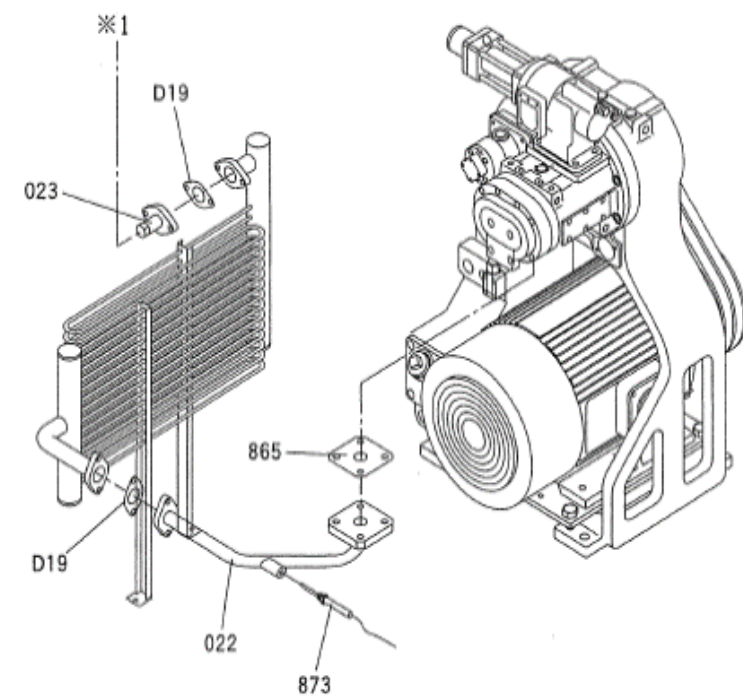
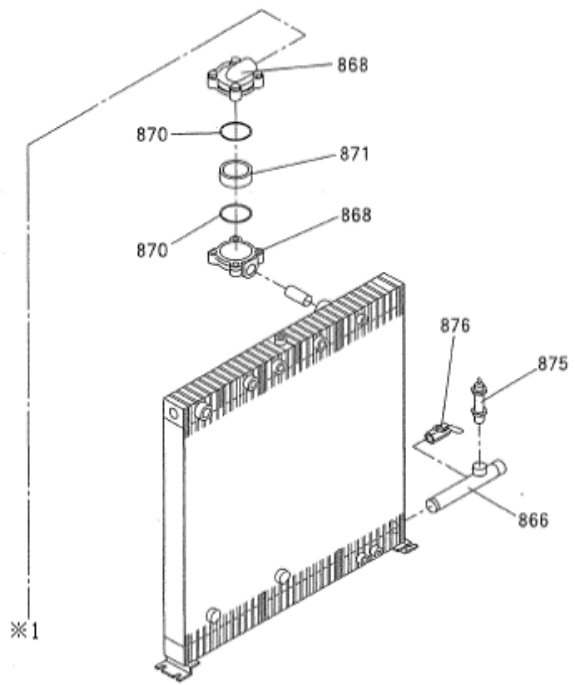

部品番号	部品名
870	83CUパッキン
871	83マル逆止弁
873	熱電対
875	逃し弁(安全弁)
B99	焼付防止剤
D19	フランジパッキン

発寒破碎工場 空気圧縮機整備業務	図番
整備用空気圧縮機 吐出配管	9

部品番号	部品名
511	アローダパッキン
512	サクシヨンパッキン
513	吸気パッキン
551	エアシリンダピンキット
981	グリースまとめ

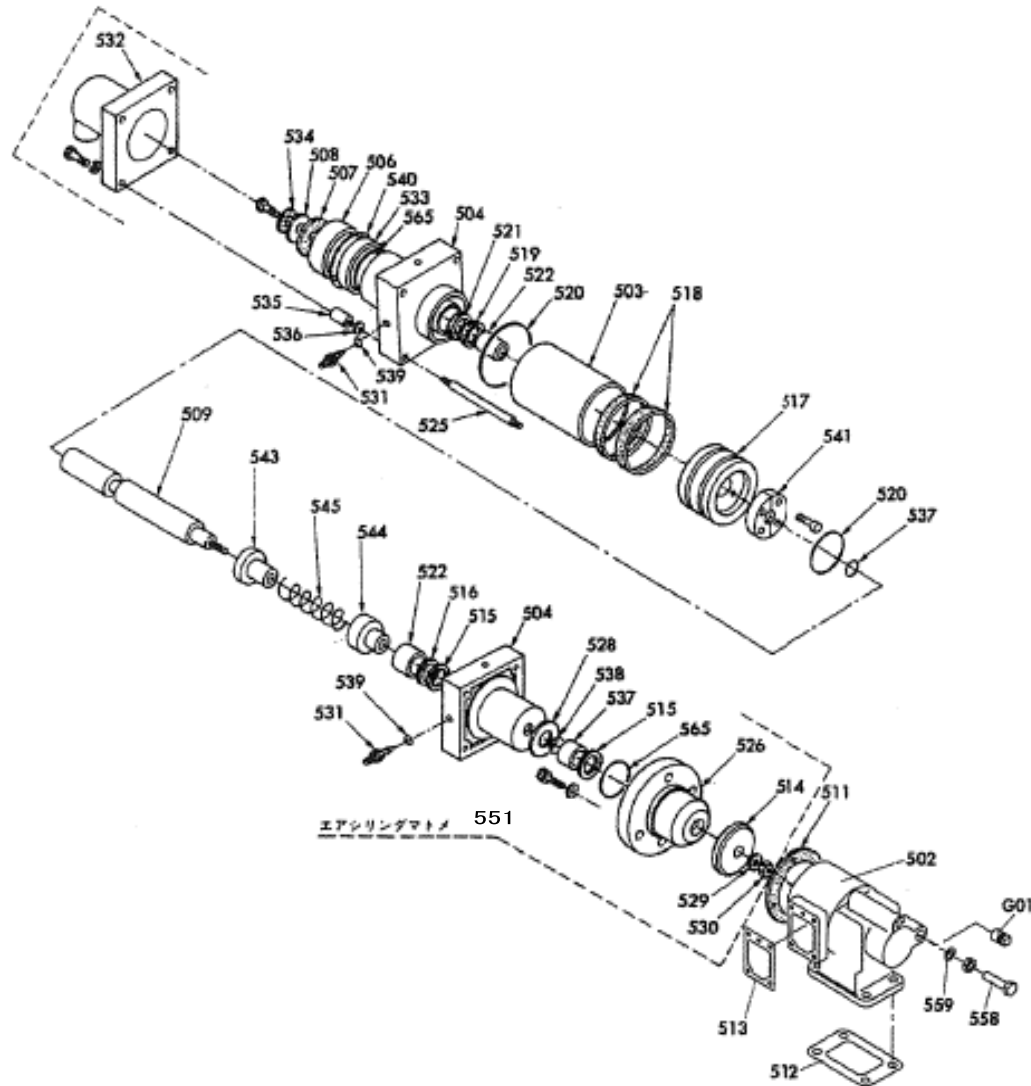

発寒破碎工場 空気圧縮機整備業務	図番
整備用空気圧縮機 吸込絞り弁	10

部品番号	部品名
085	制御フィルタリング
799	制御フィルタエレメント
896	三方電磁弁
898	AFセンサー
D26	圧力センサー

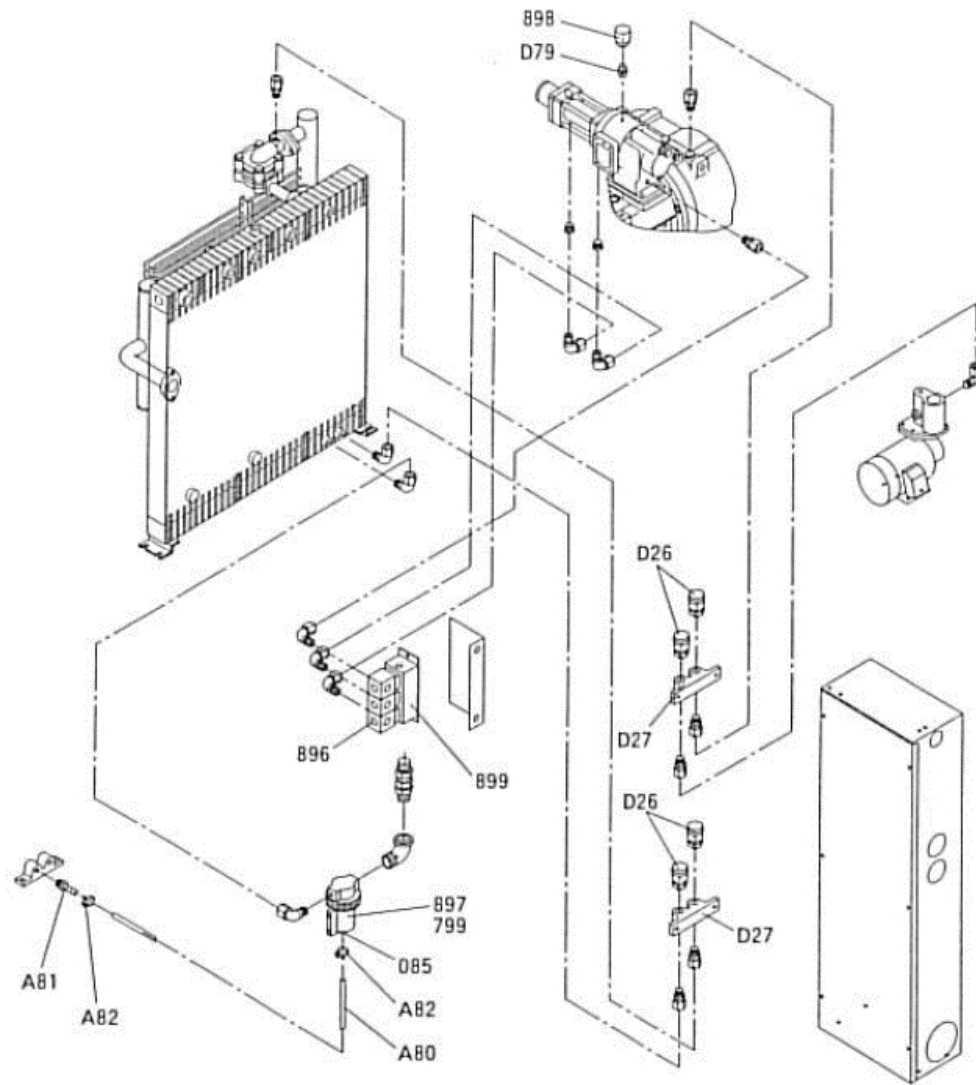

15kW電磁弁部

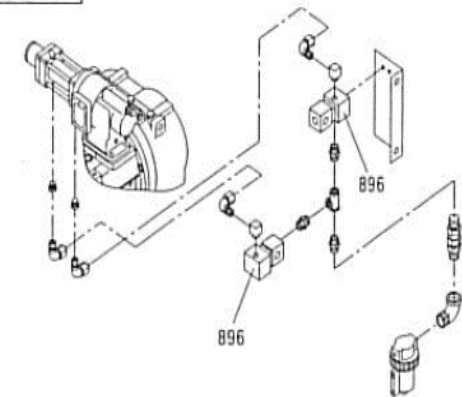

発寒破碎工場
 空気圧縮機整備業務
 整備用空気圧縮機
 制御配管

図番

11

部品番号	部品名
007	YガタストレナーPK
047	スクリーン
F80	ハイシュツベン100V

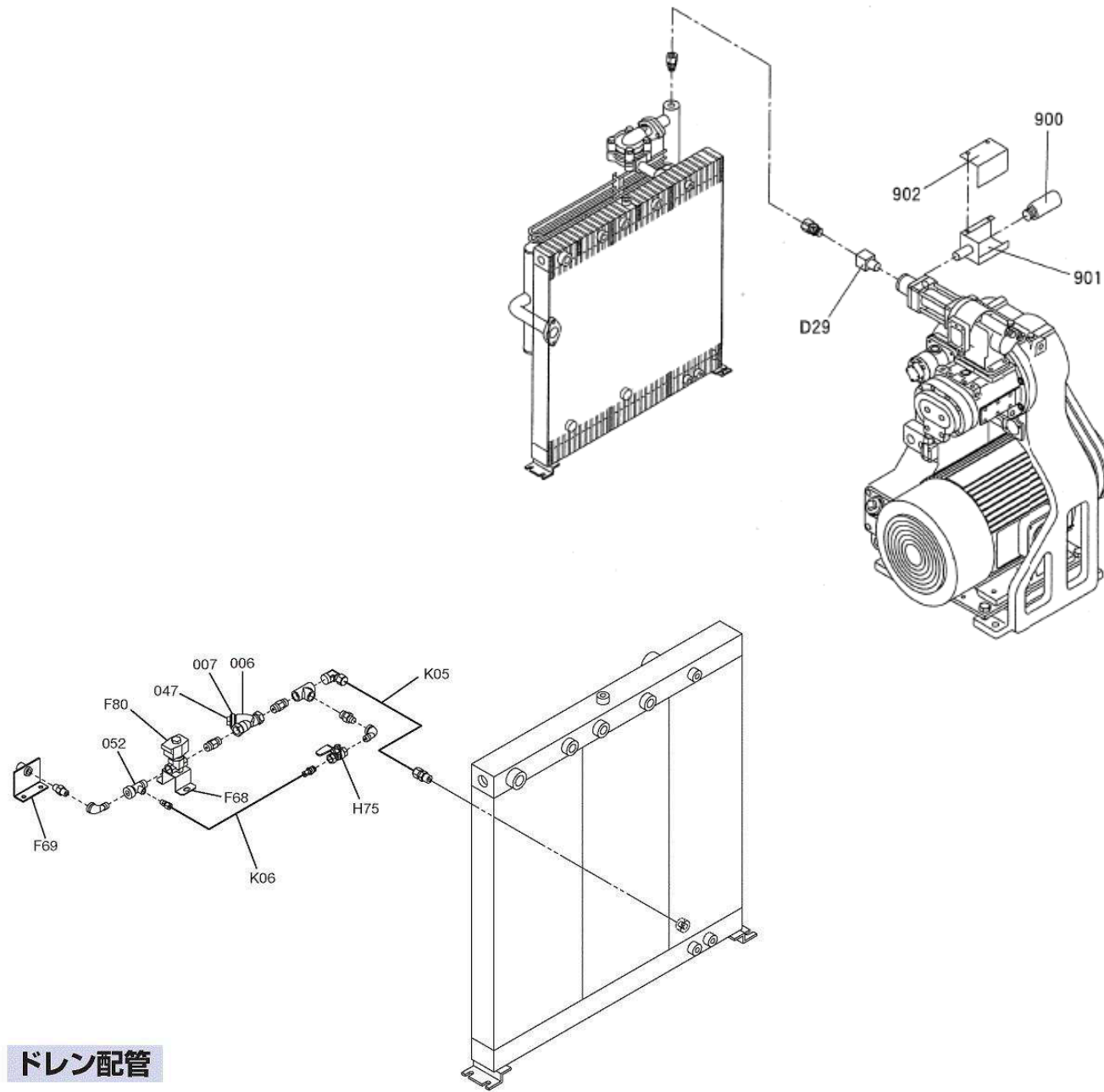

ドレン配管

発寒破碎工場 空気圧縮機整備業務	図番
整備用空気圧縮機 ドレン配管	12

部品番号	部品名
D07	ホジヨリレー (AC100V)
J93	サーミスタ

始動盤

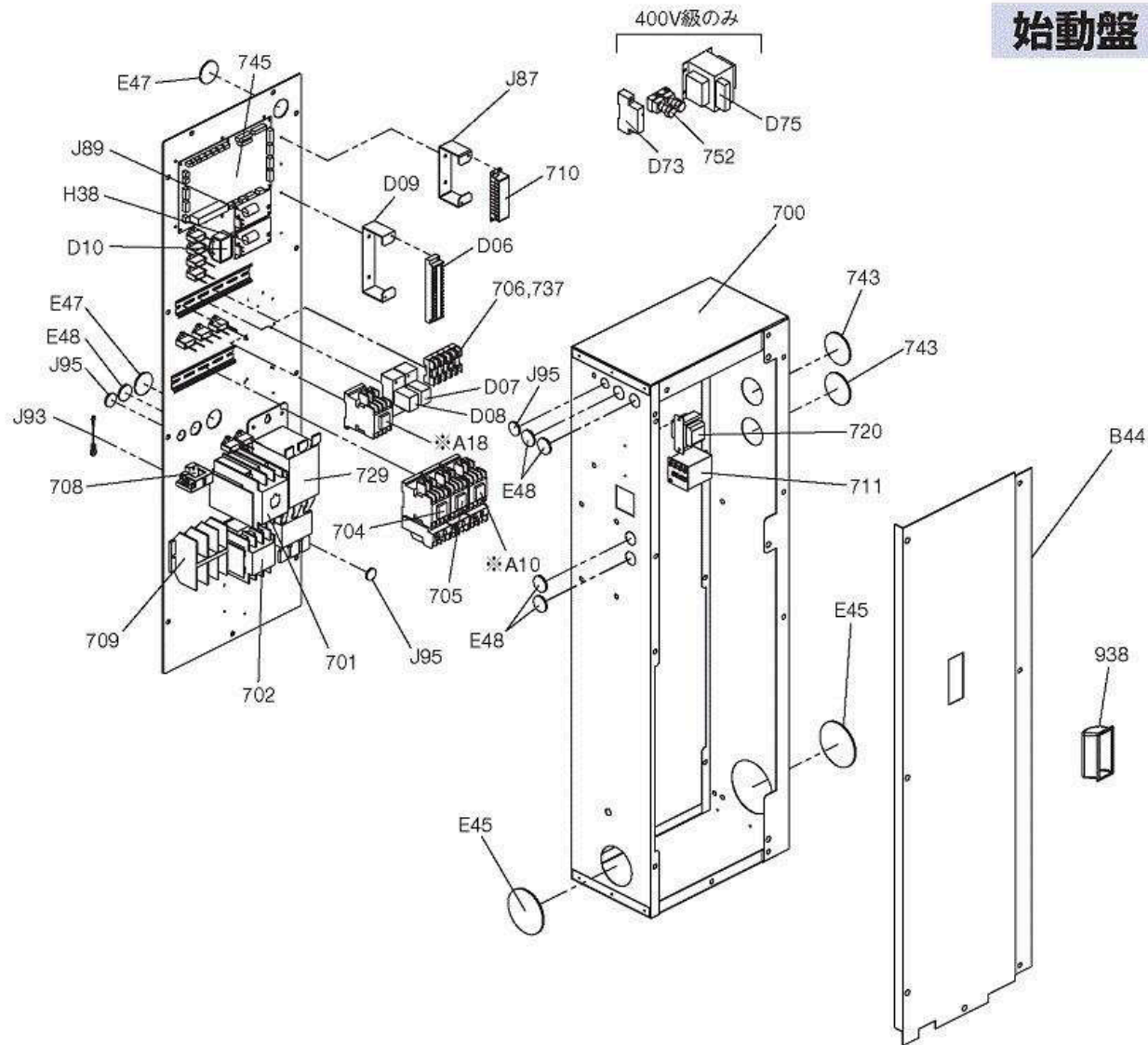

発寒破碎工場
 空気圧縮機整備業務
 整備用空気圧縮機
 始動盤

図番

13

部品番号	部品名
300	オイルポンプ部品キット

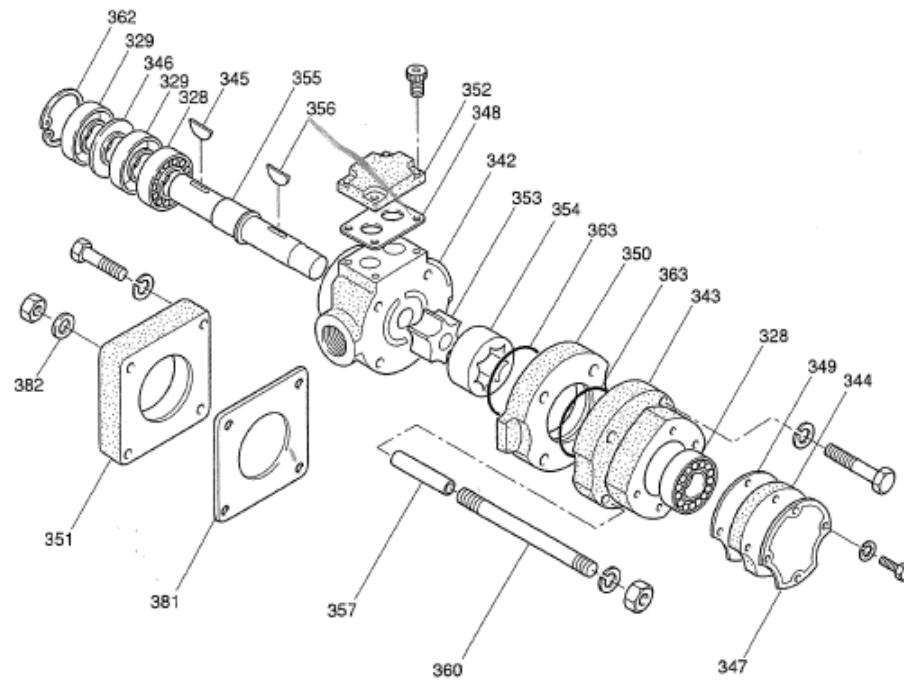

発寒破碎工場 空気圧縮機整備業務	図番
整備用空気圧縮機 オイルポンプ	14

部品番号	部品名
994	クーラントポンプ消耗品
D98	CPモーター軸受
H28	CPモーター用ファン

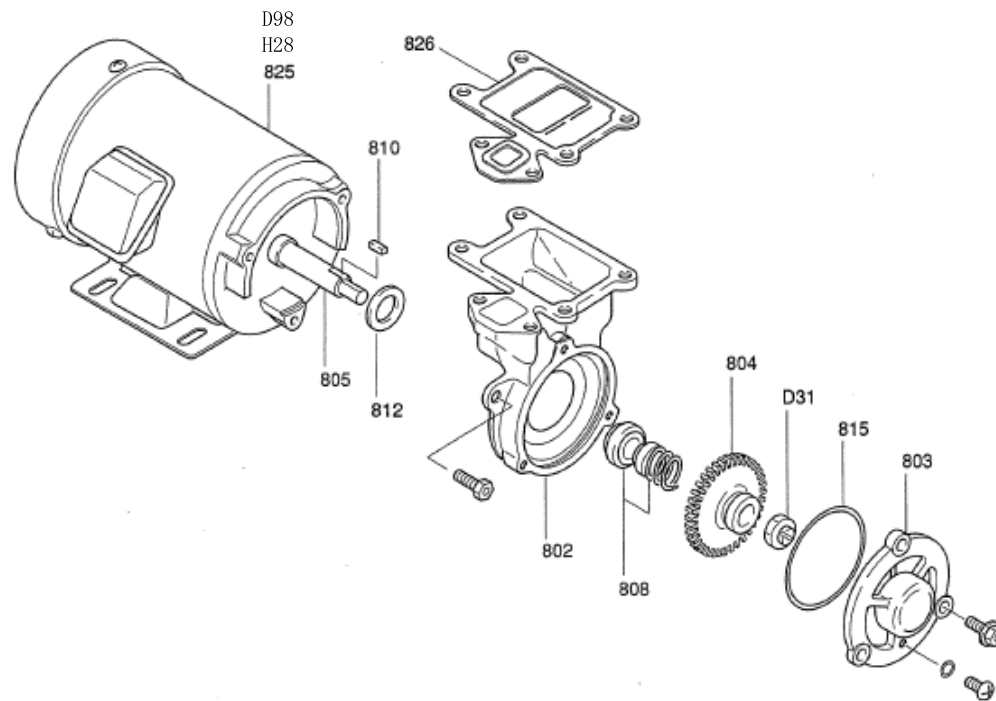

発寒破碎工場 空気圧縮機整備業務	図番
整備用空気圧縮機 クーラントポンプ	15

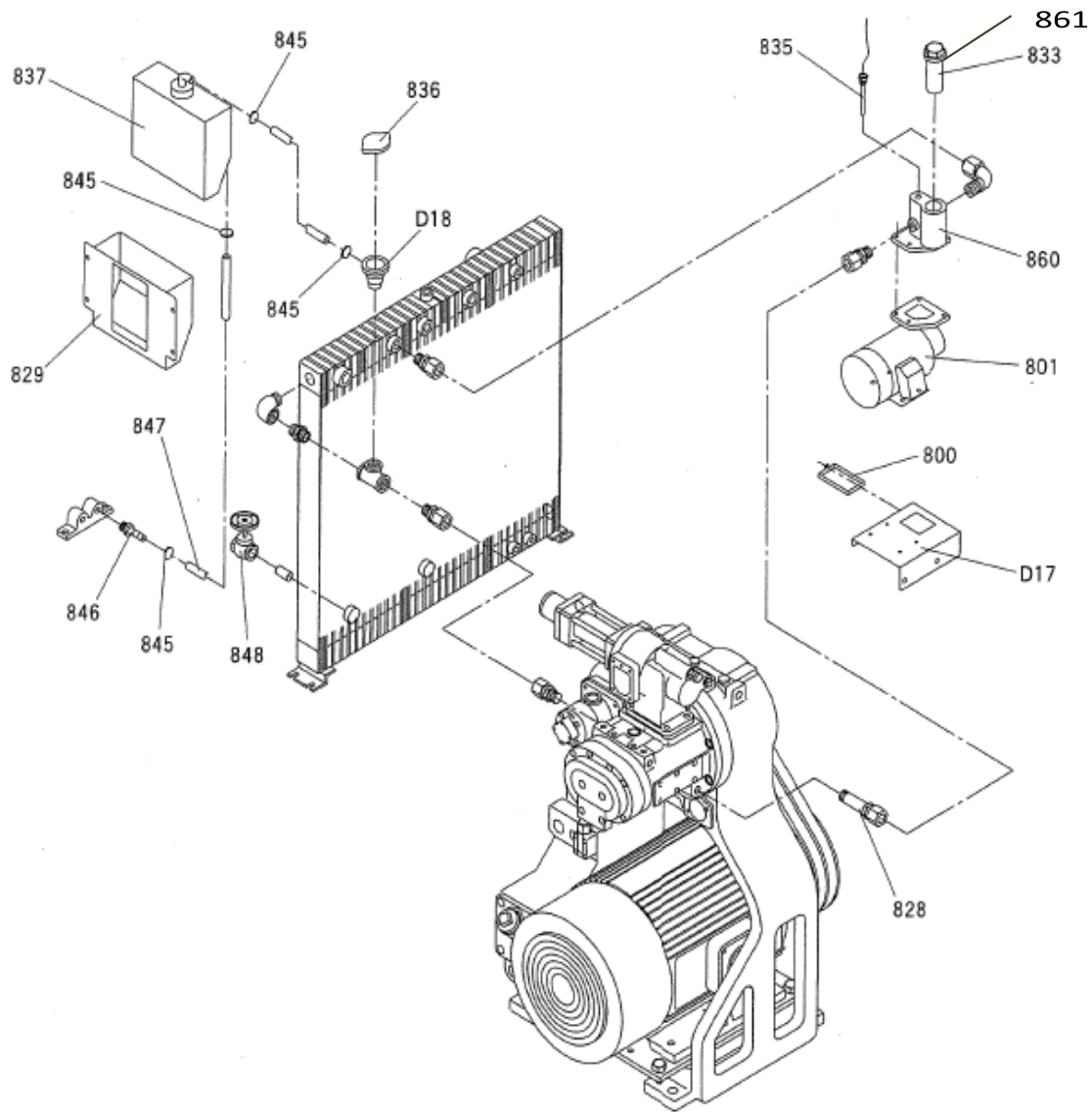

部品番号	部品名
835	サーミスタ
836	圧力キャップ単品
861	Cストレーナ用ガスケット(NA)
999	DSPクーラント(5L)

発寒破碎工場 空気圧縮機整備業務	図番
整備用空気圧縮機 クーラント配管	16

部品番号	部品名
922	サクションフィルタエレメント

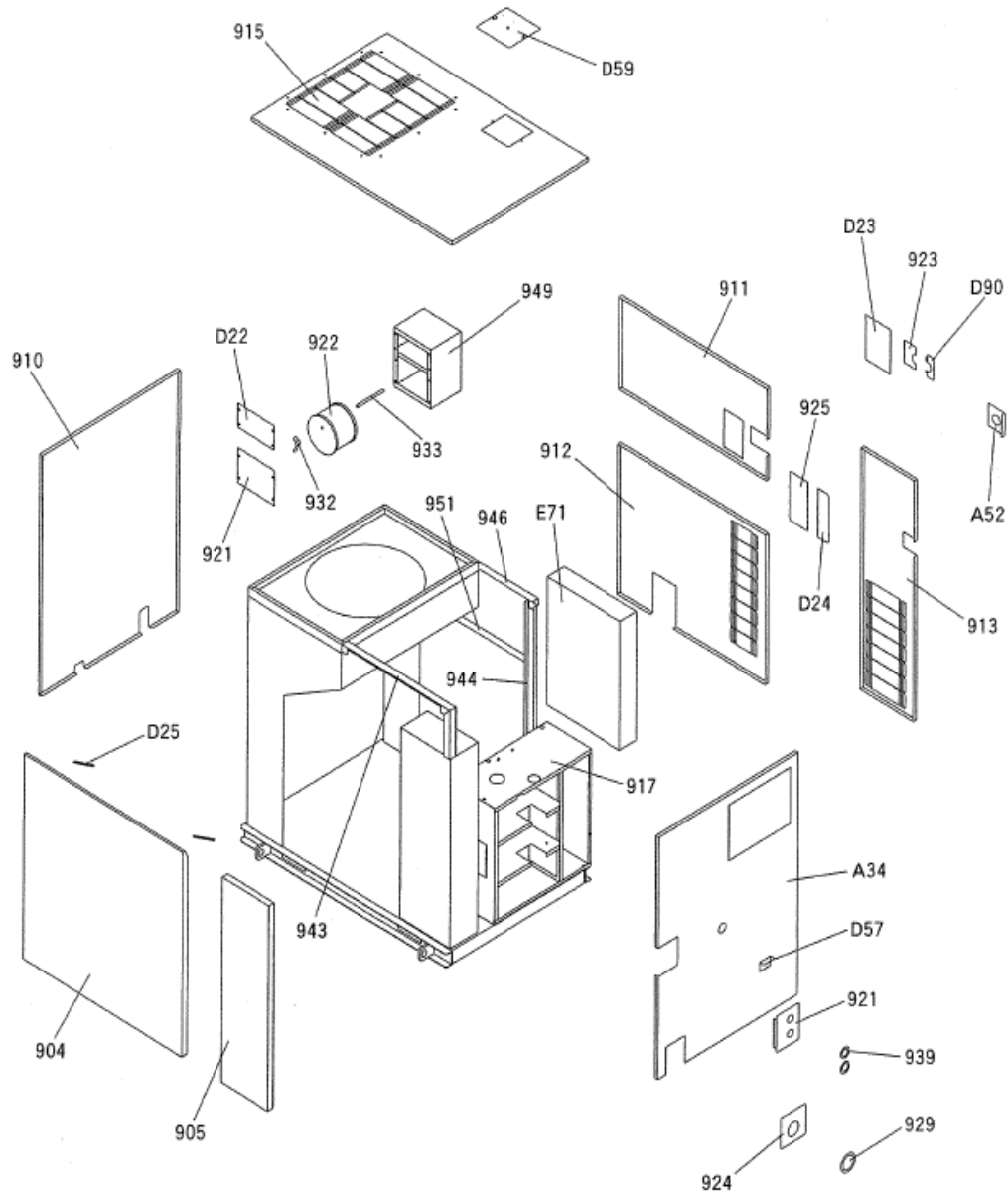

発寒破碎工場 空気圧縮機整備業務	図番
整備用空気圧縮機 カバー・フレーム	17

部品番号	部品名
D39	OMR電磁弁 100V
E63	OMR消耗品キット

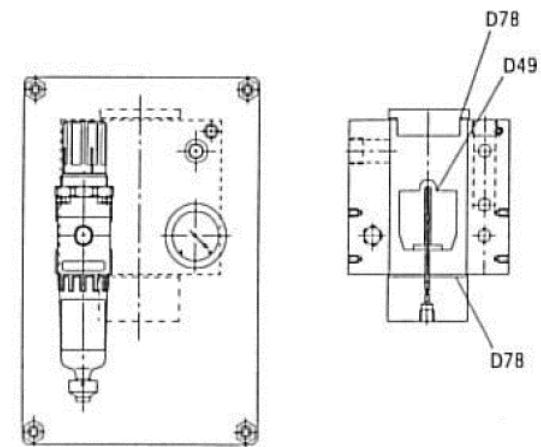
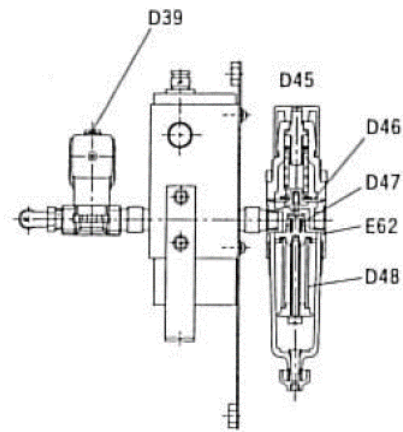
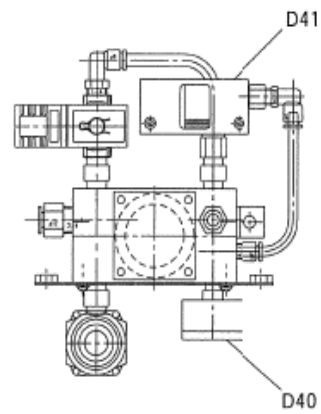
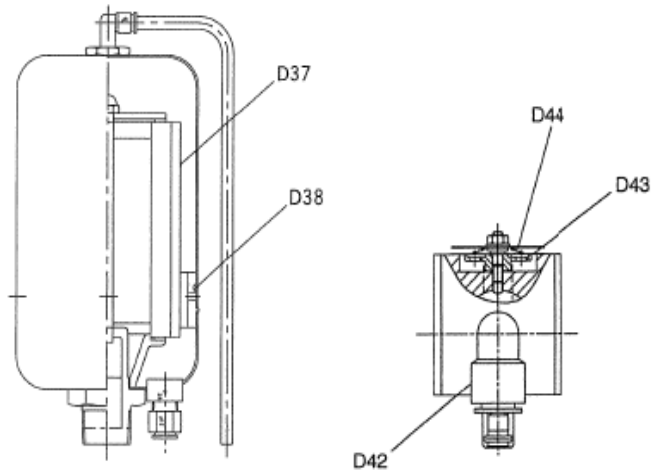

発寒破碎工場
 空気圧縮機整備業務
 整備用空気圧縮機
 オイルミストリムーバー

図番

18