

令和5年度

設計図面

業務名 発寒破碎工場ハンマー整備ほか業務

1	位置図・配置図		
2	1階機器配置図		
3	3・4階機器配置図		
4	回転破碎機設備 ハンマー整備		
5	選別設備 アルミ精選機整備		
6			
7			
8			
9			
10			
11			
12			
13			
14			
15			
16			
17			
18			
19			
20			



施工場所: 札幌市西区発寒15条14丁目2-30

位置図

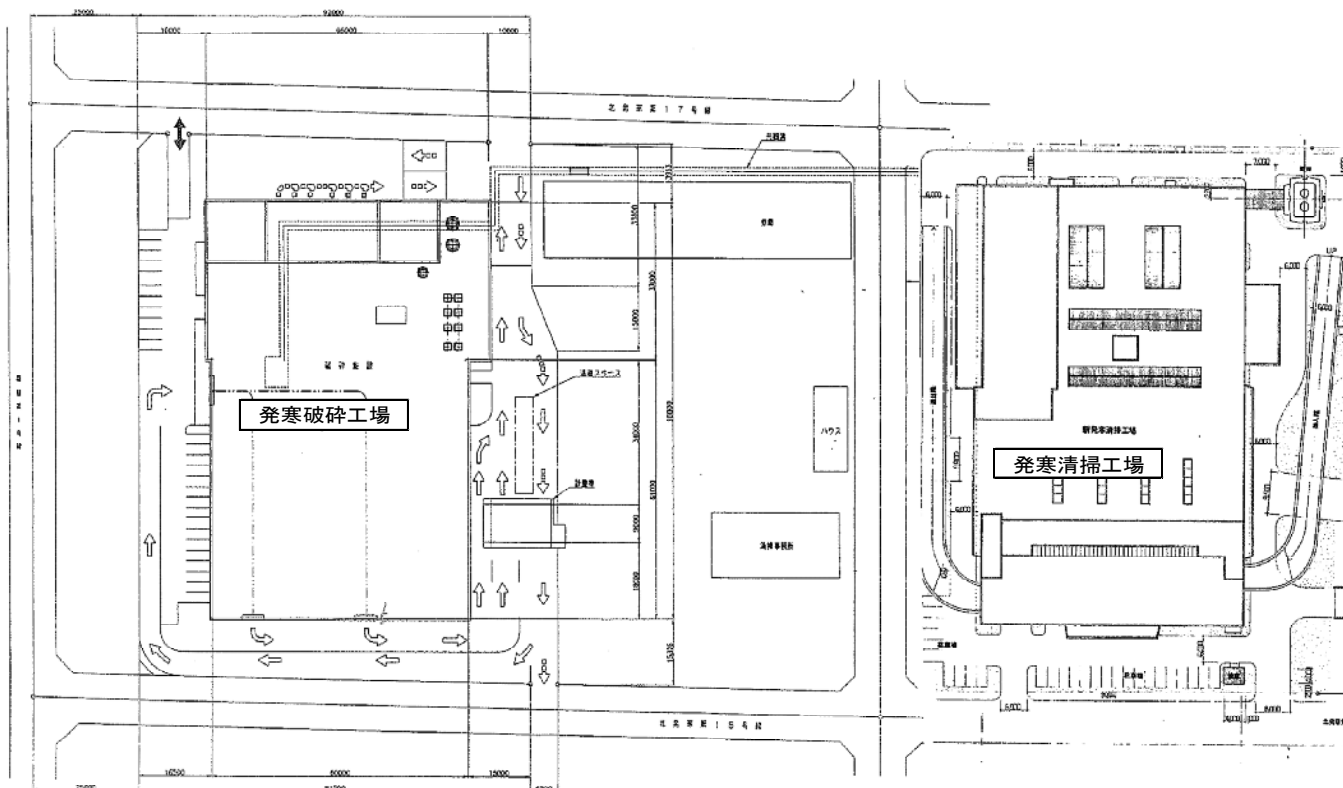

配置図

複写禁止

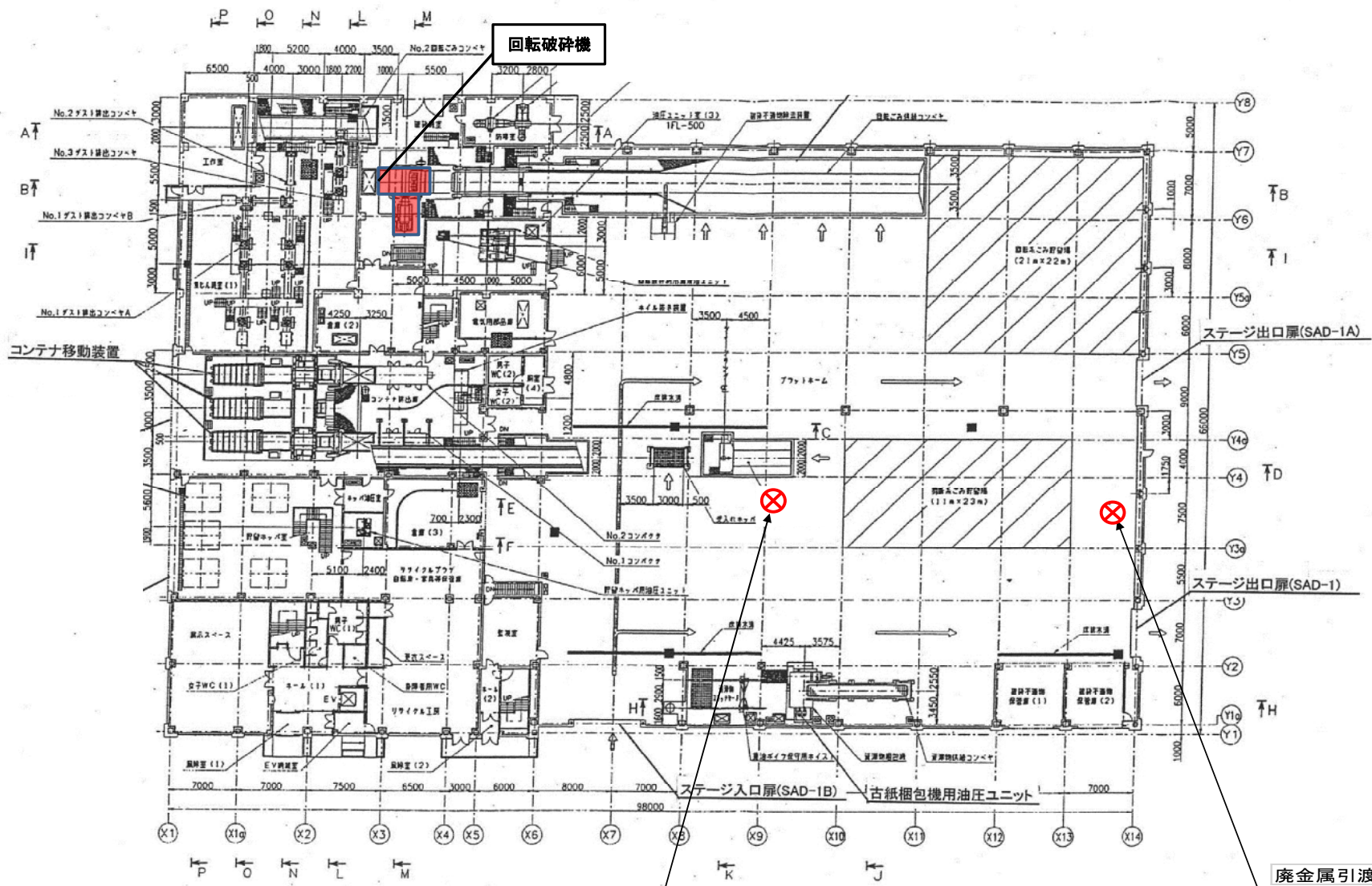

複写禁止

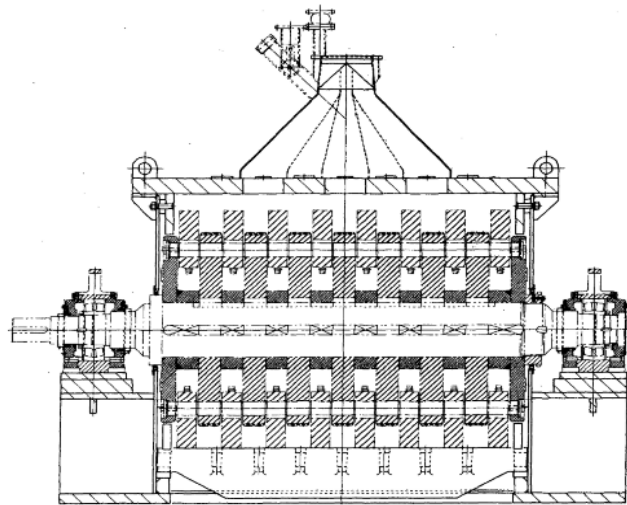

断面A-A

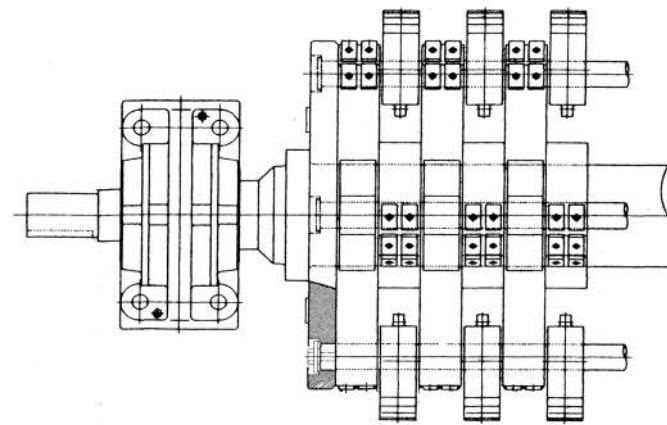

ローター組立図

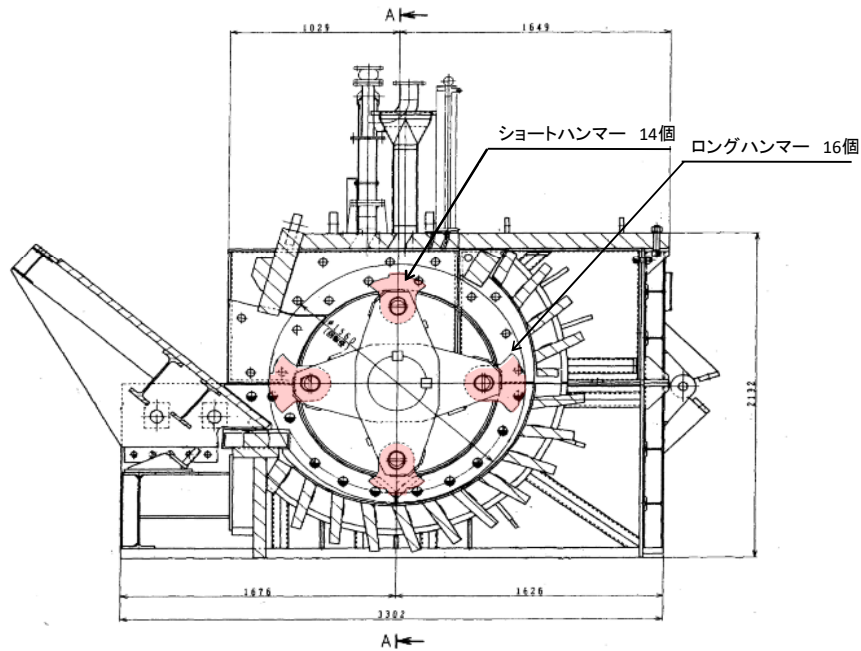

・ロングハンマー及びショートハンマー反転

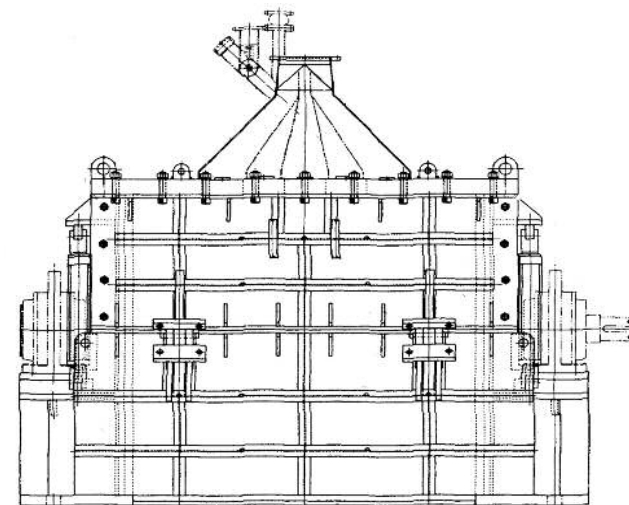

複写禁止

交換部品、整備内容については仕様書を参照のこと。

図面名	図番
回転破碎機設備 ハンマー整備	4

