

令和3年度

設計図面

業務名 発寒破碎工場ハンマー整備ほか業務

1	全体図		
2	1階機器配置図		
3	剪断式破碎機設備 スタンパシリンダ上昇配管点検口改造 1階機器配置図		
4	回転破碎機設備 ハンマー整備		
5	回転破碎機設備 軸受・オイルシール点検整備 2階機器配置図		
6			
7			
8			
9			
10			
11			
12			
13			
14			
15			
16			
17			
18			
19			
20			

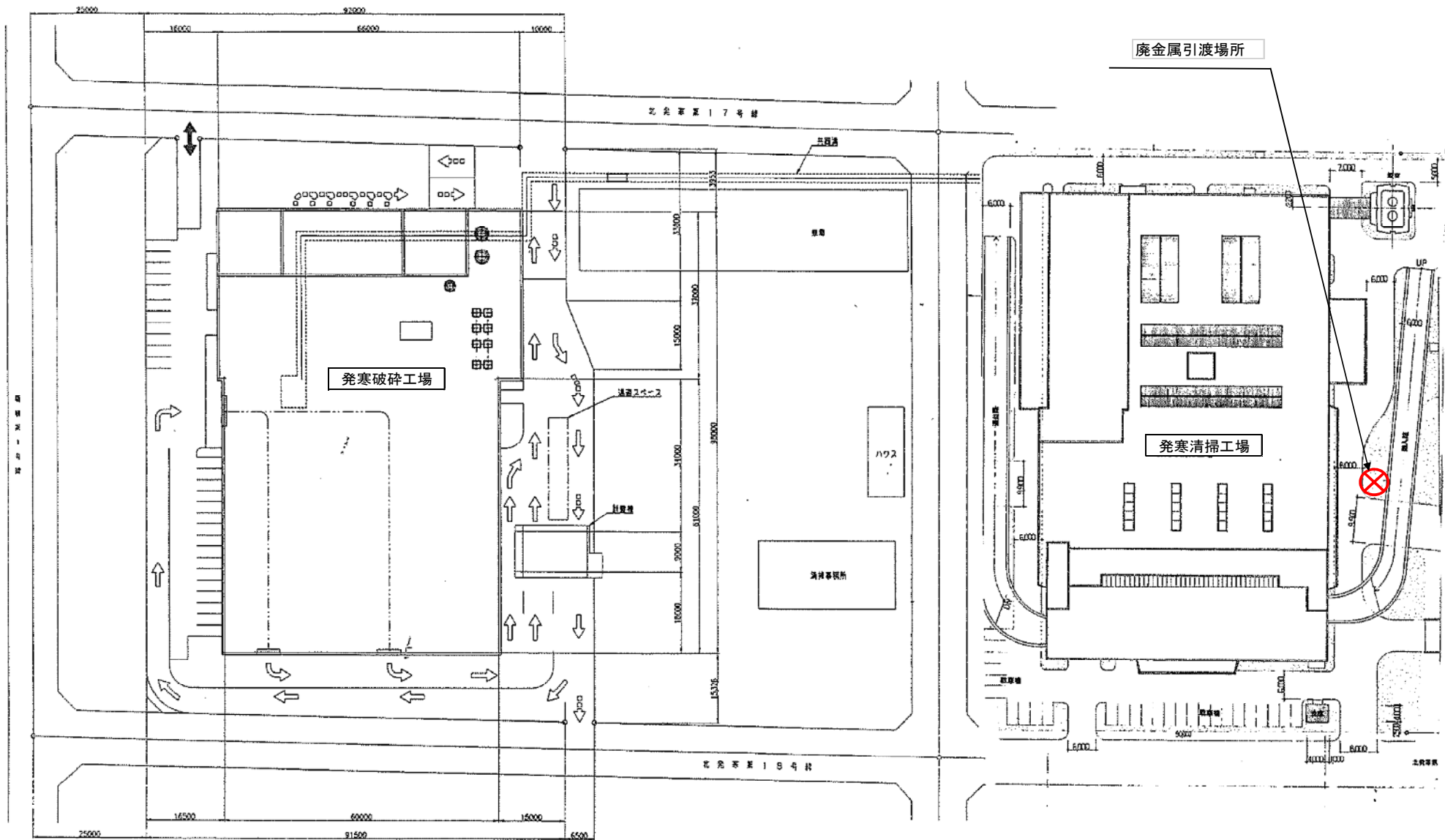

複写禁止

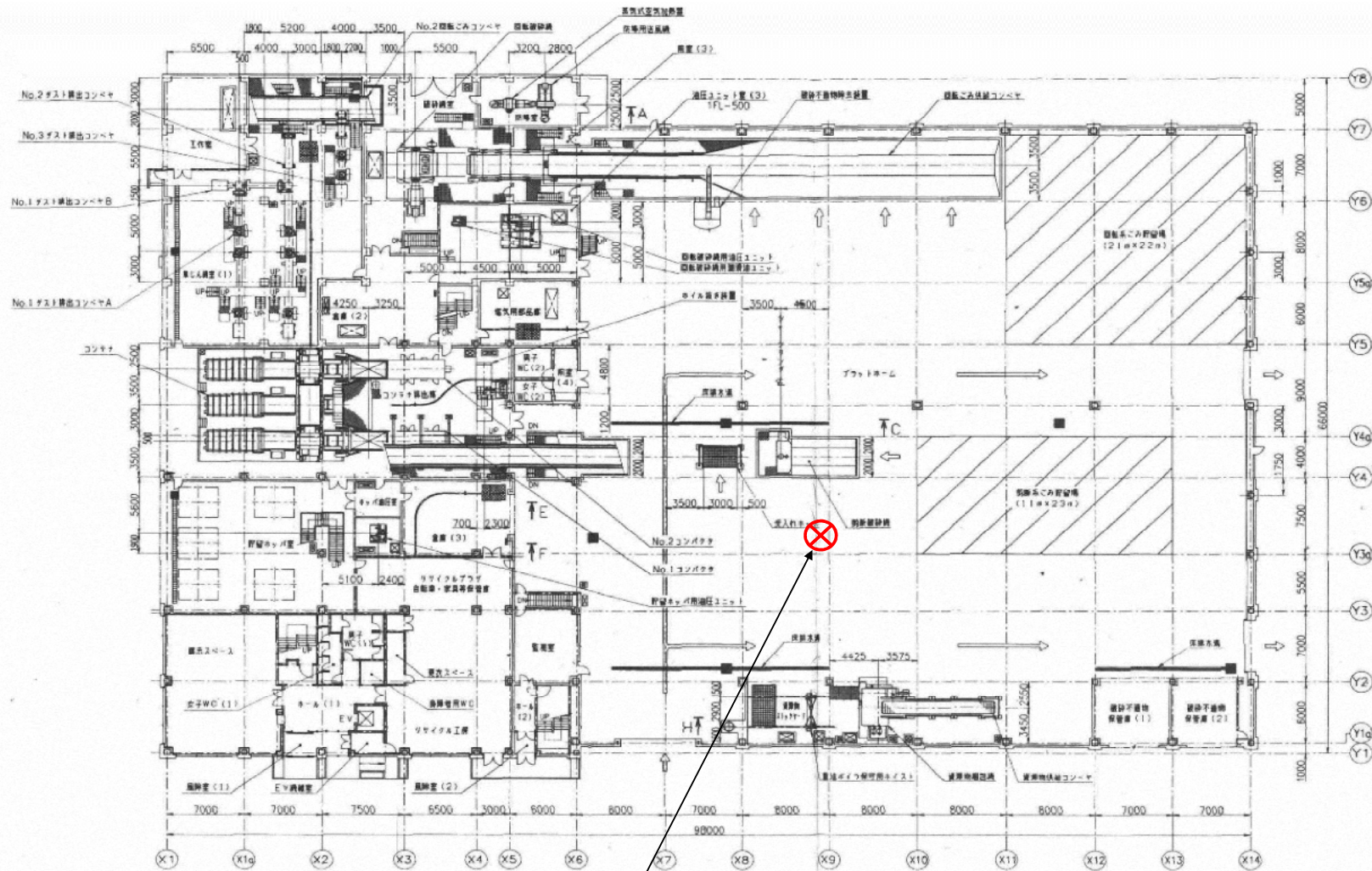

烧却可能廃棄物引渡場所

複写禁止

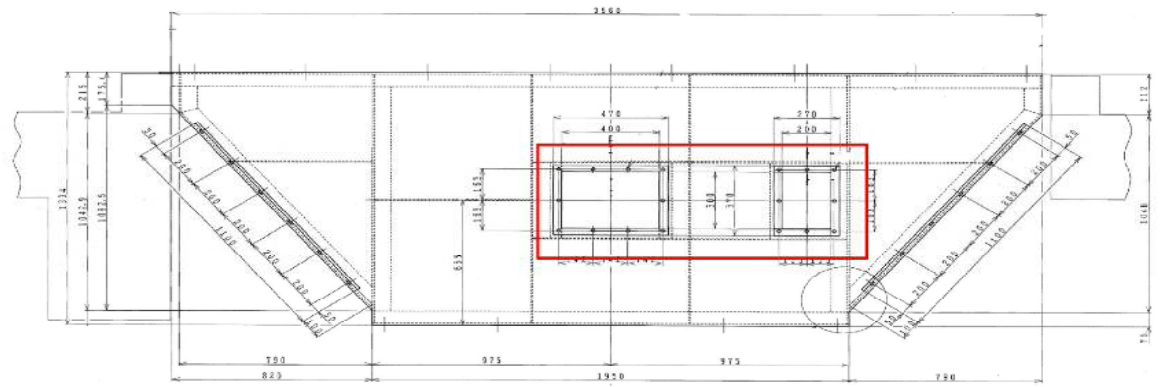
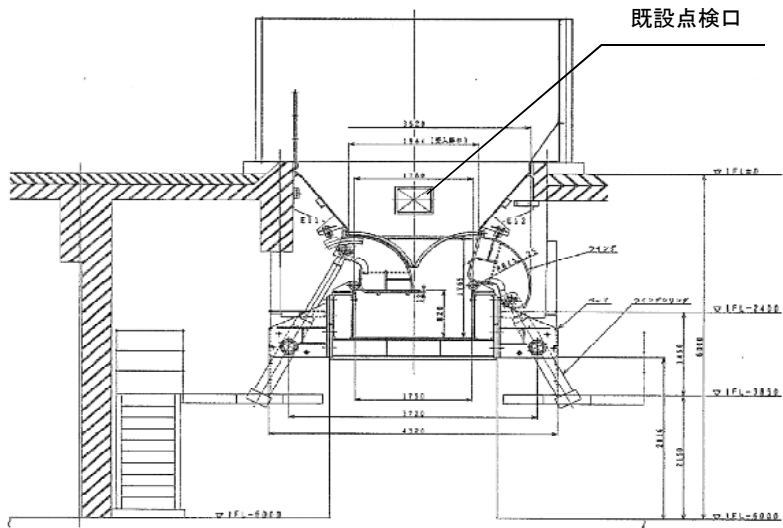

スタンパシリンダ上昇配管点検口

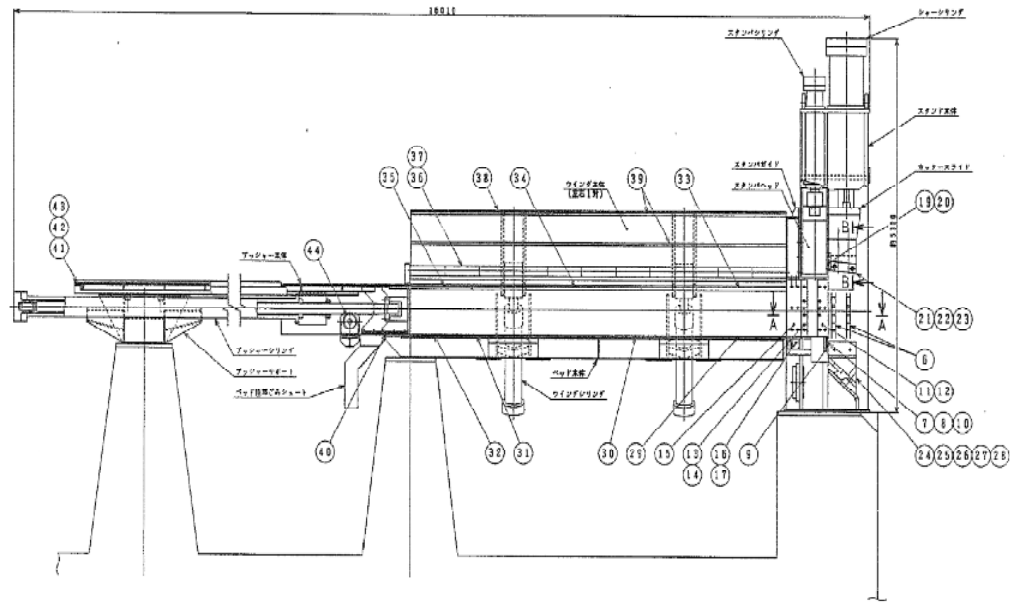

剪断破碎機断面図

交換部品、整備内容については仕様書を参照のこと。

複写禁止

図面名	図番
剪断式破碎機設備 スタンパシリンダ上昇配管点検口改造	3

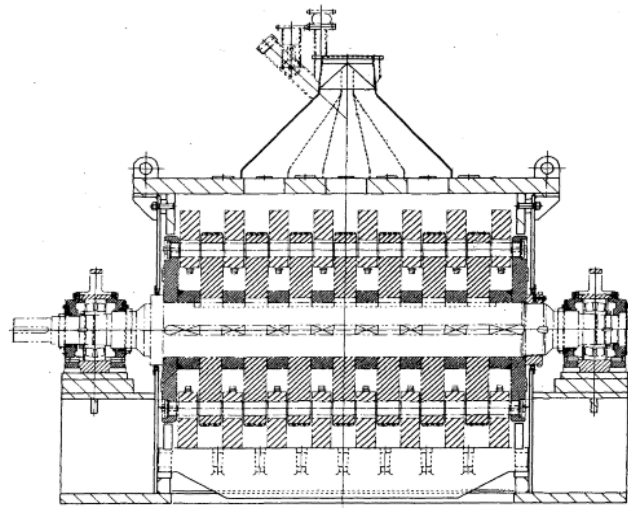

断面A-A

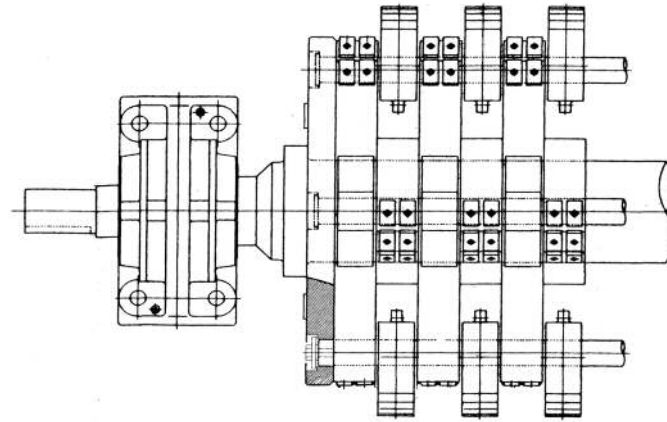

ローター組立図

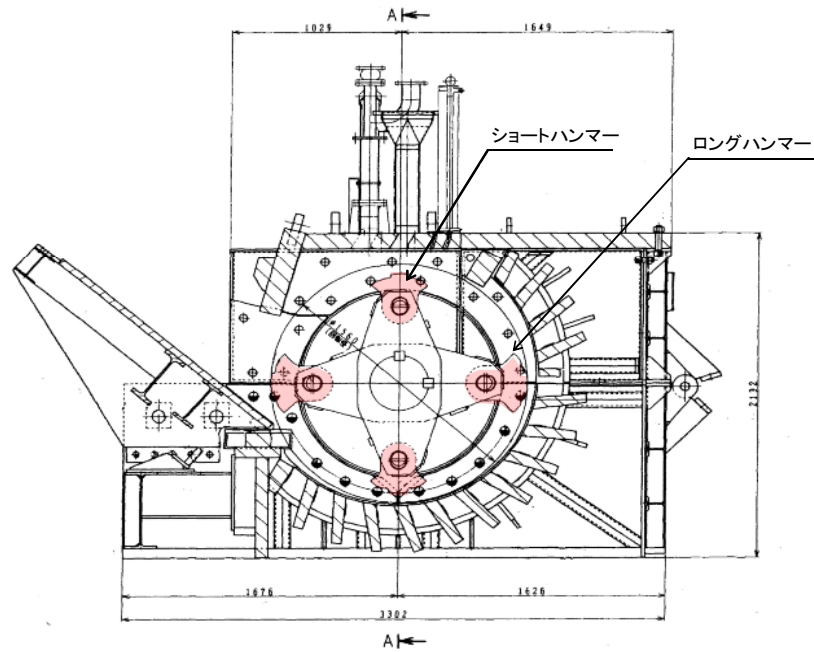

・ロングハンマー及びショートハンマー反転

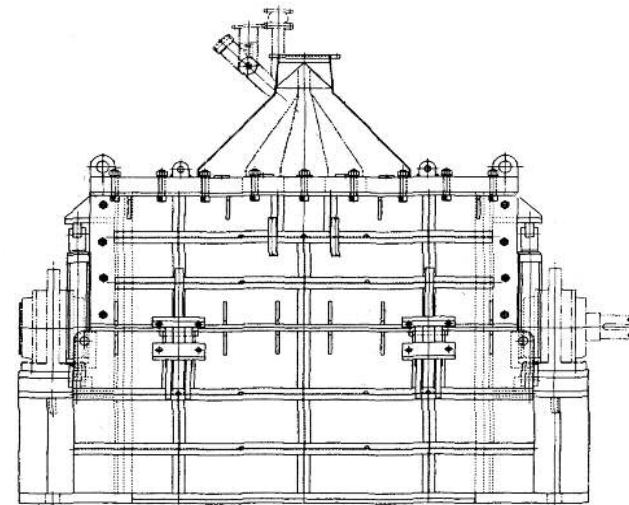

複写禁止

交換部品、整備内容については仕様書を参照のこと。

図面名 回転破碎機設備 ハンマー整備	図番 4
-----------------------	---------

駆動側

反駆動

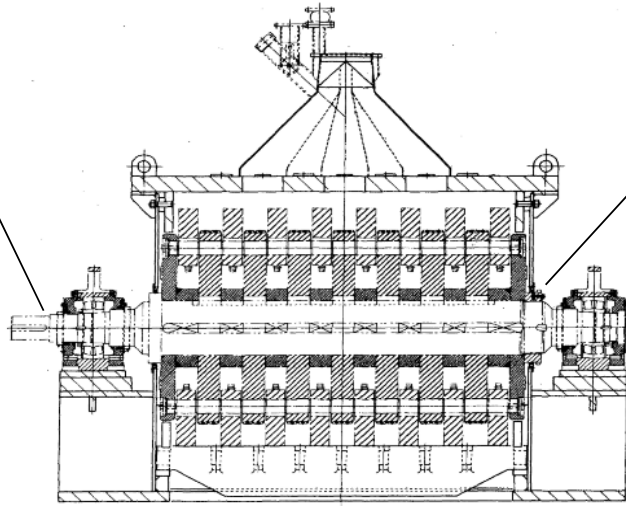

断面 A-A

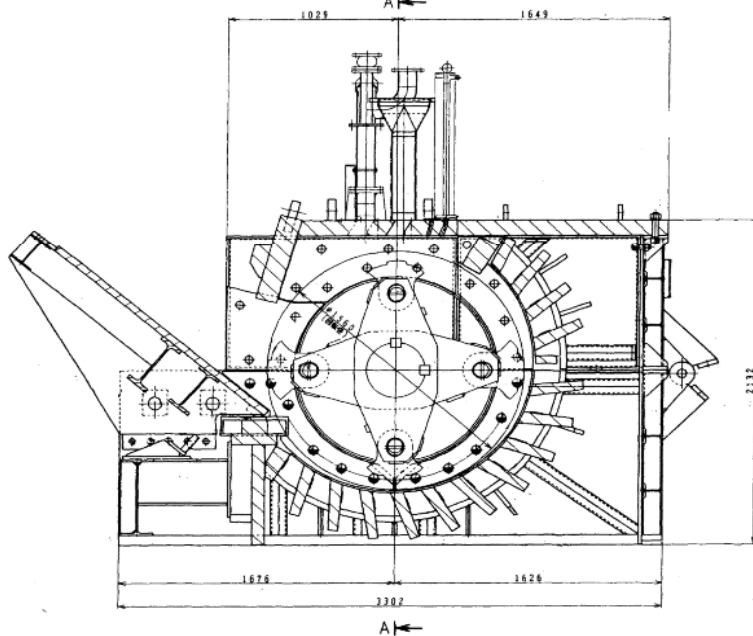

回転破砕機断面図

複写禁止

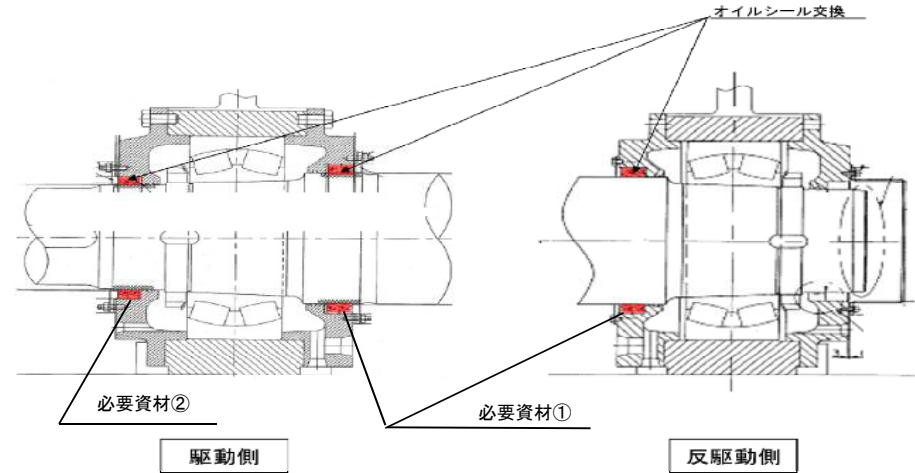

軸受オイルシール整備

必要資材			
名称	仕様	数量	備考
1	オイルシール	MG240×280×20(内側)	4個 支給品
2	オイルシール	MG180×220×20(外側)	2個 支給品

交換部品、整備内容については仕様書を参照のこと。

図面名	図番
回転破砕機設備 軸受・オイルシール点検整備	5