

令和 5 年度

設計図面

業務名 発寒破碎工場定期整備業務

1	位置図・配置図		
2	地階機器配置図		
3	1 階機器配置図		
4	2 階機器配置図		
5	3・4 階機器配置図		
6	剪断式破碎機設備 カッター整備		
7	回転破碎機設備 ハンマー整備		
8	回転破碎機設備 カッターバー整備		
9	回転破碎機設備 コンプレッションフィーダ整備		
10	回転破碎機設備 破碎機内部整備		
11	回転破碎機設備 下部グレート整備		
12	搬送設備 No1 回転コンベヤ入口シュート整備		
13	搬送設備 No3 回転コンベヤクリーナ整備		
14	集じん設備 回転系バグフィルタダブルダンパ整備		
15	資源物梱包設備 資源物梱包機油圧シリンダ整備		



施工場所: 札幌市西区発寒15条14丁目2-30

位置図

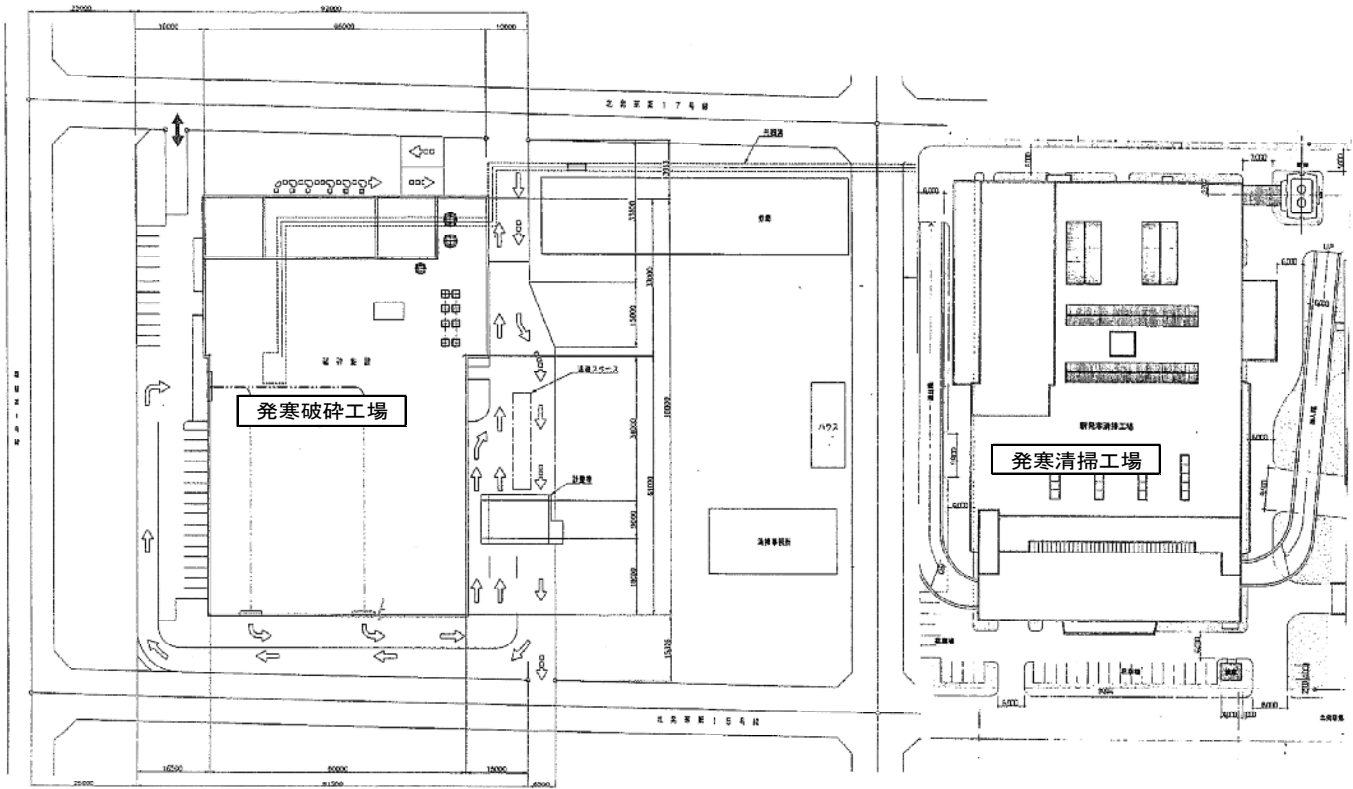

配置図

複写禁止

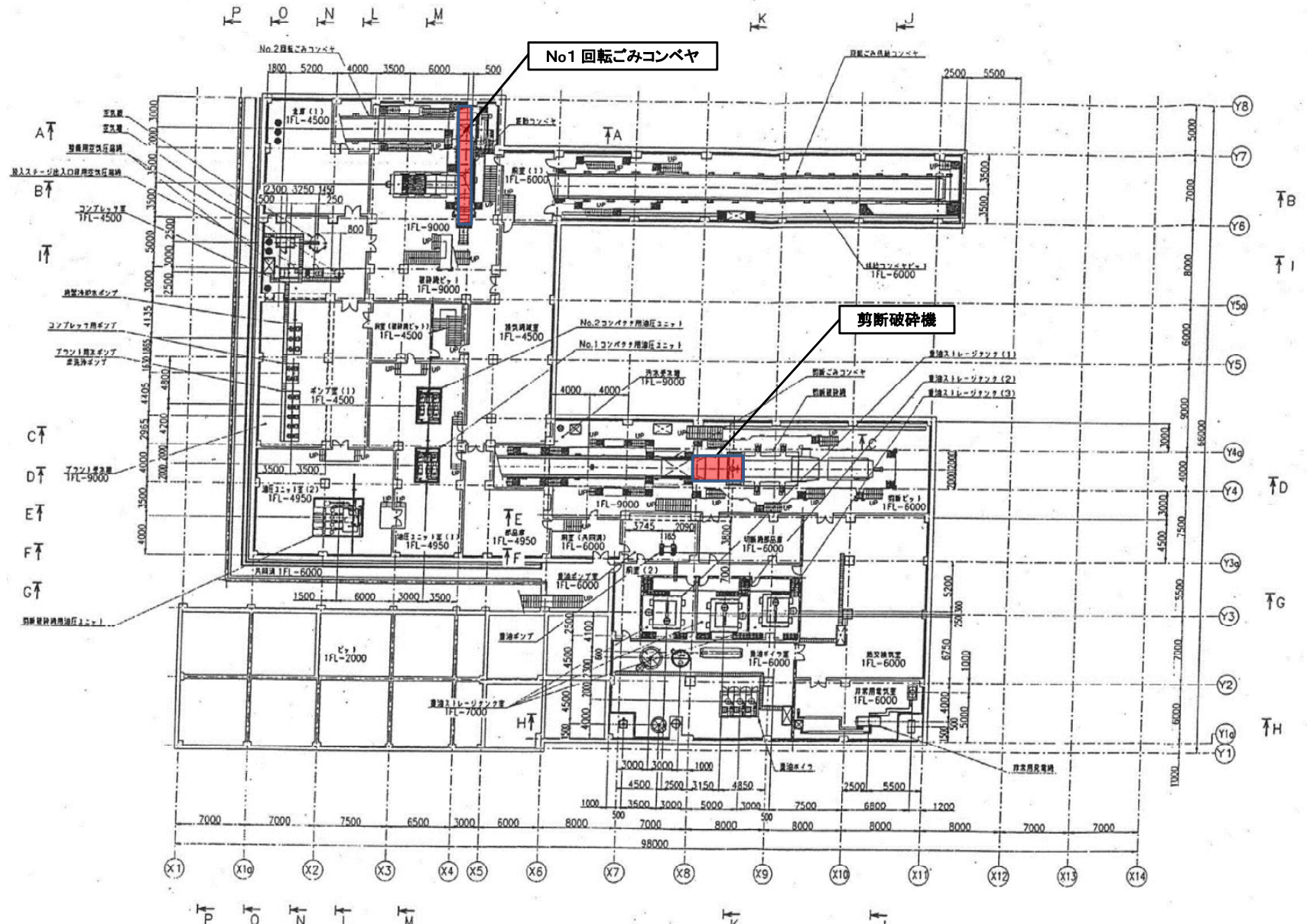

複写禁止

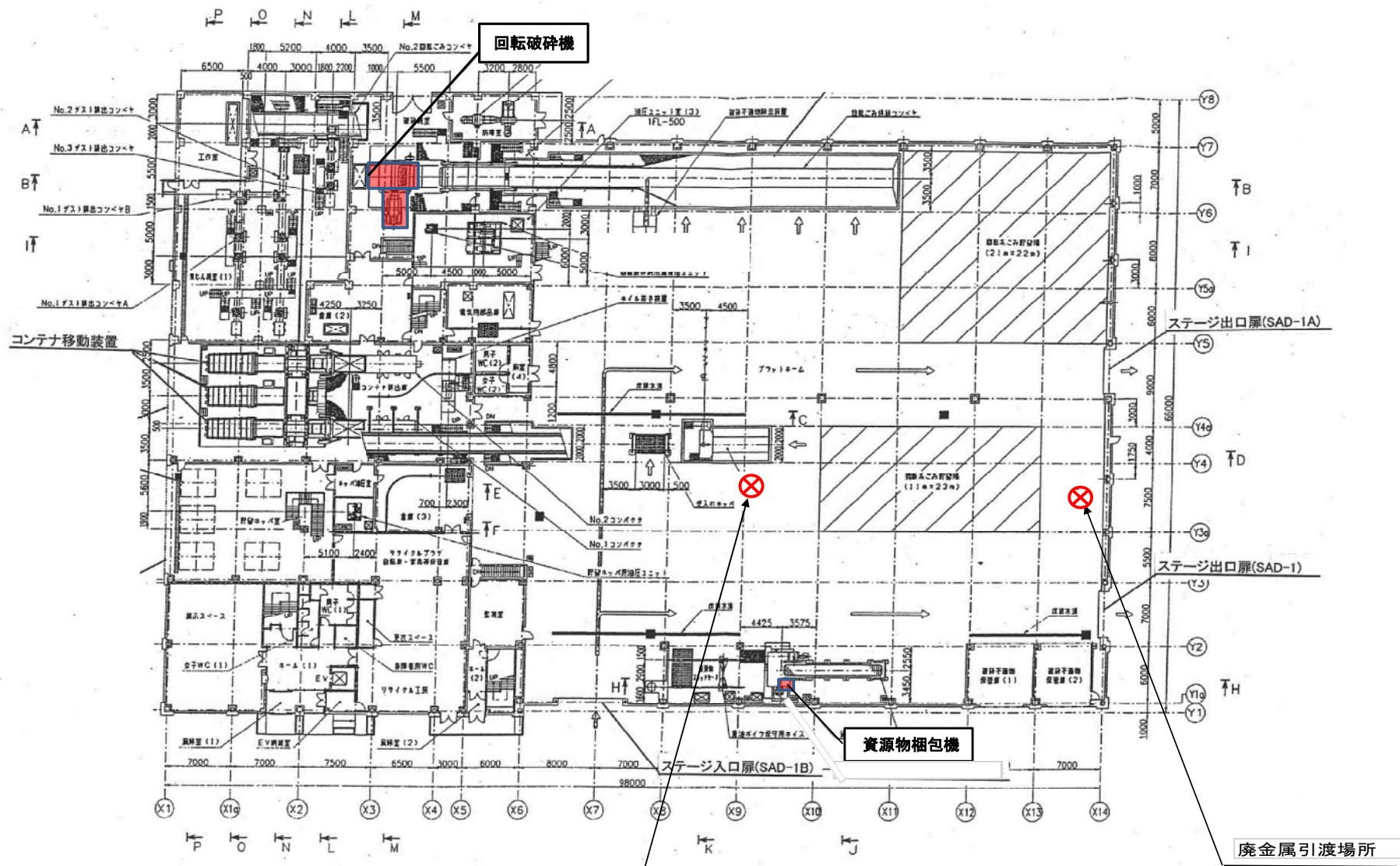

複写禁止

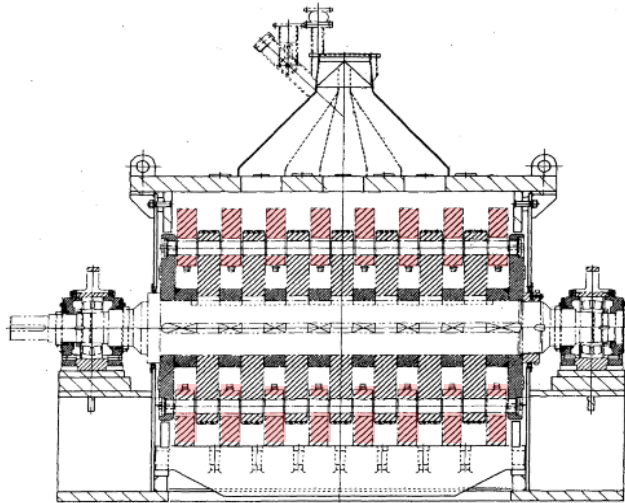

断面A-A

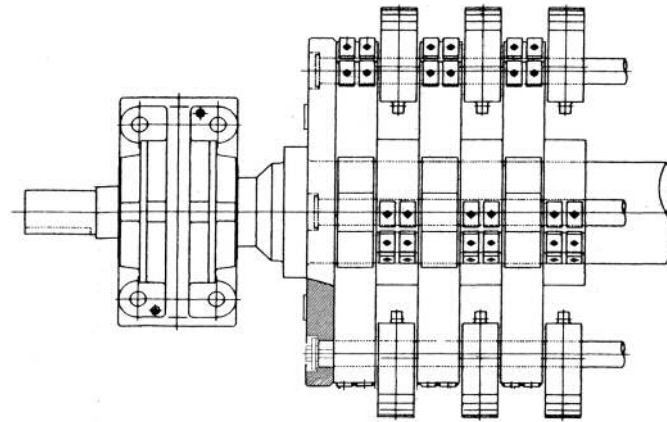

ローター組立図

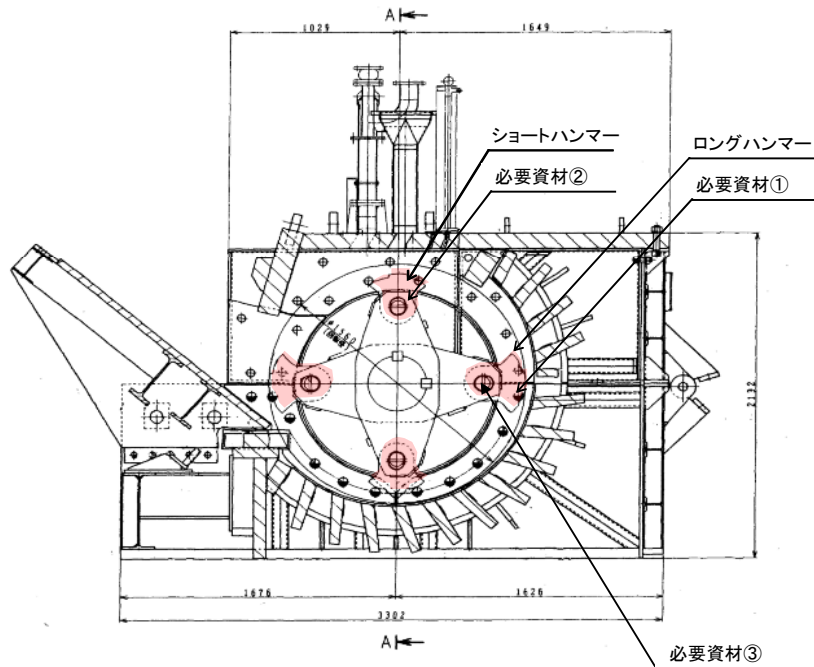

・ロングハンマー及びショートハンマー交換

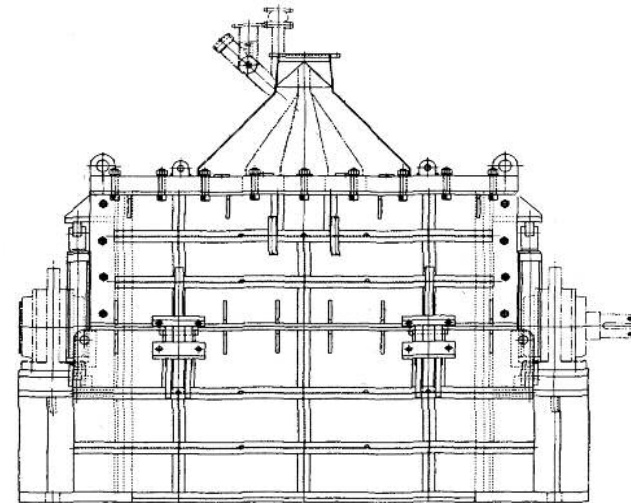

必要資材

名称	仕様	数量	備考
1 ロングハンマー	MRC-101-4307	16 個	支給品
2 ショートハンマー	MRC-101-4308	14 個	支給品
3 ハンマーボルト	MRC-102-4109	4 本	支給品

交換部品、整備内容については仕様書を参照のこと。

複写禁止

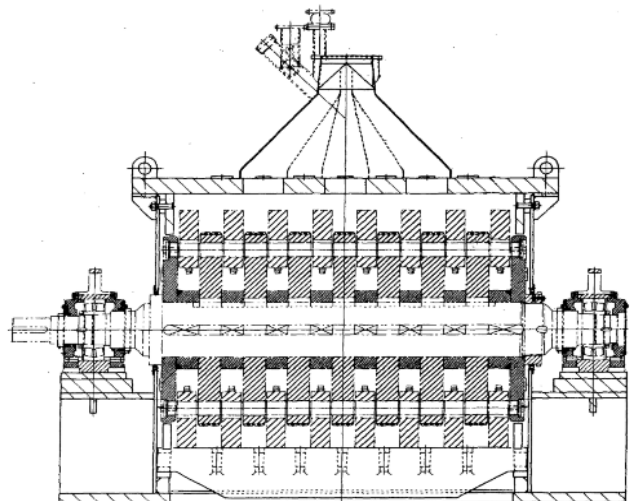

断面A-A

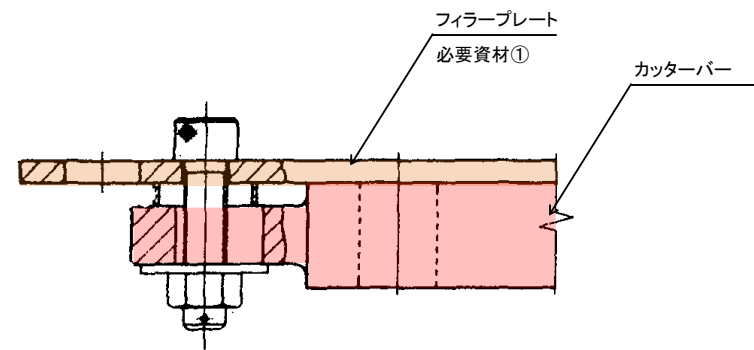

カッターバー取付図

- ・カッターバー反転
- ・フィラープレート交換

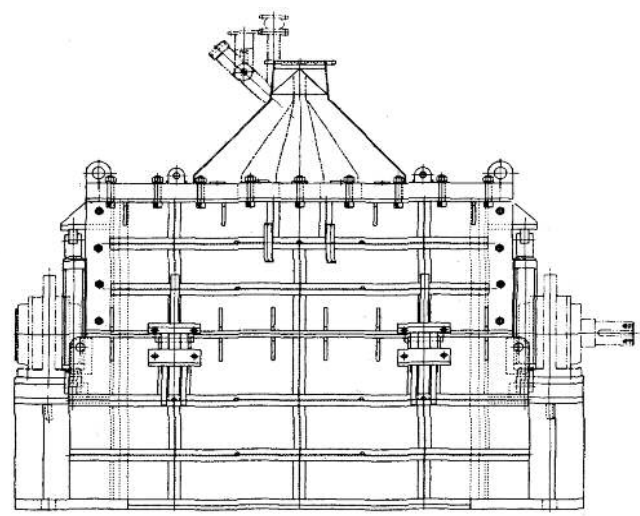
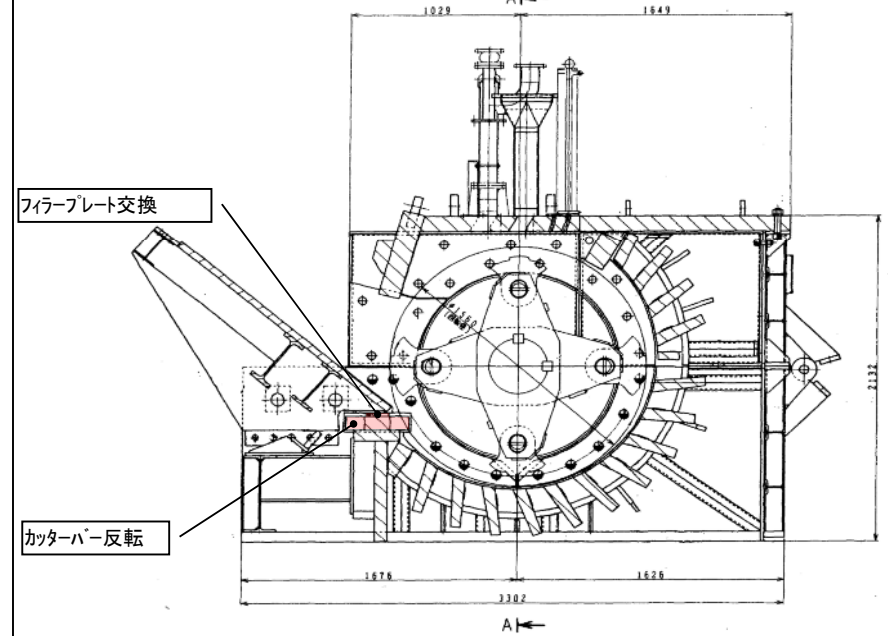

複写禁止

交換部品、整備内容については仕様書を参照のこと。

名称	仕様	数量	備考
1 フィラープレート	MRC-203-1037	1 枚	支給品

図面名	図番
回転破砕機設備 カッターバー整備	8

- ① … フレーム
- ② … D4スプロケットホイール
- ③ … D4トラクションホイール
- ④ … フライト
- ⑤ … D4リンクチェーン
- ⑥ … サポートホイール(ヘッドシャフト側)
- ⑦ … サポートホイール(テールシャフト側)
- ⑧ … ヘッドシャフト
- ⑨ … テールシャフト
- ⑩ … 駆動部プランマフロック(固定側)
- ⑪ … 駆動部プランマフロック(自由側)
- ⑫ … 従動部プランマフロック(固定側)
- ⑬ … 従動部プランマフロック(自由側)
- ⑭ … Oリング(圧力用)
- ⑮ … Oリング(ドレン用)
- ⑯ … D4トラックローラ

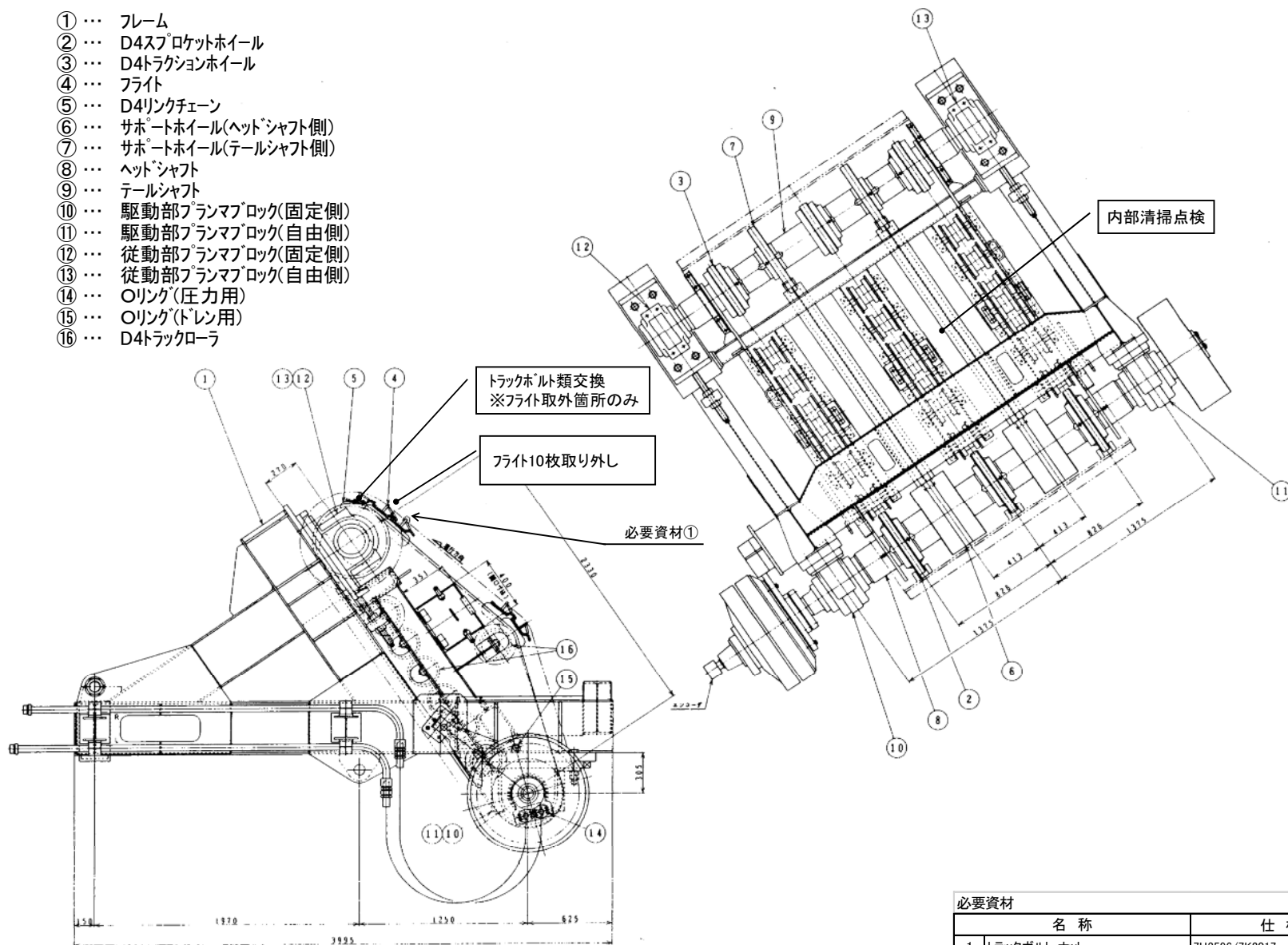

必要資材			
名称	仕様	数量	備考
1	トラックボルト・ナット	7H3596/7K2017	120組 支給品

複写禁止

交換部品、整備内容については仕様書を参照のこと。

図面名	図番
回転破碎機設備 コンプレッションフィーダ整備	9

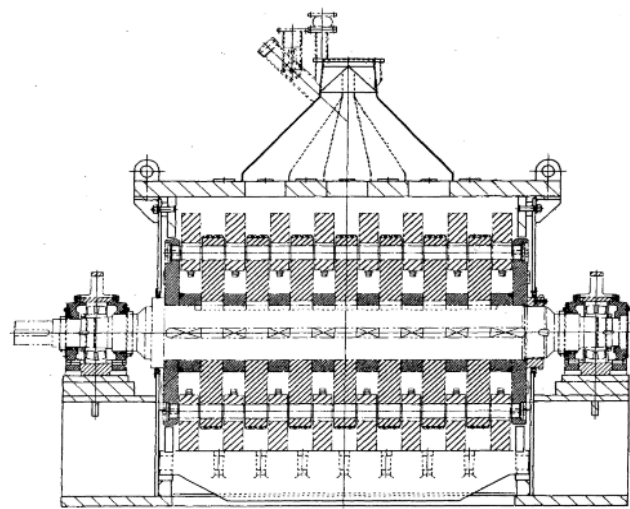

断面 A-A

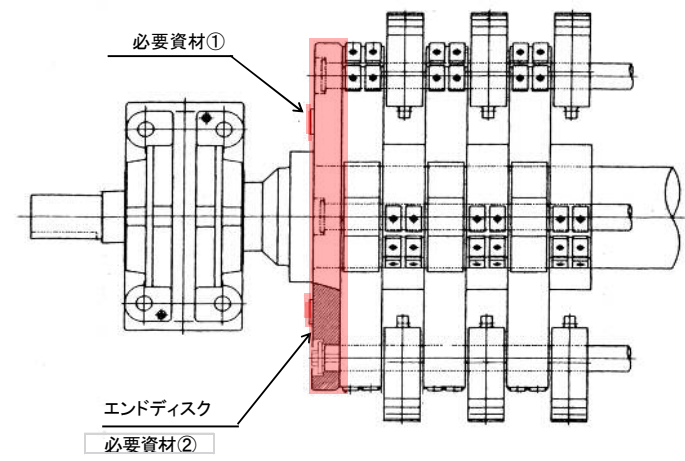

ローター組立図

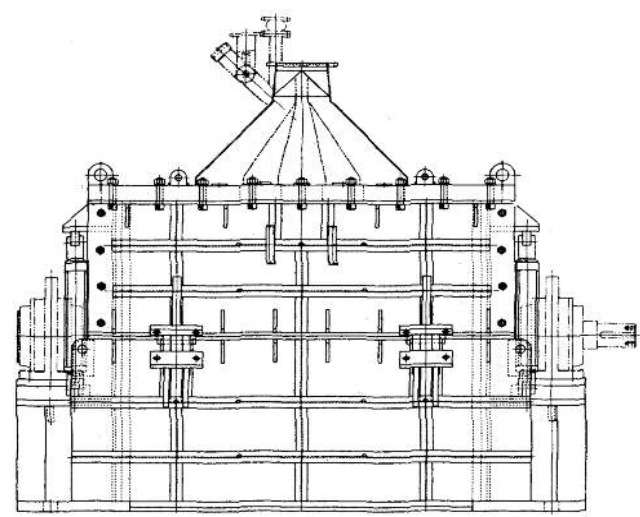
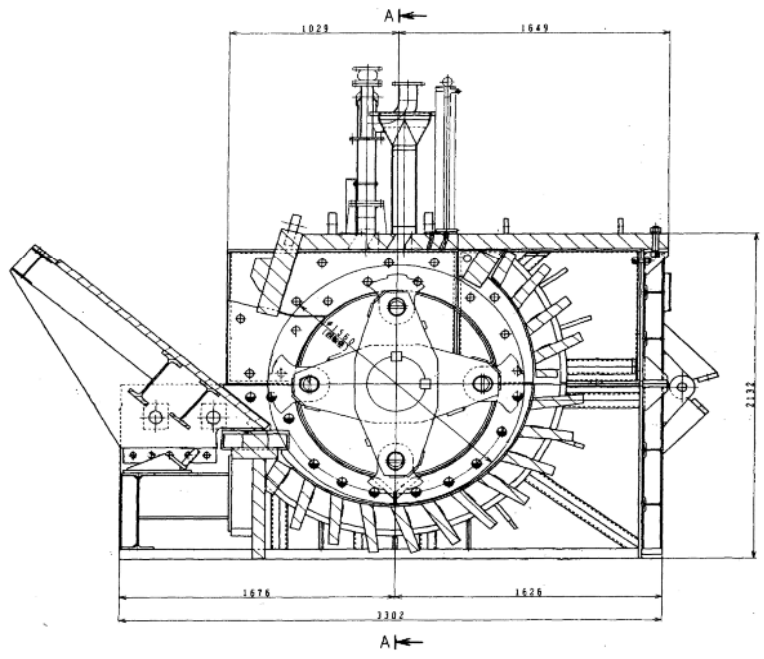

複写禁止

必要資材			
名称	仕様	数量	備考
1 ゴミ掻き板	16t×20×150(高張力鋼)	8 枚	支給品
2 溶接ワイヤ	MG60相当品(1.2mm)	60 kg	支給品

交換部品、整備内容については仕様書を参照のこと。

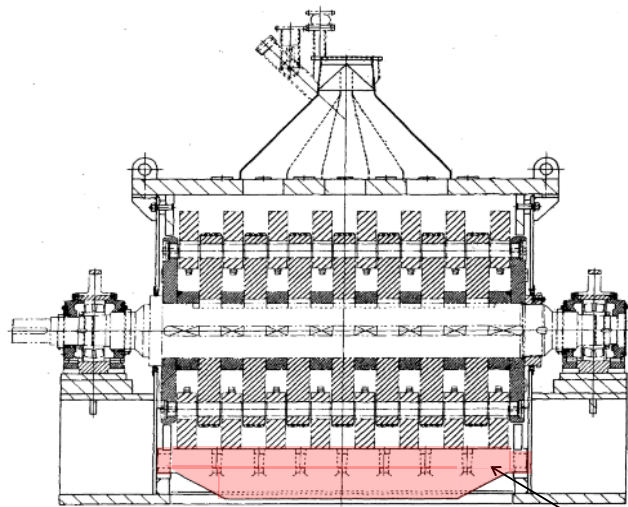

断面A-A

下部グレート整備

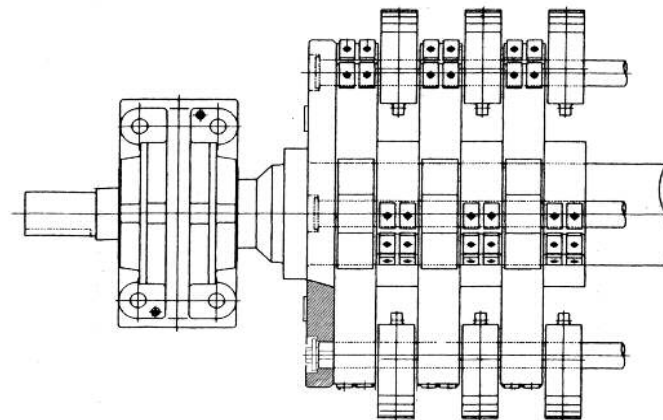

ローター組立図

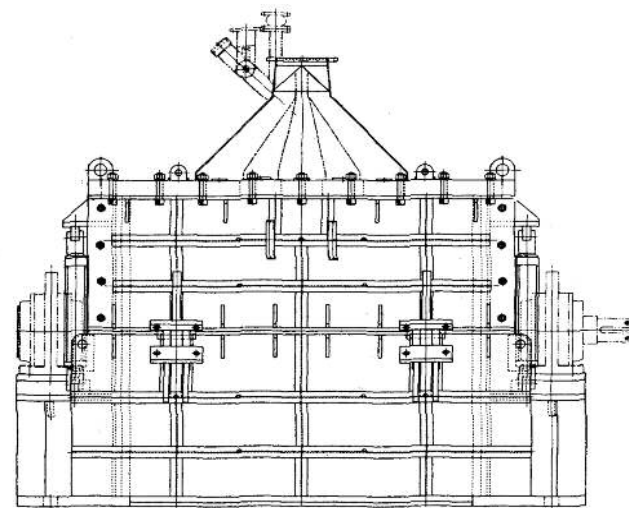
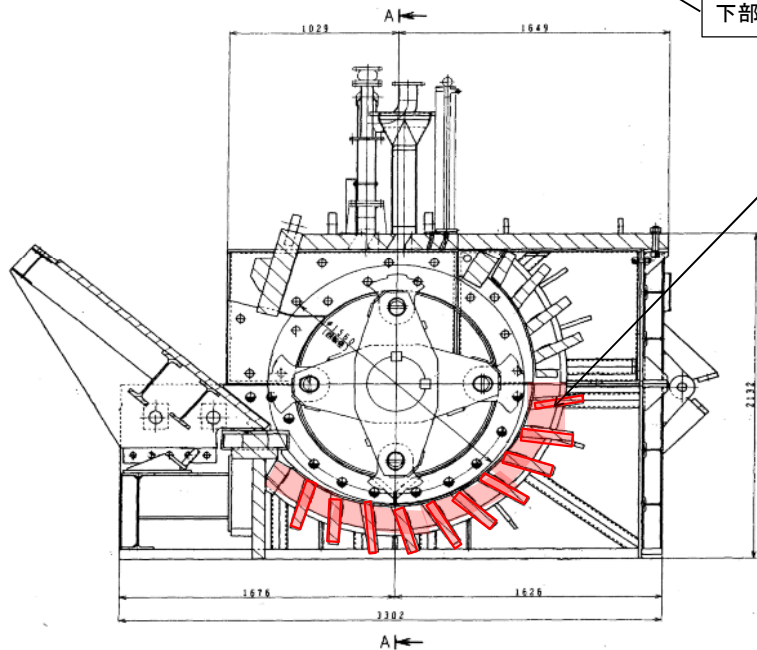

複写禁止

1. 下部グレート及びローブブレーカー、下部サイドライナーの摩耗計測を行うこと。

交換部品、整備内容については仕様書を参照のこと。

図面名
回転破砕機設備 下部グレート整備

図番
11

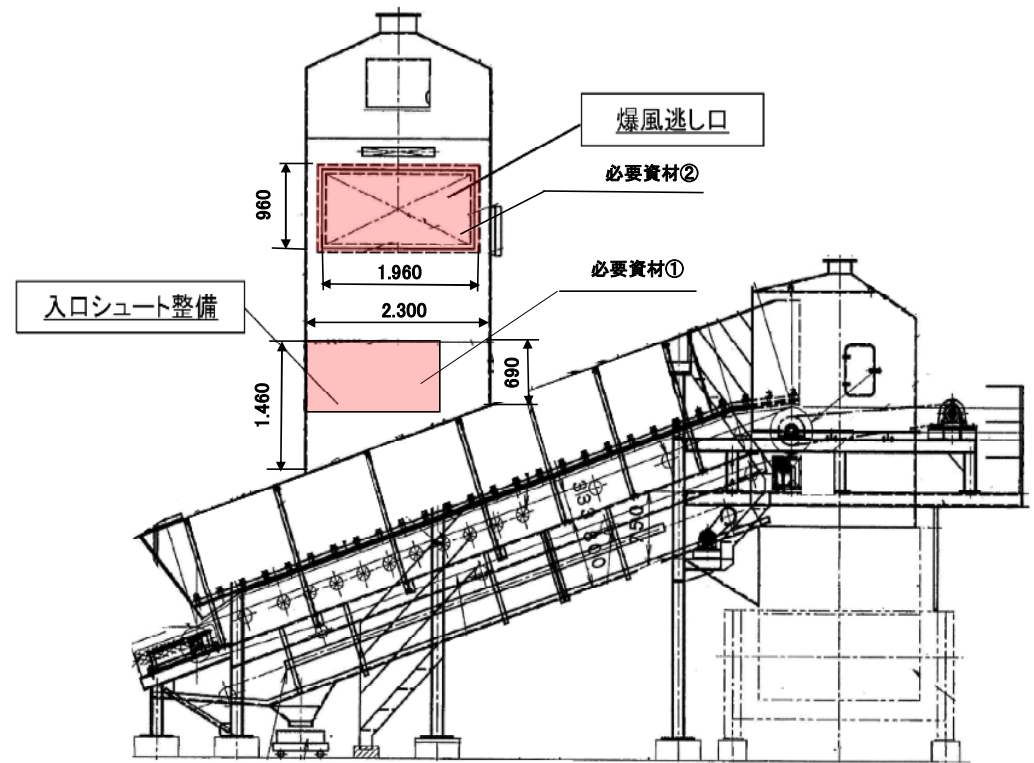
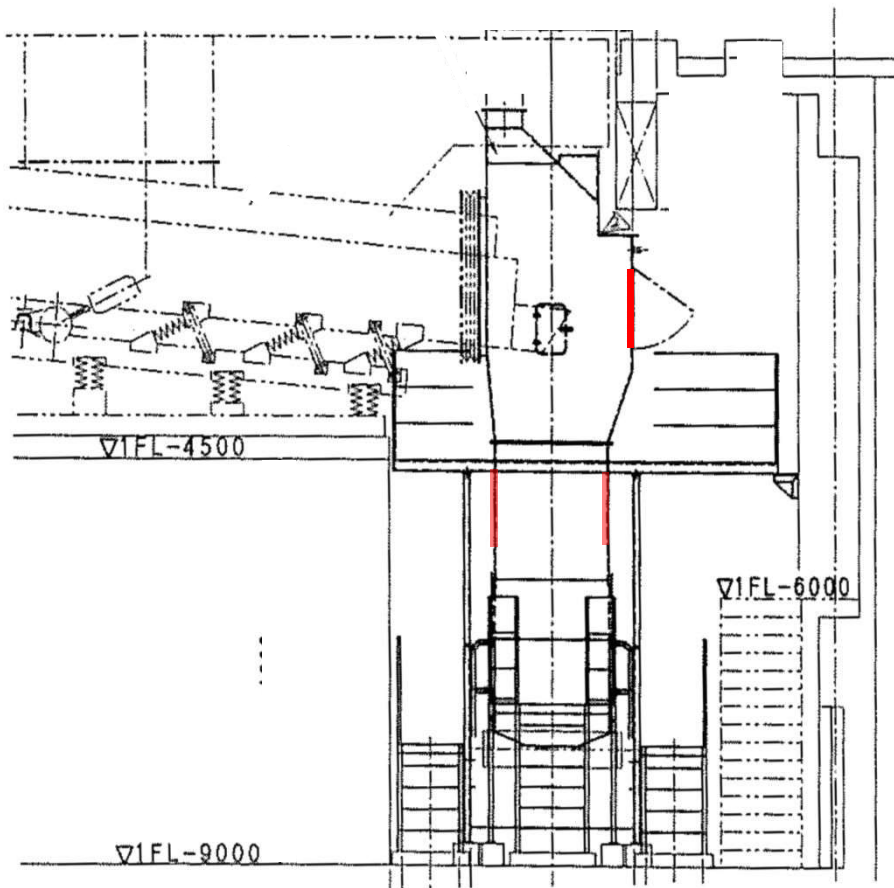

複写禁止

必要資材				
	名称	仕様	数量	備考
1	鋼材	SS400 4.5t×914×1829	2枚	支給品
2	爆風逃し口	SS400 6.0t×960×1960	1枚	支給品

交換部品、整備内容については仕様書を参照のこと。

図面名	図番
搬送設備 No1 回転ごみコンベヤ入口シュート整備	12

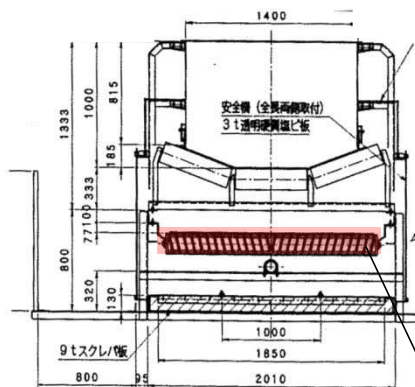

ベルトクリーナ設置図

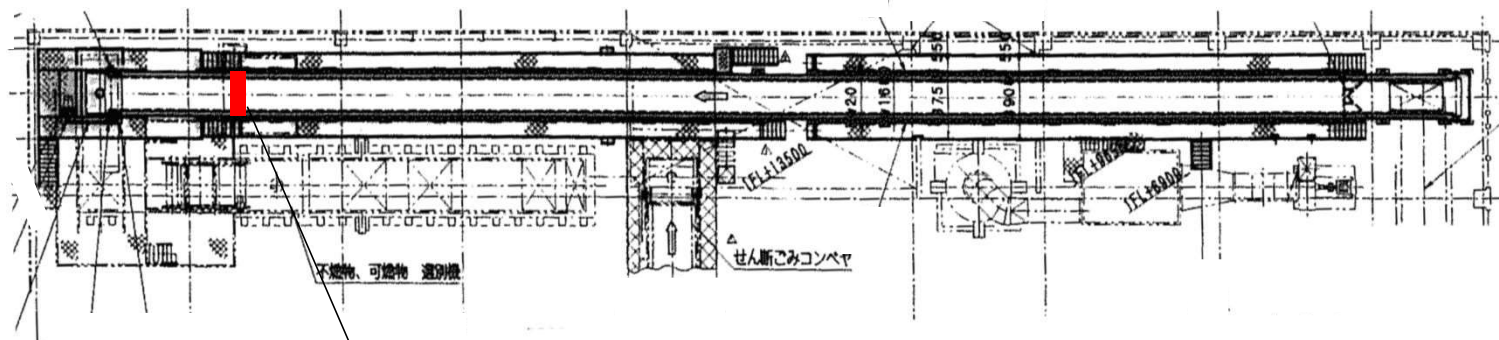

必要資材①②

ベルトクリーナ整備

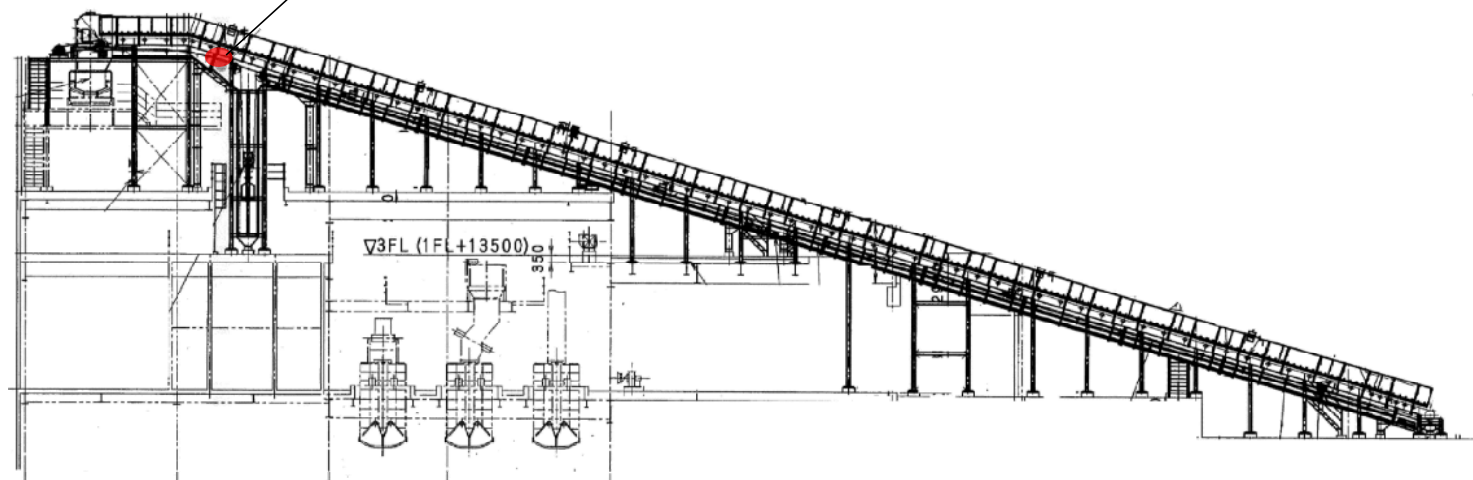

必要資材

名称	仕様	数量	備考
1 ベルトクリーナ	NVC-1600GSP50用	1 式	支給品
2 ベルトクリーナ用軸受	NVC-1600GSP50用	2 個	支給品

複写禁止

交換部品、整備内容については仕様書を参照のこと。

図面名	図番
搬送設備 No3 回転ごみコンベヤベルトクリーナ整備	13

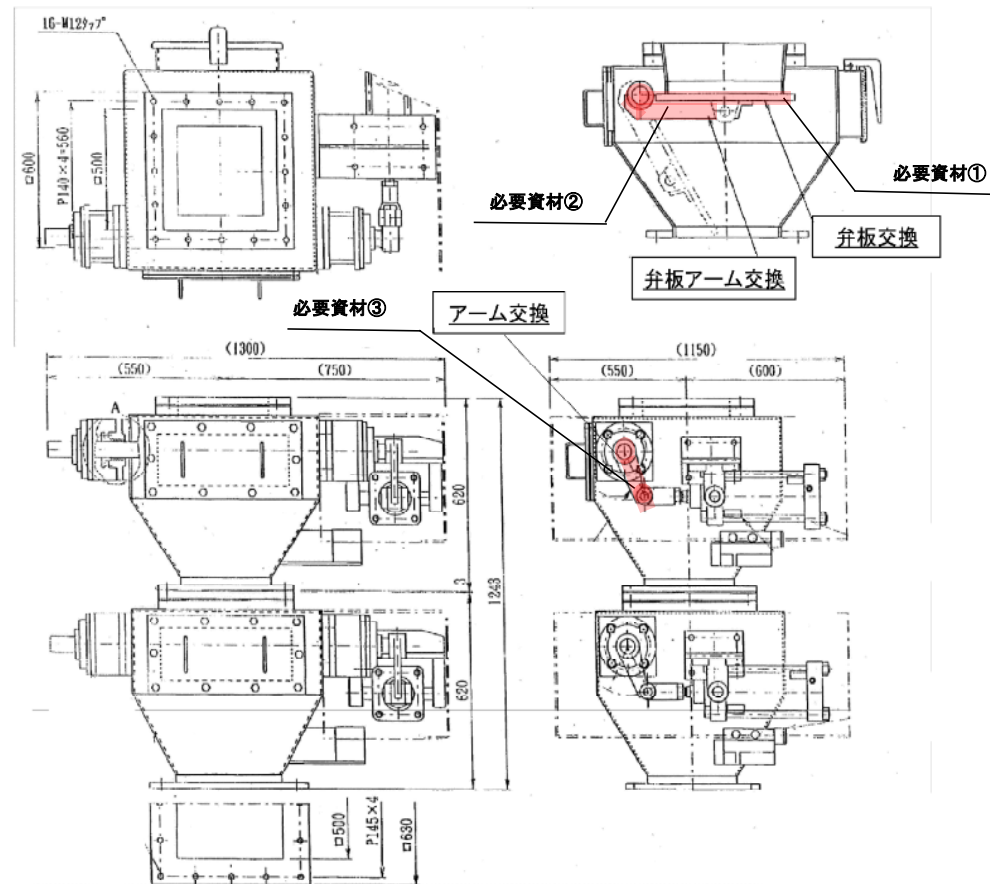
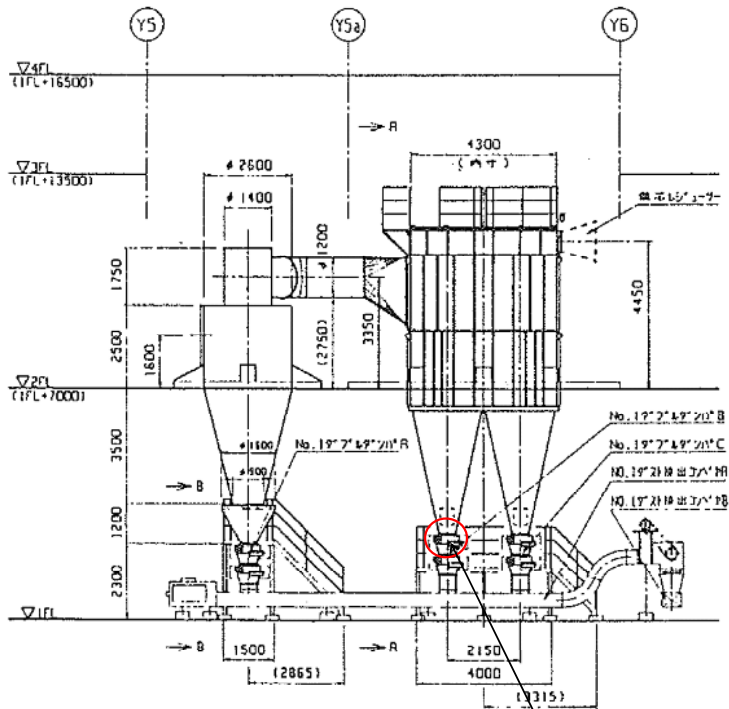
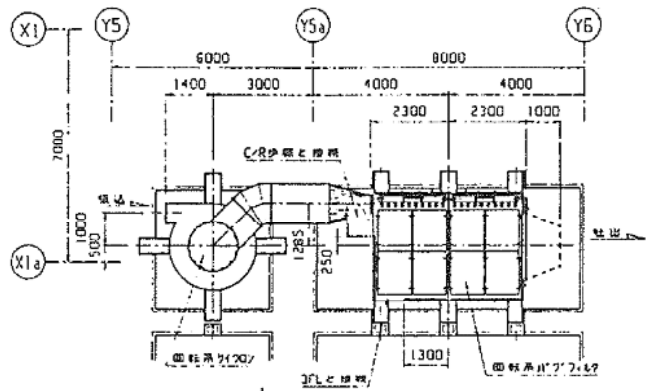

回転系バグフィルタブルダンパ整備

回転系バグフィルタダブルダンパ整備

複写禁止

必要資材			
名称	仕様	数量	備考
1 弁板	WDA-500N用	1 枚	支給品
2 弁板アーム	WDA-500N用	1 枚	支給品
3 アーム	WDA-500N用	1 枚	支給品

交換部品、整備内容については仕様書を参照のこと。

