

令和4年度駒岡清掃工場電油操作器整備業務図面

1	位置図・配置図	21		41	
2	工場棟断面図	22		42	
3	場内平面図(3F)	23		43	
4	場内平面図(5F)	24		44	
5	電油操作器外観図	25		45	
6	EOP2詳細図(1)ケーシング	26		46	
7	EOP2詳細図(2)自動手動切替コック	27		47	
8	EOP2詳細図(3)噴射管	28		48	
9	EOP2詳細図(4)油ポンプ	29		49	
10	EOP2詳細図(5)シリンダ	30		50	
11	EOP313詳細図(1)ケーシング	31		51	
12	EOP313詳細図(2)自動手動切替コック	32		52	
13	EOP313詳細図(3)噴射管	33		53	
14	EOP313詳細図(4)油ポンプ	34		54	
15	EOP313詳細図(5)シリンダ	35		55	
16		36		56	
17		37		57	
18		38		58	
19		39		59	
20		40		60	



駒岡清掃工場 札幌市南区真駒内602番地

駒岡清掃工場位置図 1 : 1 2 0 0 0

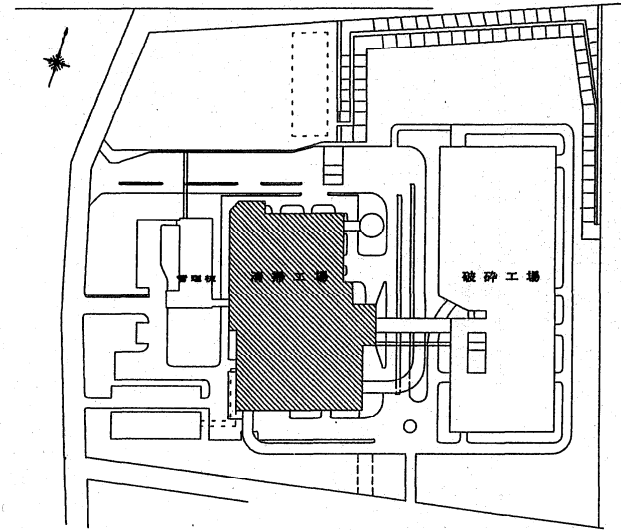

駒岡清掃工場配置図 1 : 3 0 0 0

駒岡清掃工場 電油操作器整備業務		
図番	1	位置図・配置図

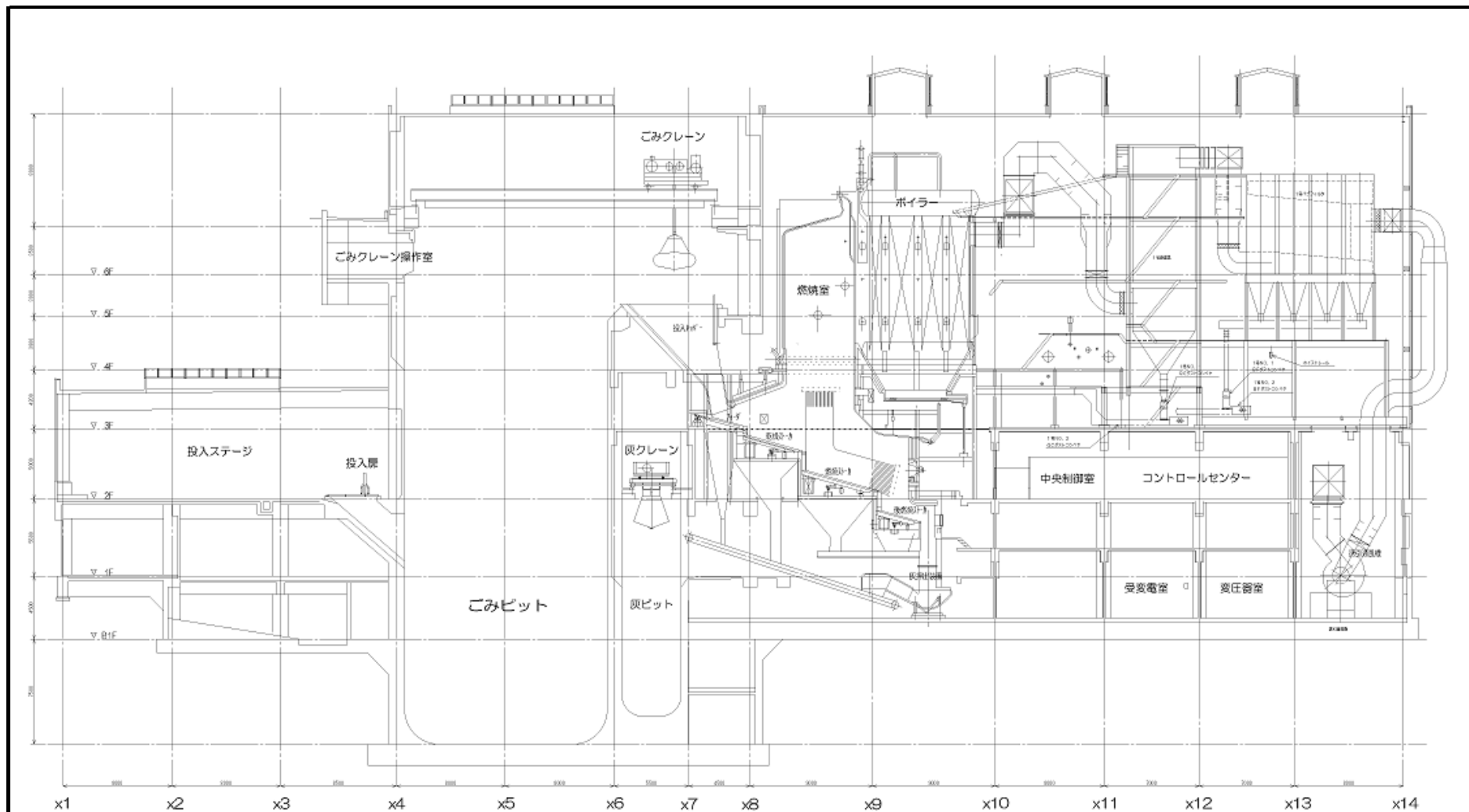

駒岡清掃工場 電油操作器整備業務		
図番	2	工場棟断面図

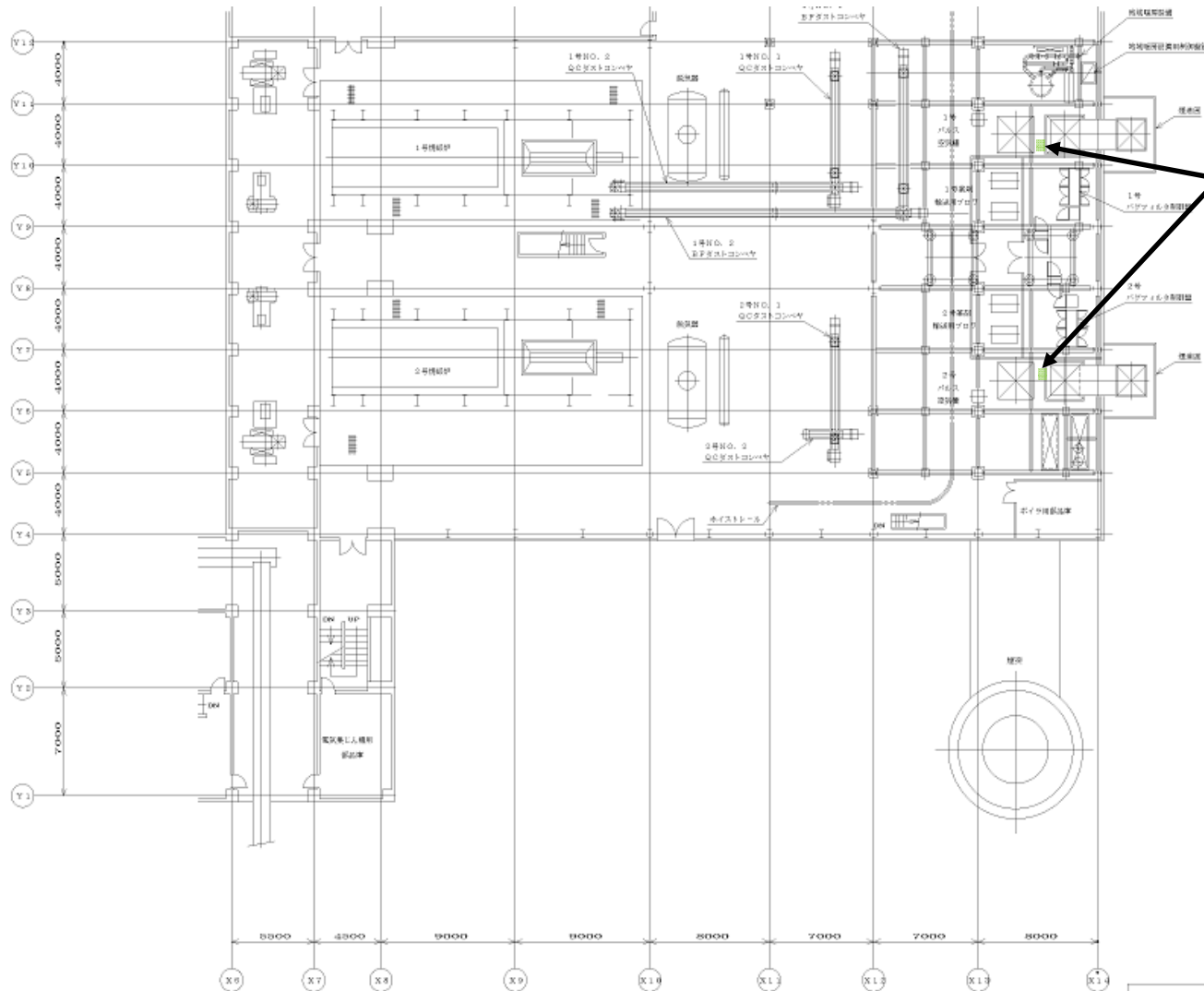

EOP313
 (炉圧制御ダンパ用
 電油操作器)

駒岡清掃工場 電油操作器整備業務		
図番	3	場内平面図(3F)

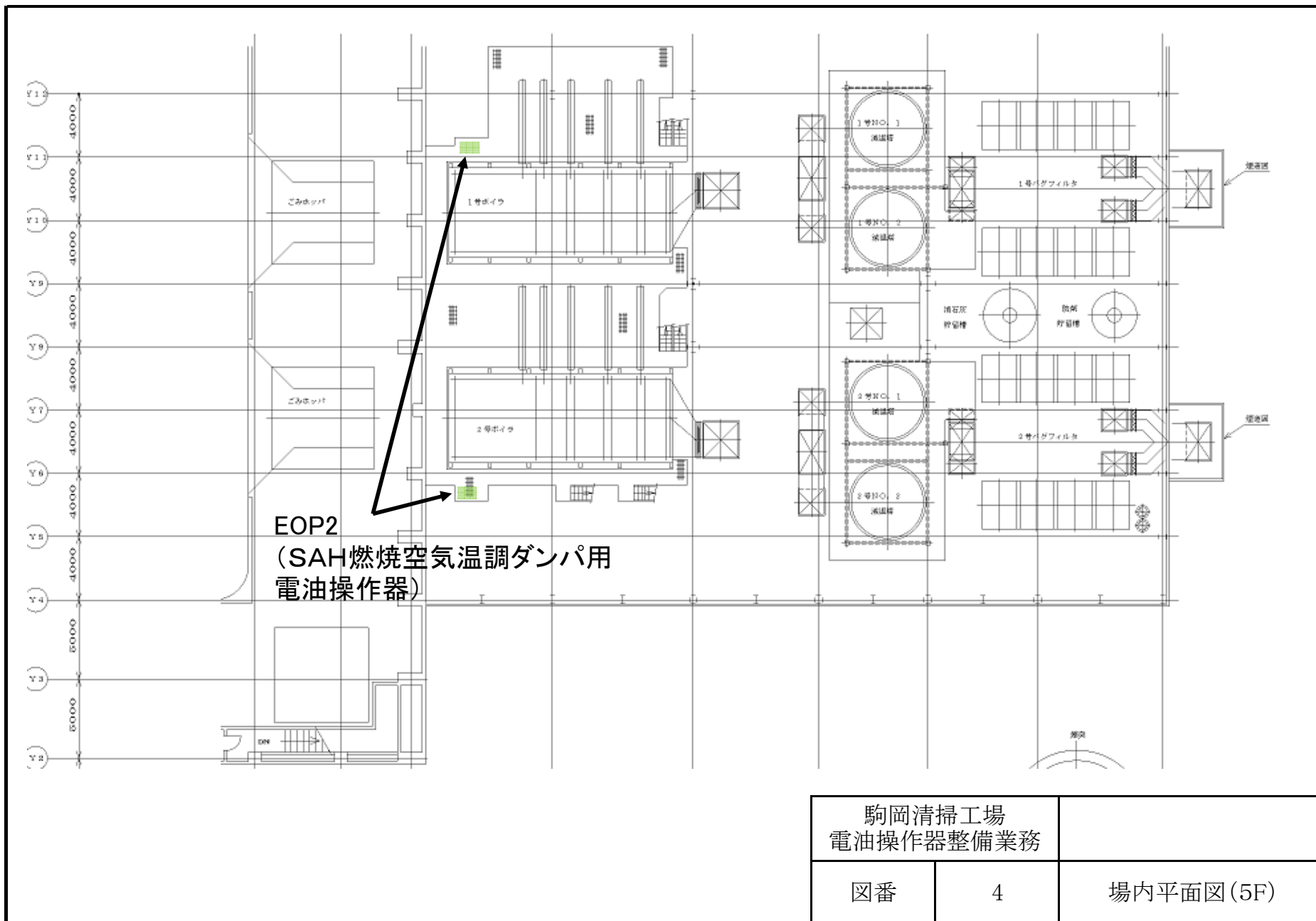

駒岡清掃工場 電油操作器整備業務		
図番	4	場内平面図(5F)

EOP2(SAH燃焼空気温調ダンパ用電油操作器)

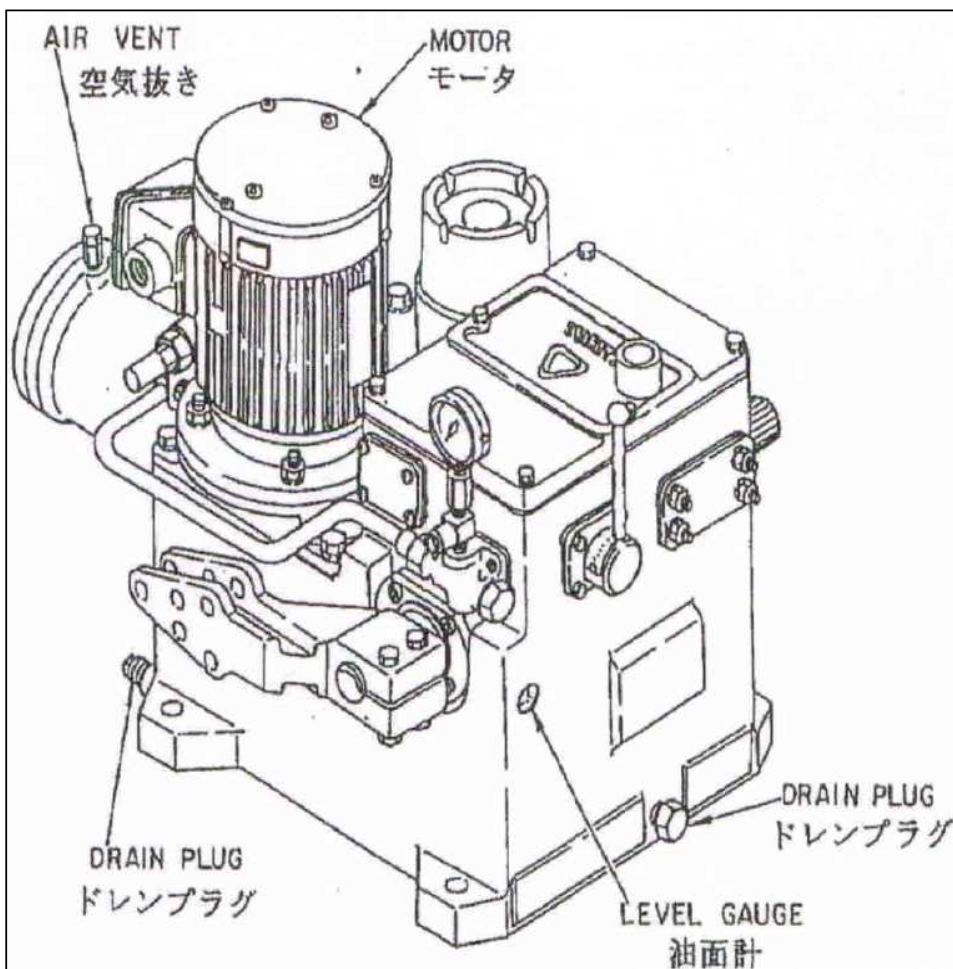

EOP313(炉圧制御ダンパ用電油操作器)

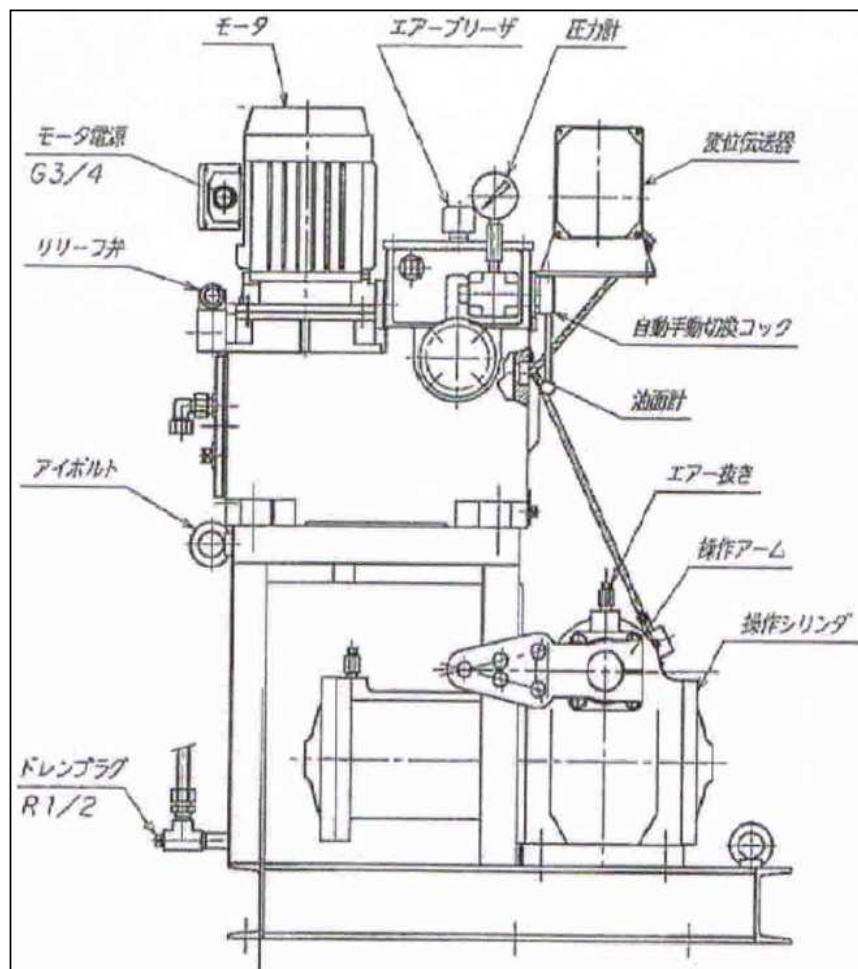

※交換部品については、図番6~14の詳細図参照

駒岡清掃工場 電油操作器整備業務		
図番	5	電油操作器外観図

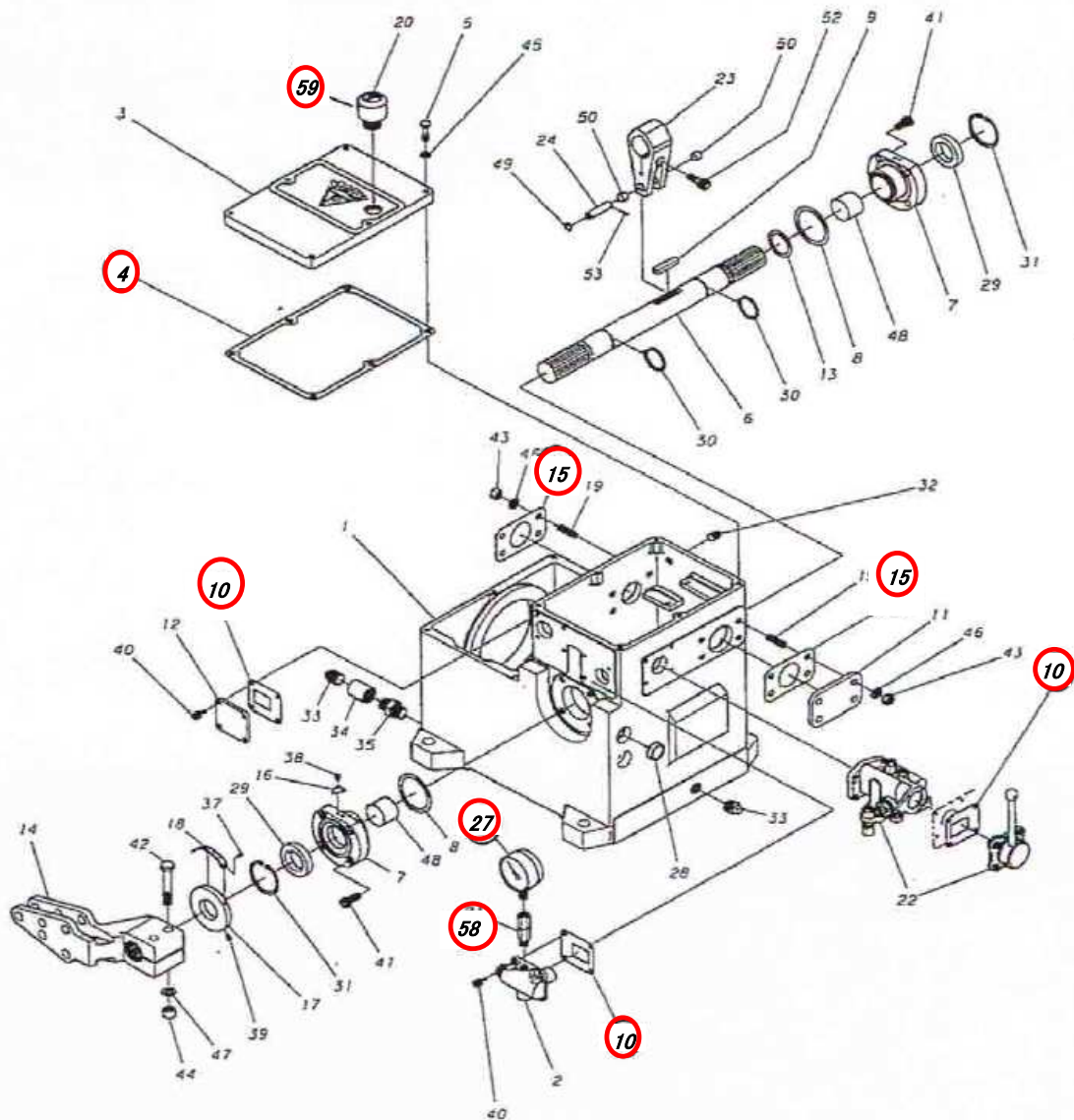

交換部品(支給)

No.	品名	数量	備考
	規格		
4	上蓋パッキン	2枚	パッキンセット PGS-OP2-22
	OP-B1-11103		
10	管継手パッキン	6枚	パッキンセット PGS-OP2-22
	OP-B1-11118		
15	側部ガスケット	4枚	
	R-B-20108		
27	グリセリン入圧力計	2組	
	A1/4G*60*3MPa		
58	圧力計用Oリング	2枚	パッキンセット PGS-OP2-22
	AN6227#4		
59	エアブリーザ用 フィルタエレメント	2枚	
	STD-903-3		

駒岡清掃工場
電油操作器整備業務

図番

6

EOP2詳細図(1)
ケーシング

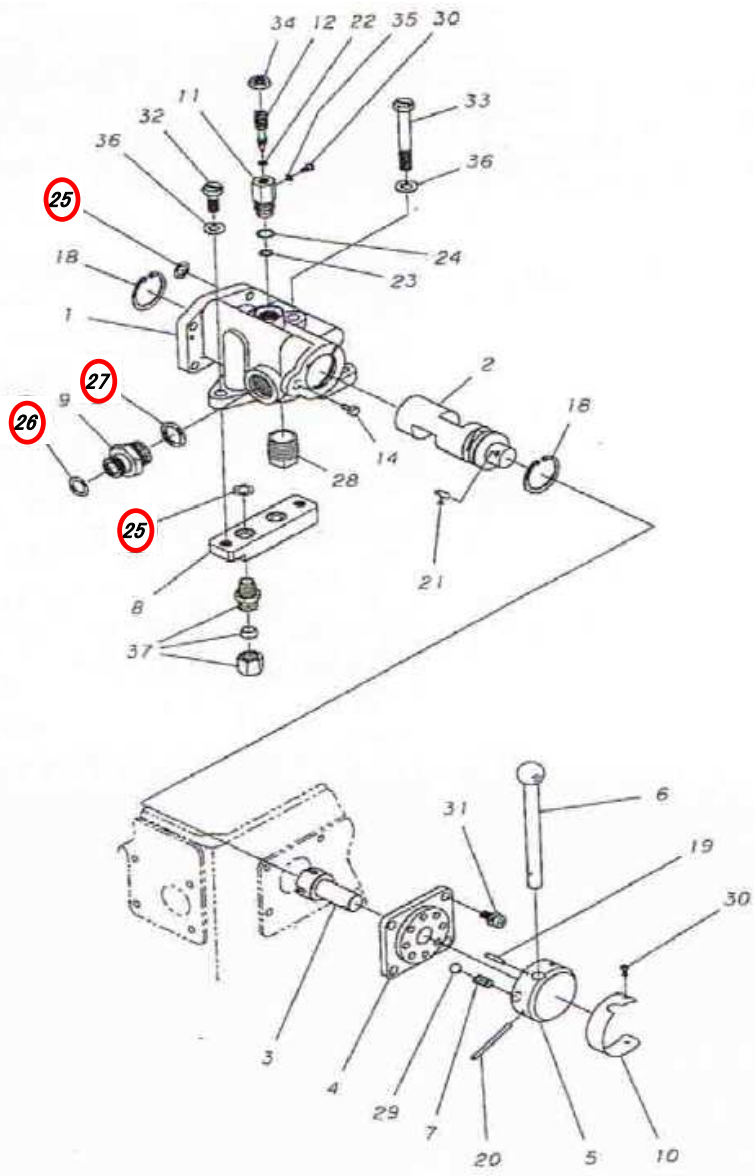

交換部品(支給)

No.	品名	数量	備考
	規格		
25	6C継手ブロック用Oリング	4枚	パッキンセット PGS-OP2-22
	AN6227#8		
26	6C元圧継手用Oリング	2枚	
	AN6227#10		
27	6C元圧継手用Oリング	2枚	
	AN6227#13		

駒岡清掃工場 電油操作器整備業務		
図番	7	EOP2詳細図(2) 自動手動切替コック

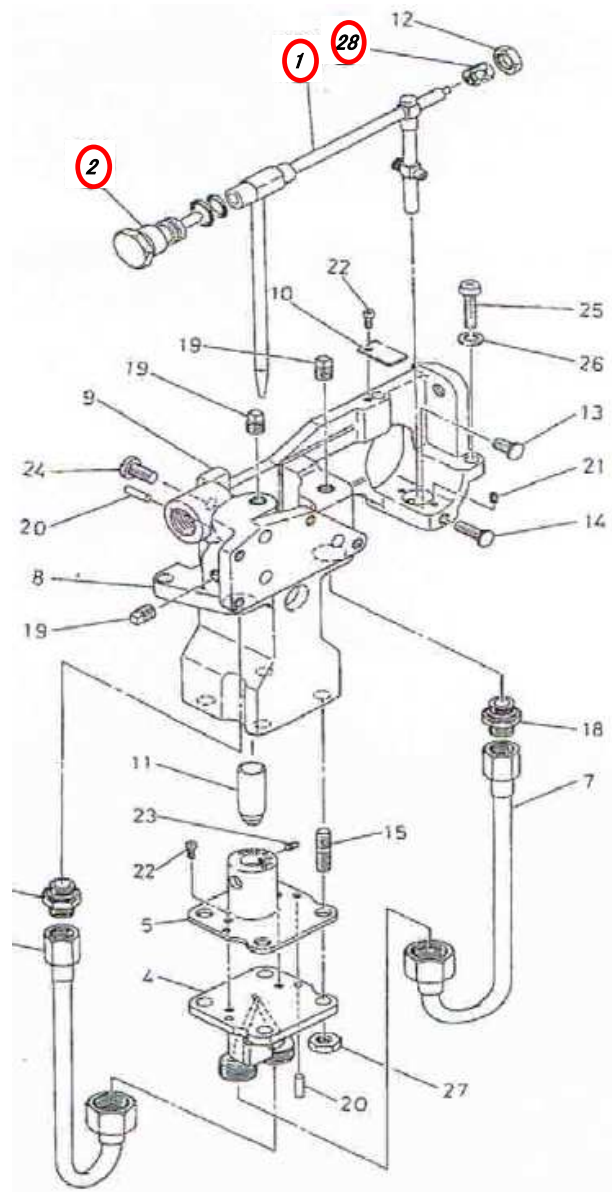

交換部品(支給)

No.	品名	数量	備考
	規格		
1	噴射管	2個	
	OP-B1-11201-2		
2	支持金具	2個	
	OP-B1-11290		
28	ピボット ASS'Y	2組	
	G22-1270		

駒岡清掃工場
電油操作器整備業務

図番

8

EOP2詳細図(3)
噴射管

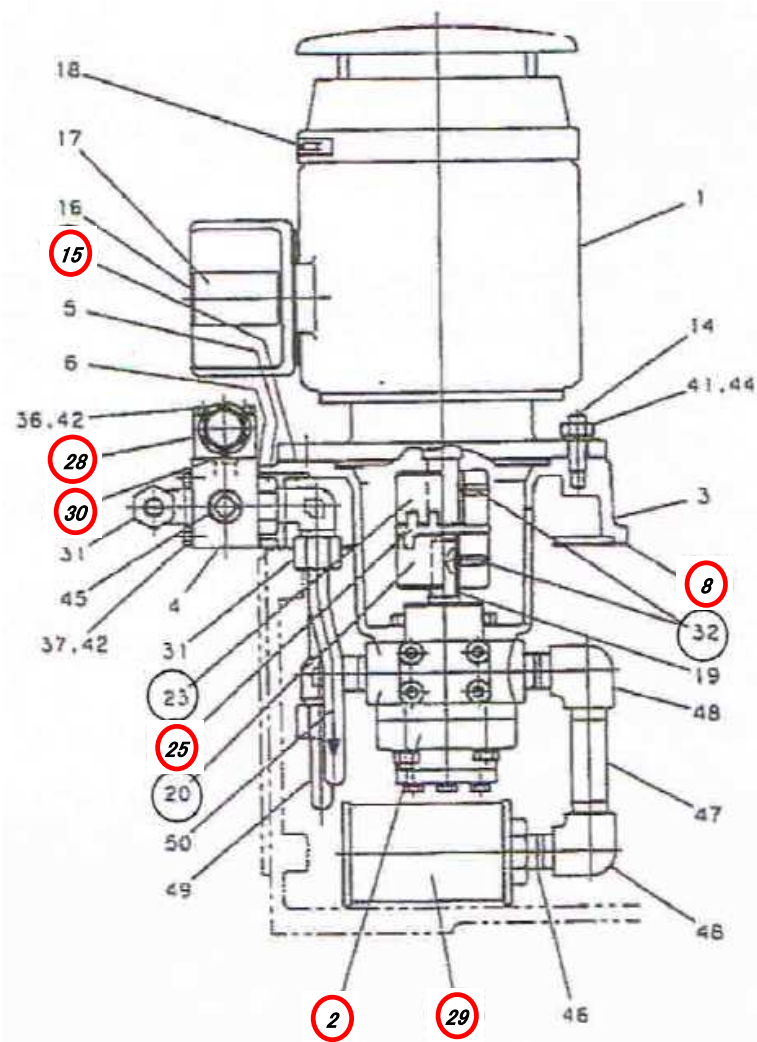

交換部品(支給)

No.	品名	数量	備考
	規格		
28	油面計	2個	パッキンセット PGS-OP2-22 ※リリース弁用O リングは2枚1組 で交換
	OLG-30N-MS1		
8	ポンプベースガスケット	2枚	
	OP-B1-11312		
15	モータフランジガスケット	2枚	
	G03-1355-3		
25	トランスミッタ	2枚	
	G30-1610		
29	サクシヨンフィルタ	2枚	
	SCF-04-150-110L		
30	リリース弁用Oリング	4枚	
	AN6227 #11		

駒岡清掃工場
電油操作器整備業務

図番

9

EOP2詳細図(4)
油ポンプ

交換部品(支給)

No.	品名	規格	数量
10	シリンダ取付用ガスケット	OP-B2-10407	2枚
15	ヘッド側バイパス用Oリング	AN6227 #8	2枚
16	シリンダヘッド、エンド用Oリング	AN6230 #19	4枚
18	ピストン用Oリング	JISB2401 P95	2枚

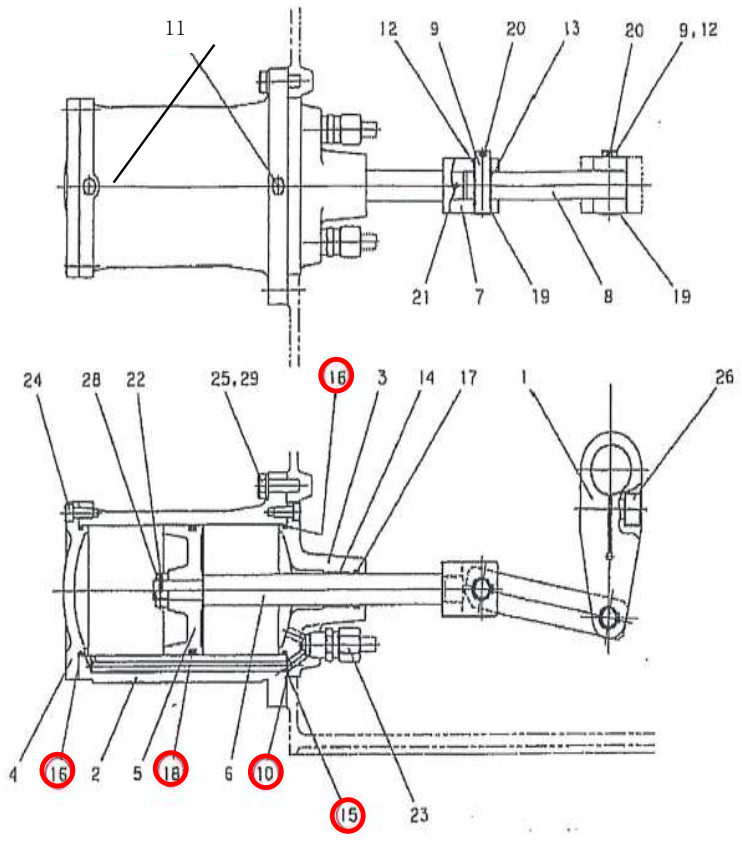

駒岡清掃工場 電油操作器整備業務		
図番	10	EOP2詳細図(5) シリンダ

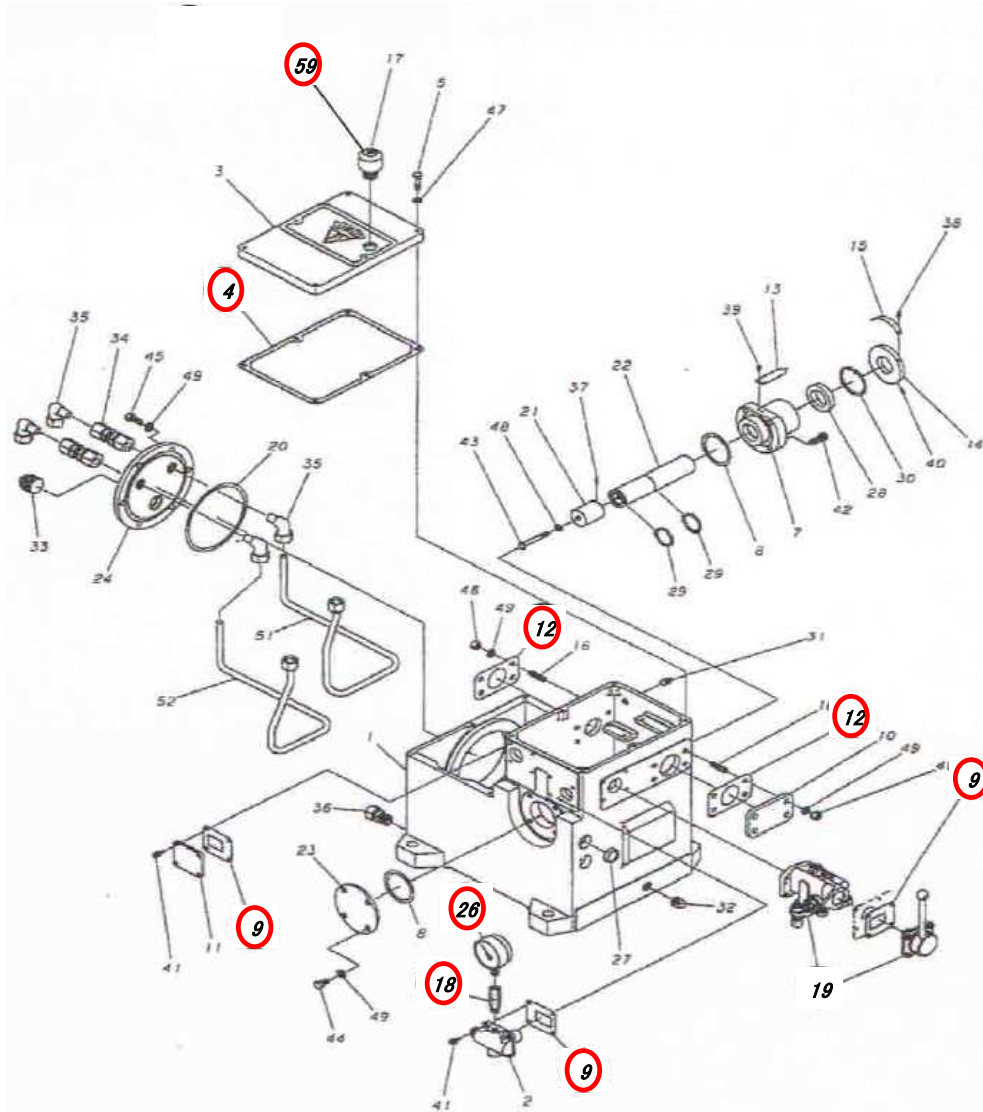

交換部品(支給)

No.	品名	数量	備考
	規格		
4	上蓋パッキン	2枚	パッキンセット PGS-OP3
	OP-B1-11103		
9	管継手パッキン	6枚	
	OP-B1-11118		
12	側部ガスケット	4枚	
	R-B-20108		
18	圧力計用Oリング	2枚	
	AN6227#4		
26	グリセリン入圧力計	2組	
	A1/4G*60*3MPa		
59	フィルタエレメント	2枚	パッキンセット PGS-OP3
	STD-903-3		

駒岡清掃工場 電油操作器整備業務		
図番	11	EOP313詳細図(1) ケーシング

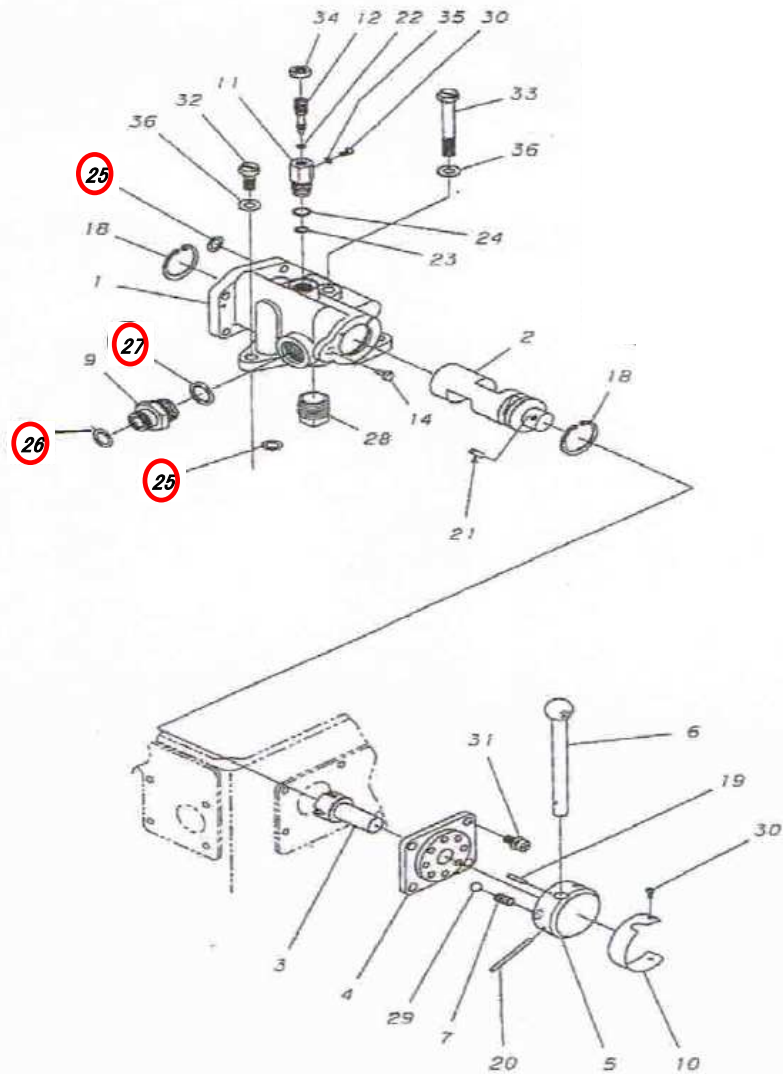

交換部品(支給)

No.	品名	数量	備考
	規格		
25	6C継手ブロック用Oリング	4枚	パッキンセット PGS-OP3
	AN6227#8		
26	6C元圧継手用Oリング	2枚	
	AN6227#10		
27	6C元圧継手用Oリング	2枚	
	AN6227#13		

駒岡清掃工場
電油操作器整備業務

図番

12

EOP313詳細図(2)
自動手動切替コック

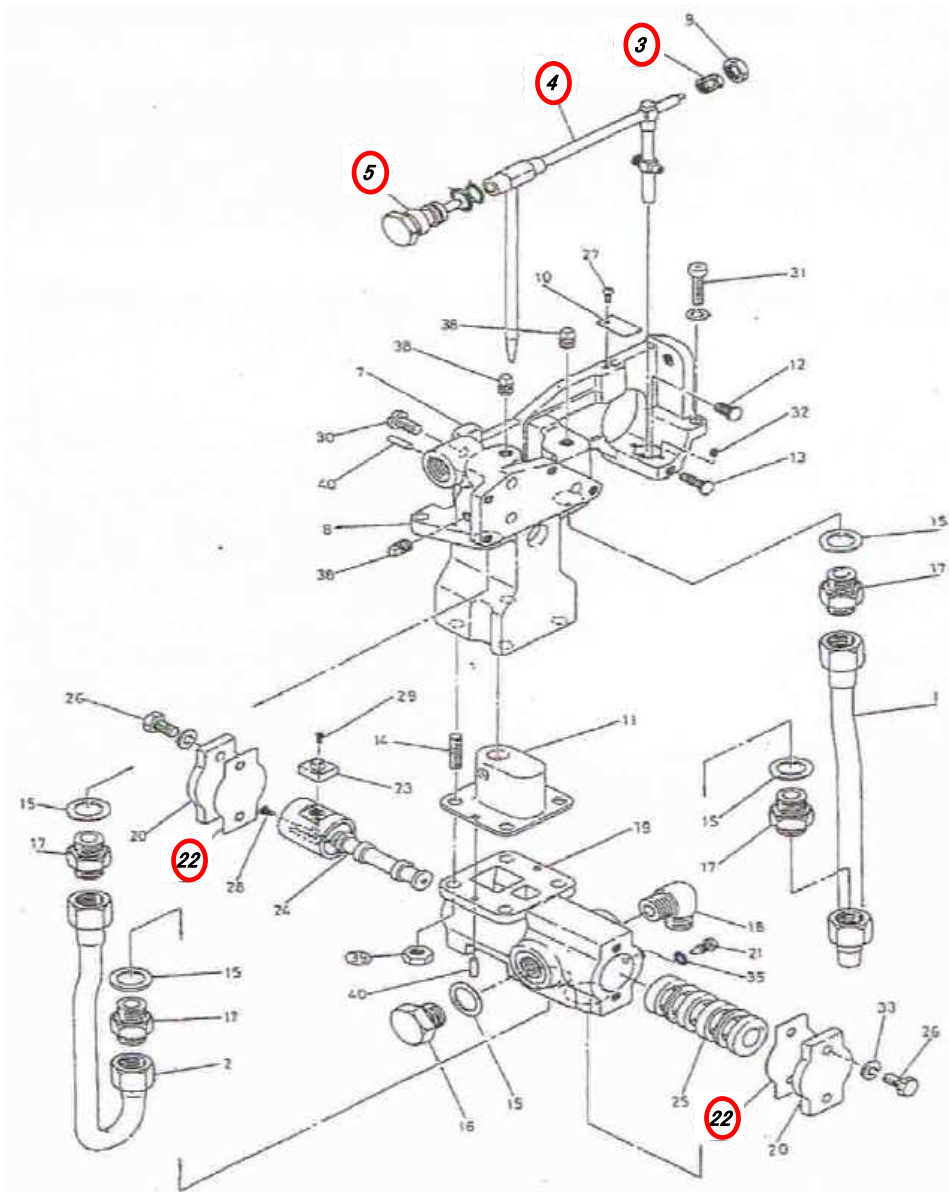

交換部品(支給)

No.	品名	数量	備考
	規格		
3	ピボット ASS'Y	2組	
	G22-1270		
4	噴射管	2個	
	OP-B1-11201-3		
5	支持金具	2個	
	OP-B3-10290		
22	PV用ガスケット	4枚	パッキンセット PGS-OP3
	R-PV1/2-10106		

駒岡清掃工場
電油操作器整備業務

図番

13

EOP313詳細図(3)
噴射管

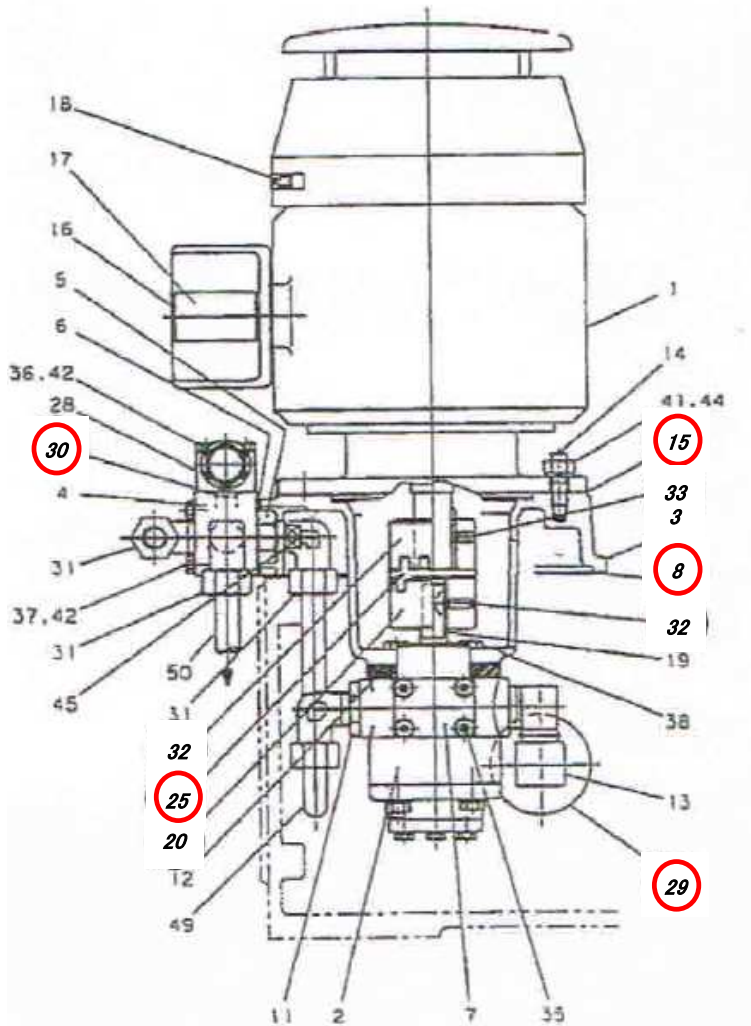

交換部品(支給)

No.	品名	数量	備考
	規格		
8	ポンプベースガスケット	2枚	パッキンセット PGS-OP3 ※リリーフ弁用O リングは2枚1組 で交換
	OP-B1-11312		
15	モータフランジガスケット	2枚	
	G03-1355-3		
25	トランスミッタ	2枚	
	G30-1610		
29	サクシジョンフィルタ	2枚	
	SCF-06-150-134L		
30	リリーフ弁用Oリング	4枚	
	AN6227 #11		

駒岡清掃工場 電油操作器整備業務		
図番	14	EOP313詳細図(4) 油ポンプ

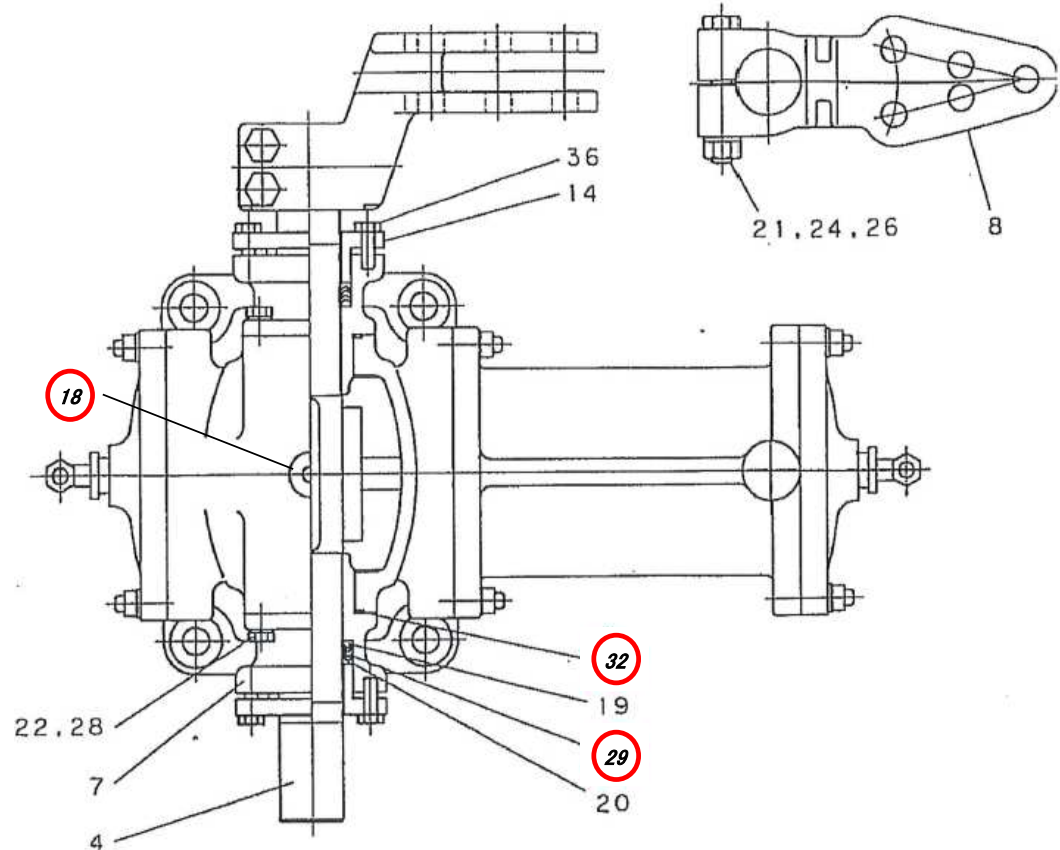

交換部品(支給)

No.	品名 規格	数量	備考
18	空気抜プラグ STD-691	2個	
32	スタフィンボックス用Oリング AN6230 #12	4枚	2枚1組で交換
29	Vリング	4枚	2枚1組で交換
	AN6225 #31		
	Vリング(布入り) JISB2403 F50	12枚	6枚1組で交換

駒岡清掃工場
電油操作器整備業務

図番

15

EOP313詳細図(5)
シリンダ