

令和4年度

# 設計図面

業務名 発寒破碎工場ハンマー整備ほか業務

1	位置図・配置図		
2	1階機器配置図		
3	3・4階機器配置図		
4	回転破碎機設備 ハンマー整備		
5	選別設備 不燃物・可燃物選別機点検整備		
6			
7			
8			
9			
10			
11			
12			
13			
14			
15			
16			
17			
18			
19			
20			



位置図

施工場所: 札幌市西区発寒15条14丁目2-3

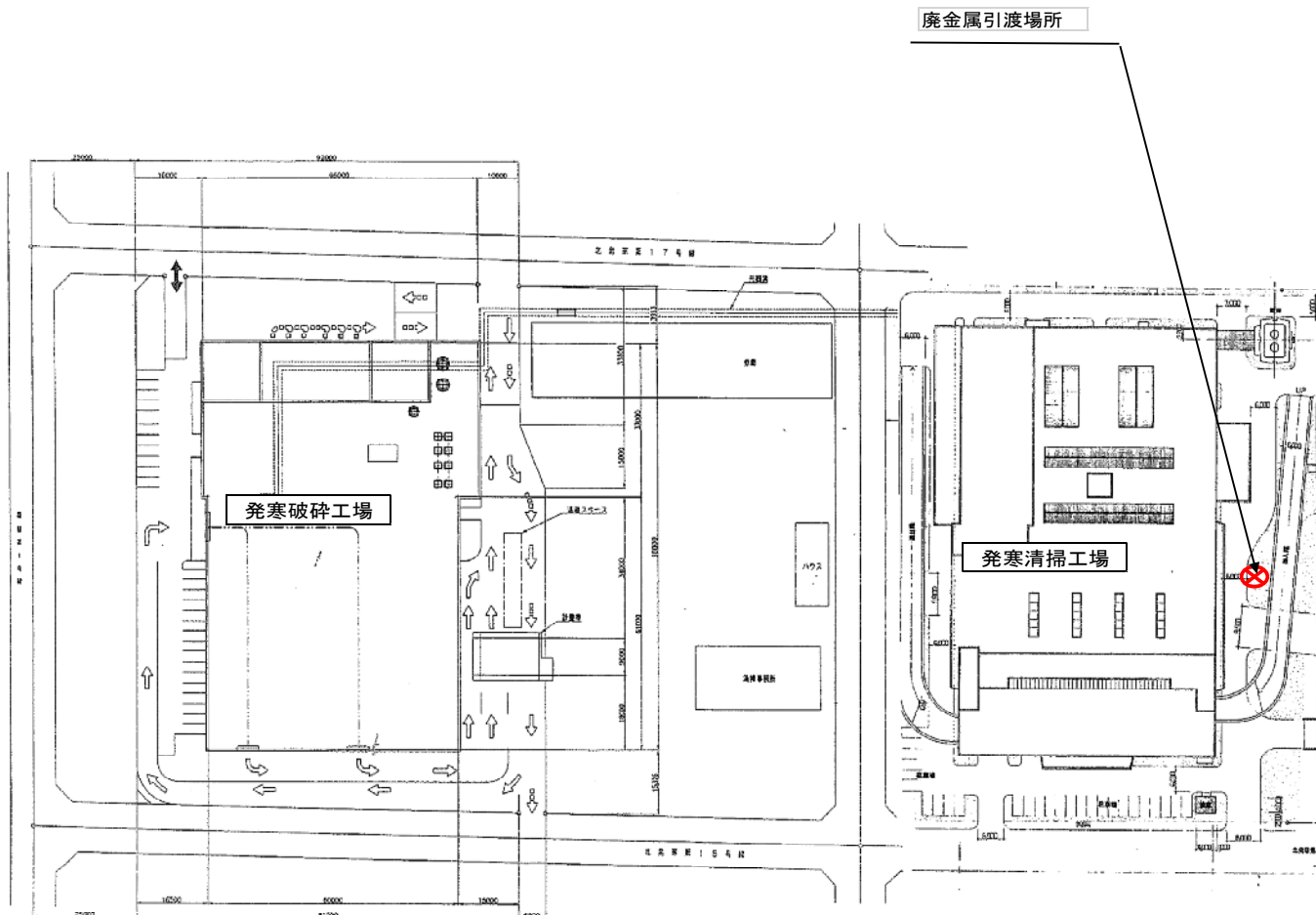

配置図

複写禁止

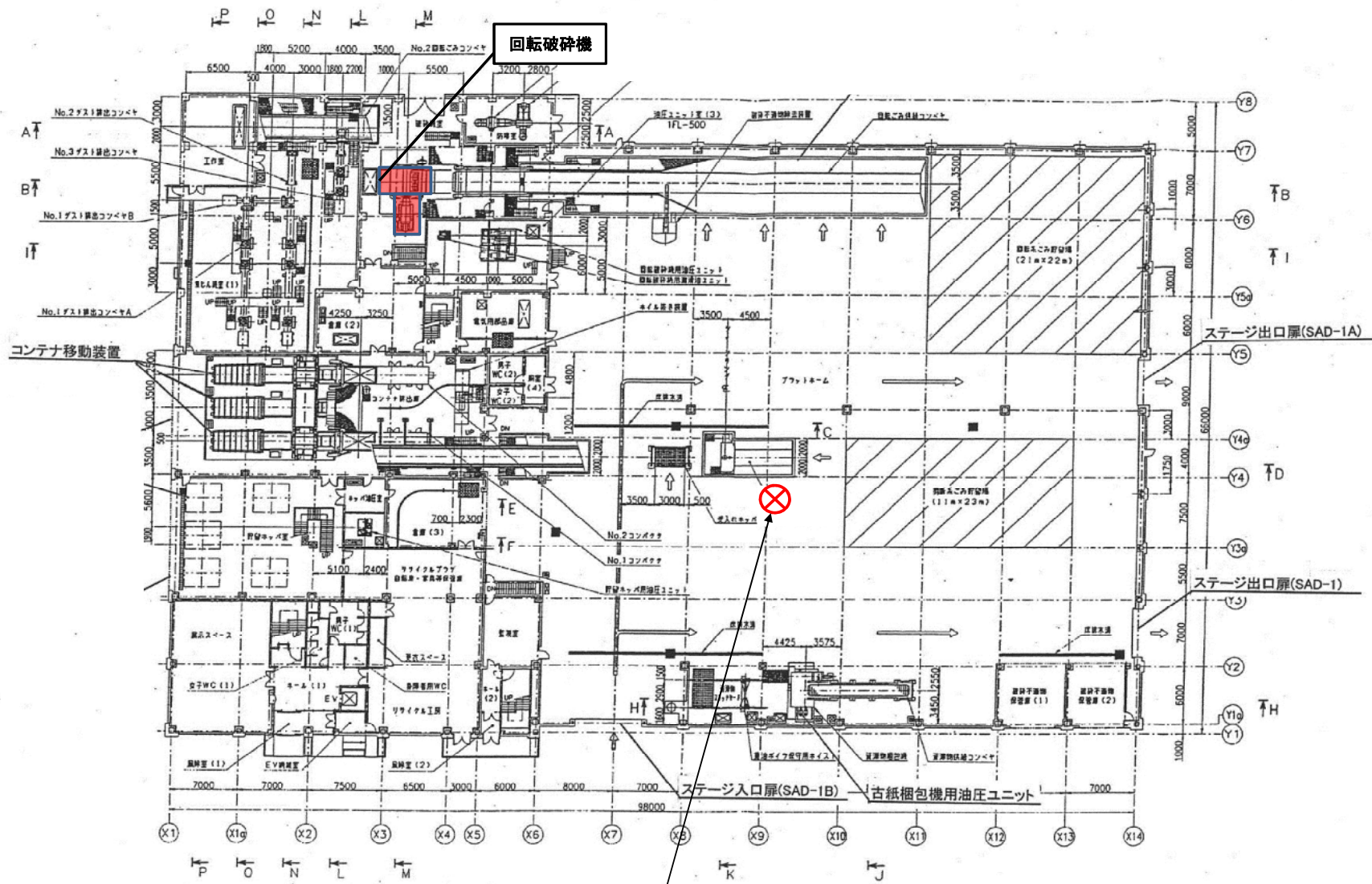

複写禁止



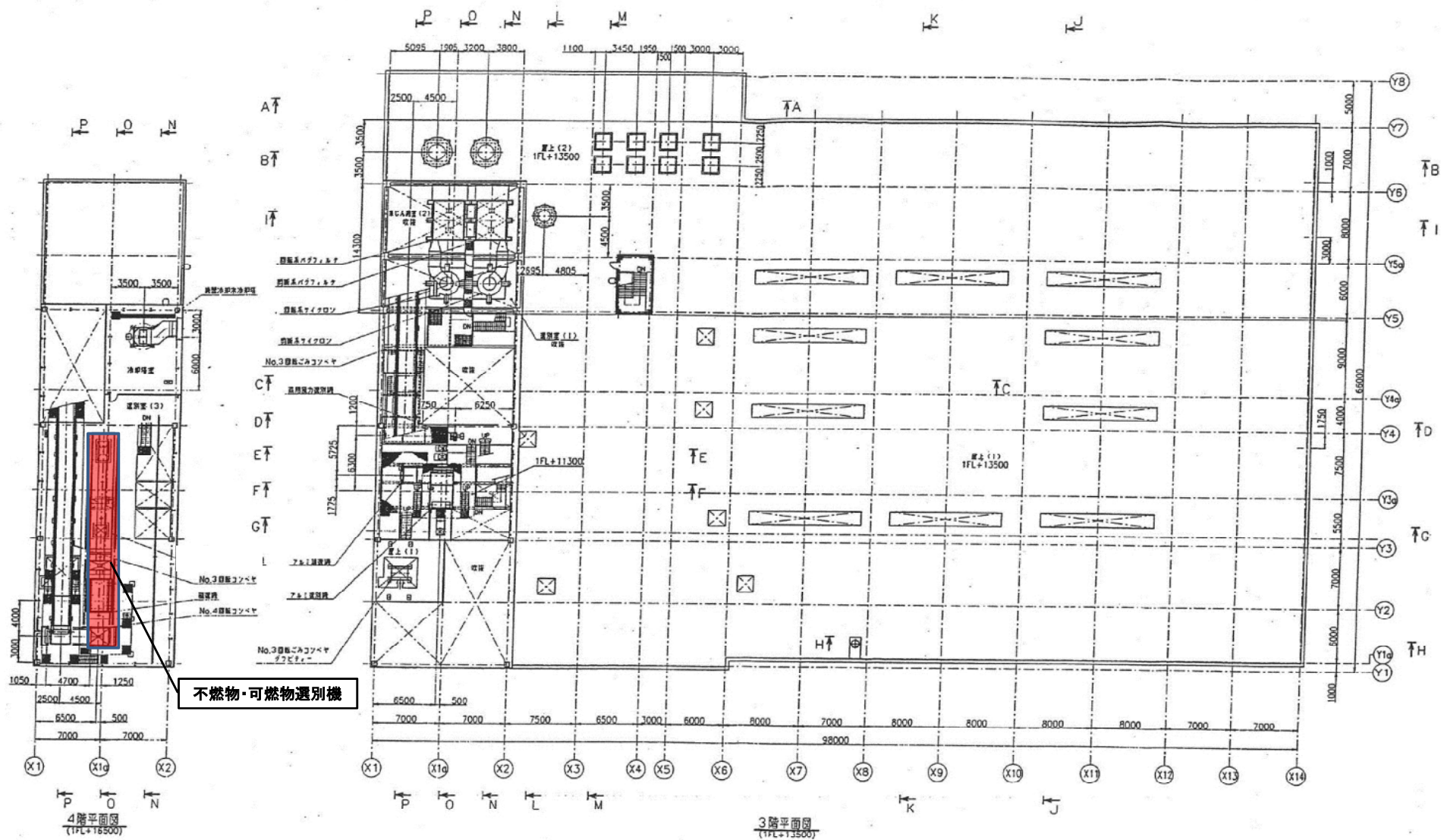

複写禁止

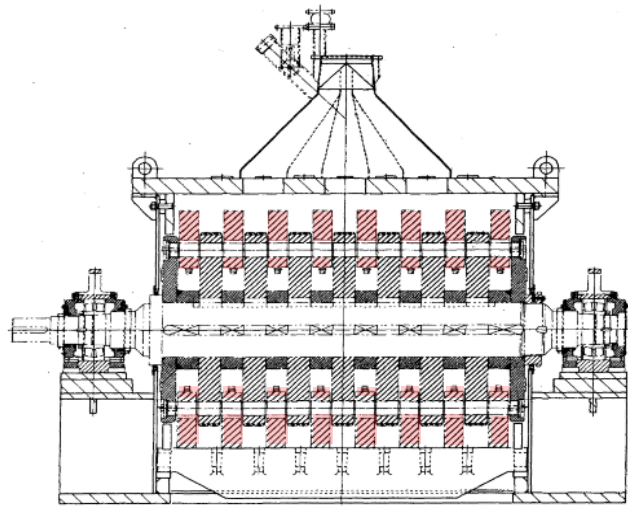

断面A-A

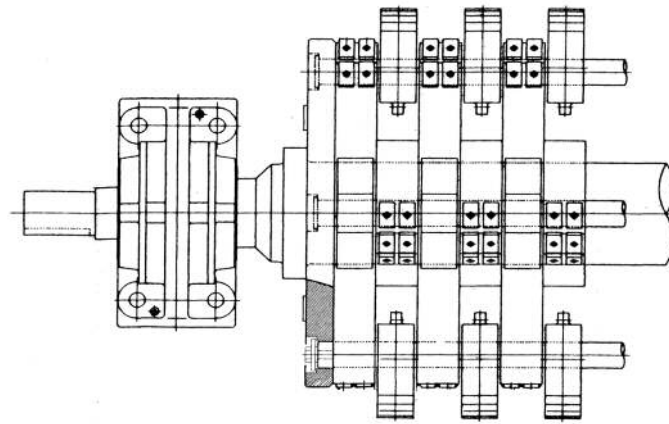

ローター組立図

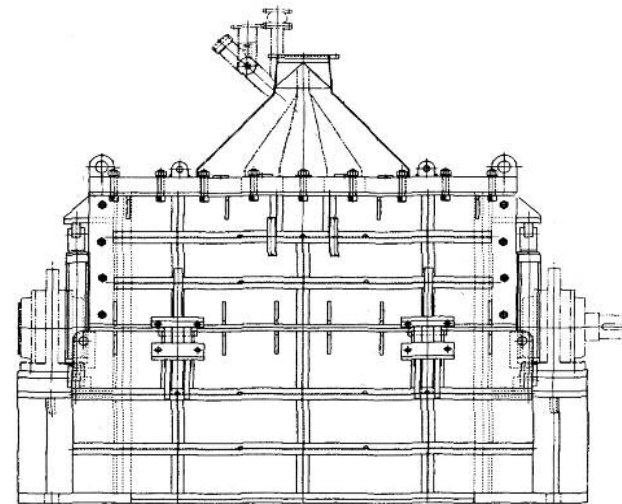
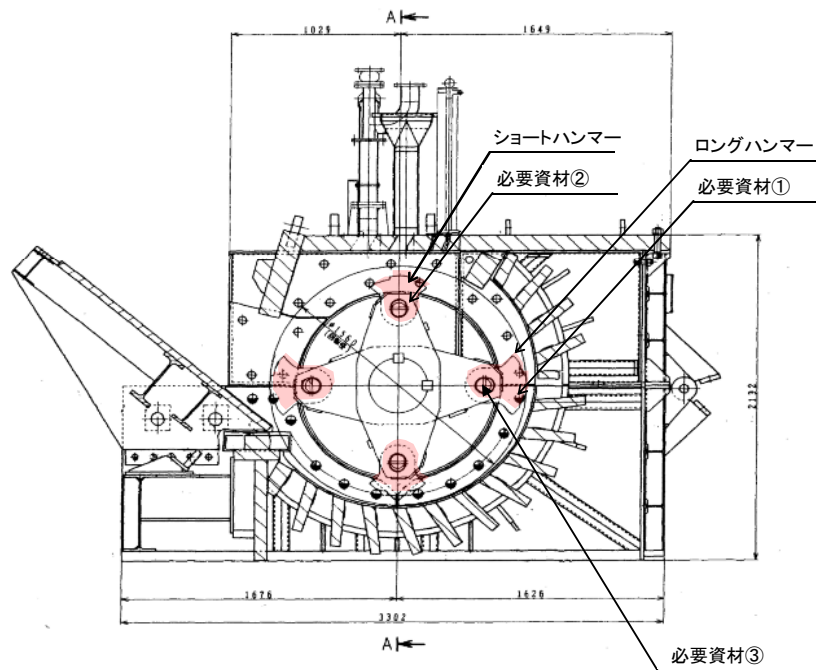

必要資材			
名称	仕様	数量	備考
1 ロングハンマー	MRC-101-4307	16 個	支給品
2 ショートハンマー	MRC-101-4308	14 個	支給品
3 ハンマーボルト	MRC-102-4109	4 本	支給品

複写禁止

ロングハンマー及びショートハンマー交換

交換部品、整備内容については仕様書を参照のこと。

図面名	図番
回転破碎機設備 ハンマー整備	4

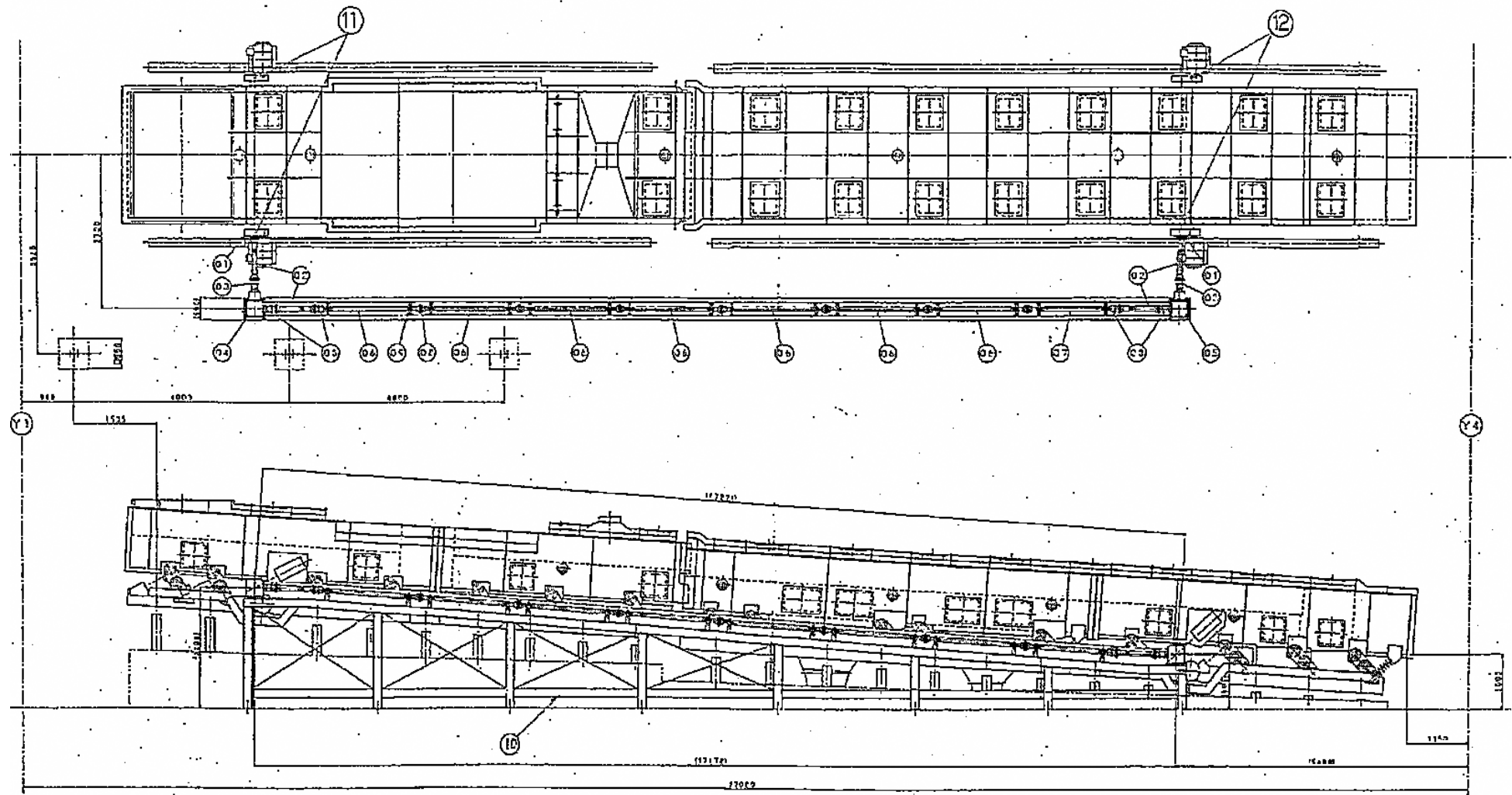

複写禁止

1. 不燃物・可燃物選別機の動作確認
2. 位相装置接続部の点検確認
3. 各選別機の振動調整及び計測
4. 施工後の試運転確認.

交換部品、整備内容については仕様書を参照のこと。

図面名	図番
選別設備 不燃物・可燃物選別機点検整備	5