

設計図面

業務名 発寒破碎工場定期整備業務

1	位置図・配置図	21	
2	地階機器配置図	22	
3	1階機器配置図	23	
4	2階機器配置図	24	
5	3・4階機器配置図	25	
6	剪断式破碎機設備 カッター整備	26	
7	回転破碎機設備 ハンマー整備	27	
8	回転破碎機設備 カッターバー整備	28	
9	回転破碎機設備 コンプレッションフィーダ整備	29	
10	回転破碎機設備 破碎機内部整備	30	
11	選別設備 アルミ選別機ドラムシェル整備	31	
12	貯留・搬出設備 可燃物シュート整備	32	
13	電気計装設備 蒸気防爆システム空気温度コントローラ整備	33	
14		34	
15		35	
16		36	
17		37	
18		38	
19			
20			

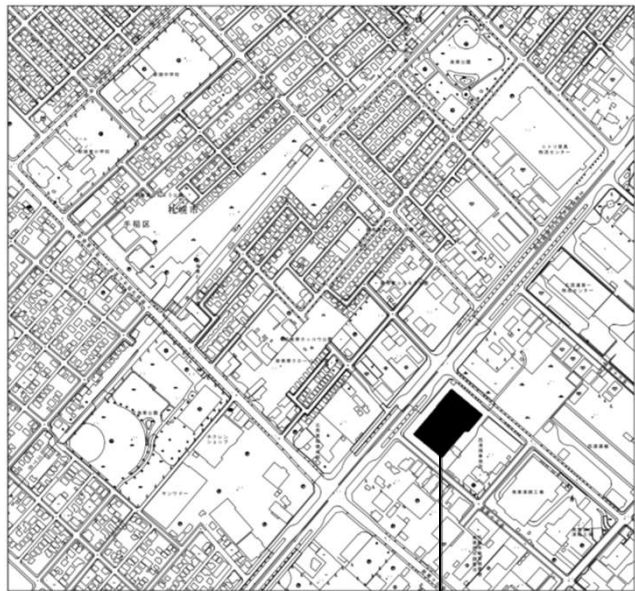

位置図

施工場所：札幌市西区発寒15条14丁目2-30

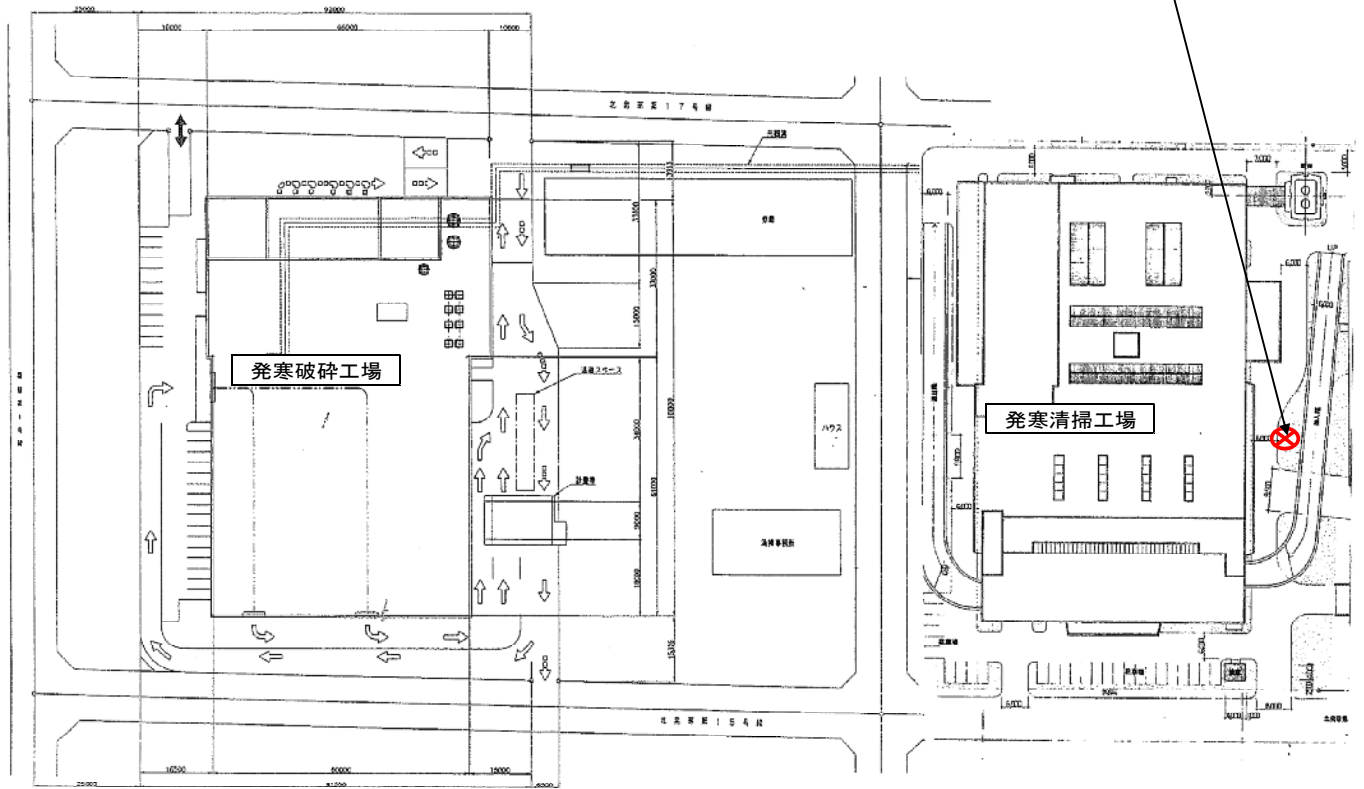

配置図

複写禁止

複写禁止

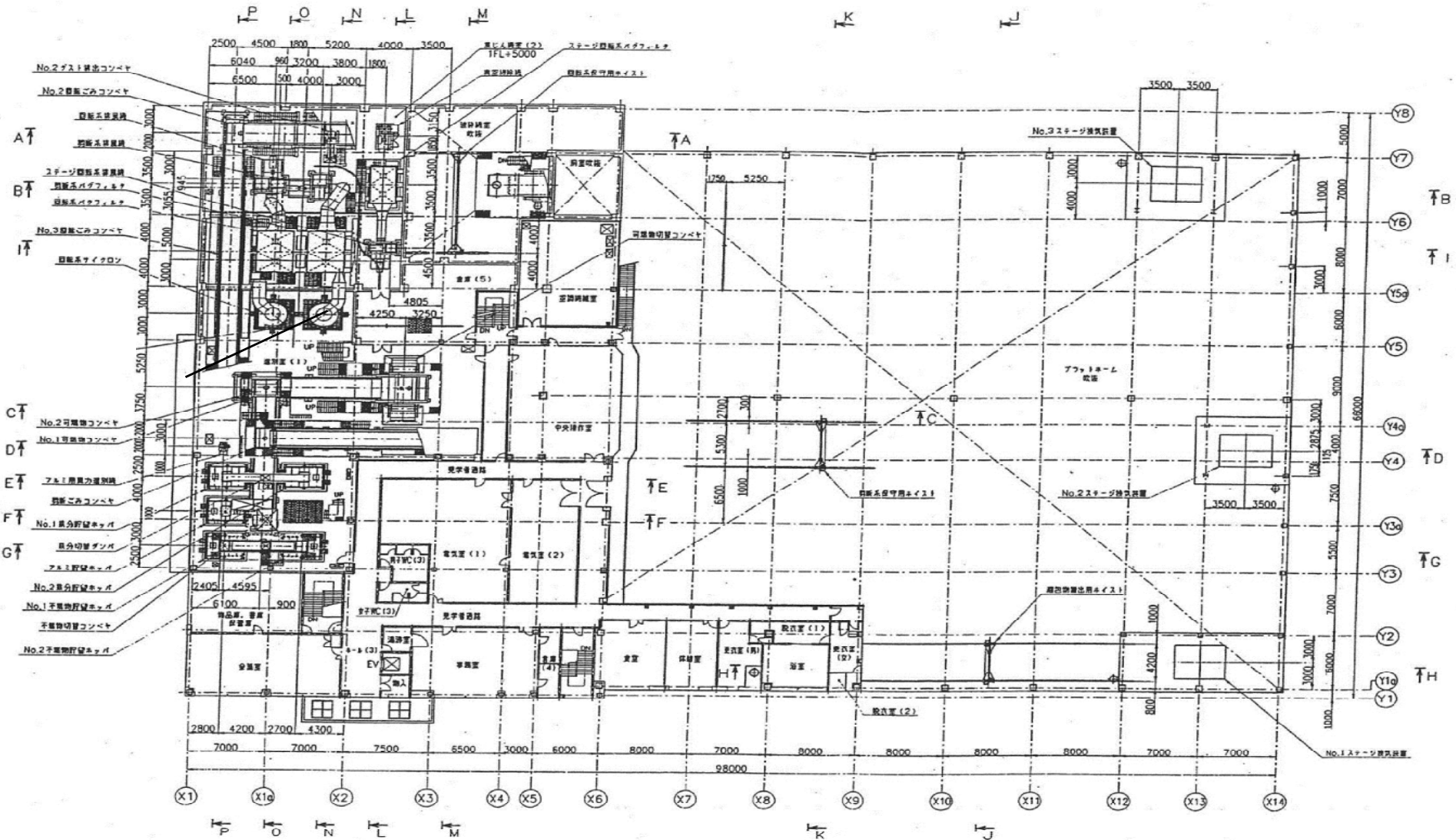

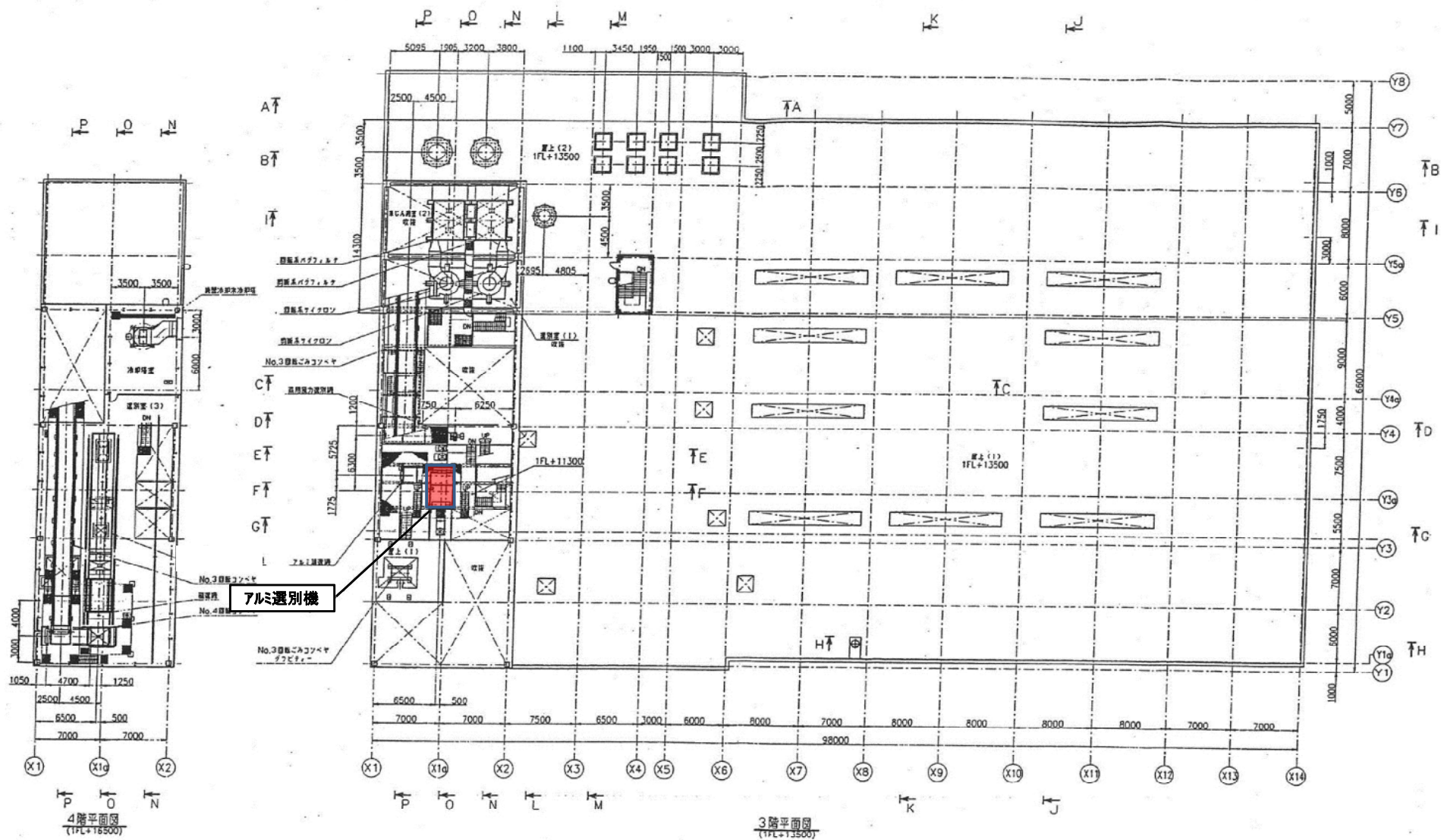

複写禁止

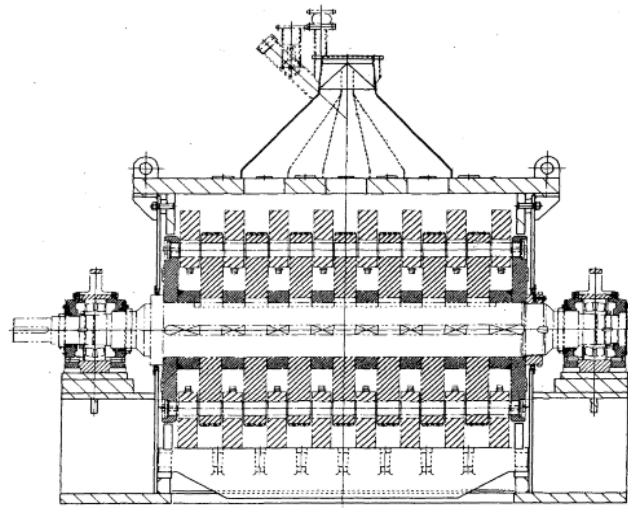

断面A-A

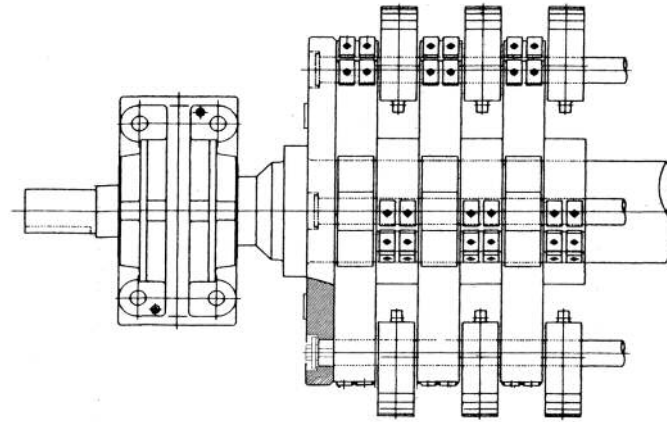

ローター組立図

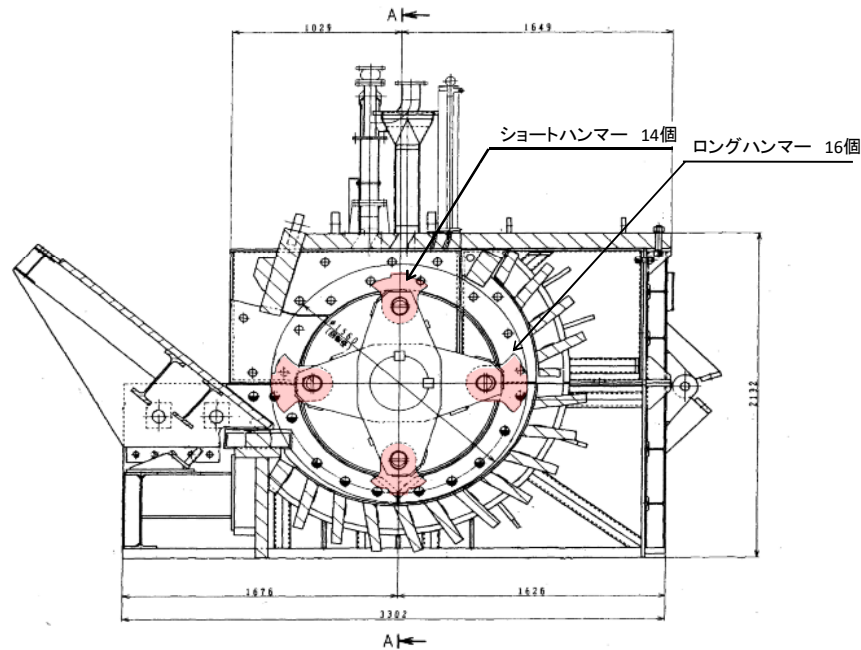

・ロングハンマー及びショートハンマー反転

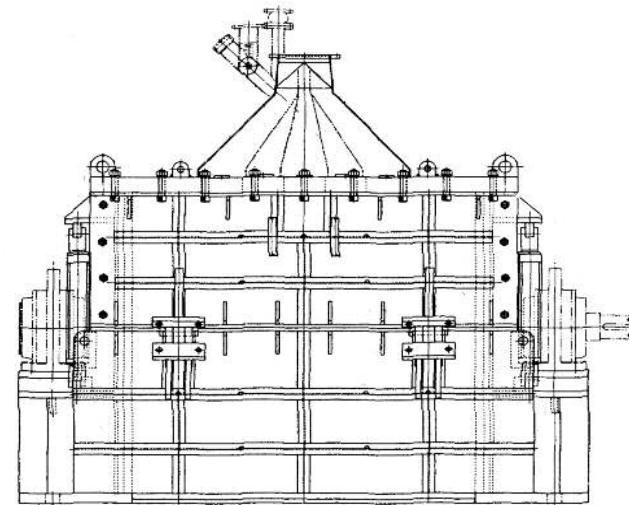

複写禁止

交換部品、整備内容については仕様書を参照のこと。

図面名 回転破碎機設備 ハンマー整備	図番 7
-----------------------	---------

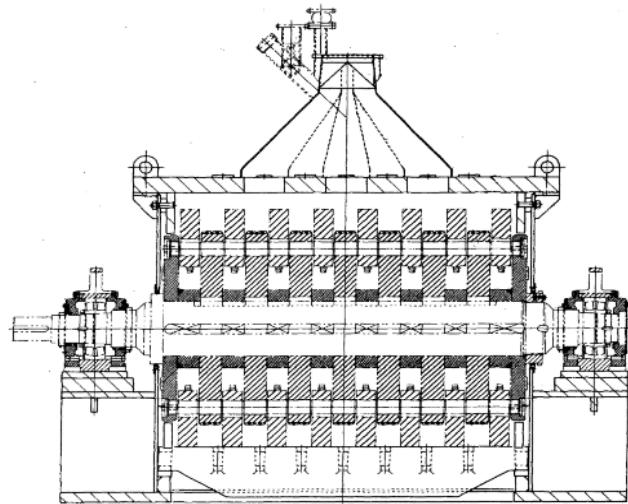

断面 A-A

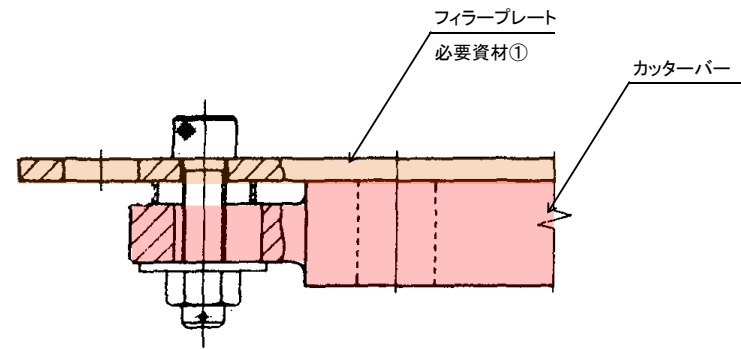

カッターバー取付図

- ・カッターバー反転
- ・フィルタープレート交換

フィルタープレート交換

カッターバー反転

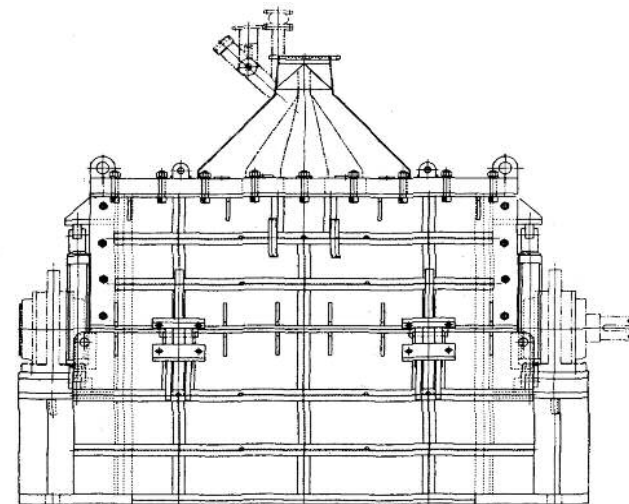
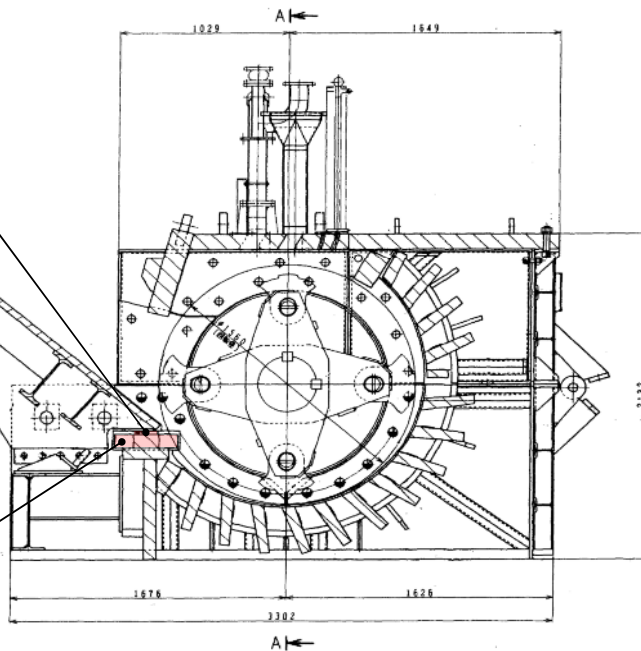

交換部品、整備内容については仕様書を参照のこと。

複写禁止

名称	仕様	数量	備考
1 フィルタープレート	MRC-203-1037	1 枚	支給品

図面名

回転破碎機設備 カッターバー整備

図番

8

- ① … フレーム
- ② … D4スプロケットホイール
- ③ … D4トラクションホイール
- ④ … フライ
- ⑤ … D4リンクチェーン
- ⑥ … サポートホイール(ヘッドシャフト側)
- ⑦ … サポートホイール(テールシャフト側)
- ⑧ … ヘッドシャフト
- ⑨ … テールシャフト
- ⑩ … 駆動部プランマブロック(固定側)
- ⑪ … 駆動部プランマブロック(自由側)
- ⑫ … 従動部プランマブロック(固定側)
- ⑬ … 従動部プランマブロック(自由側)
- ⑭ … Oリング(圧力用)
- ⑮ … Oリング(ドレン用)
- ⑯ … D4トラックローラ

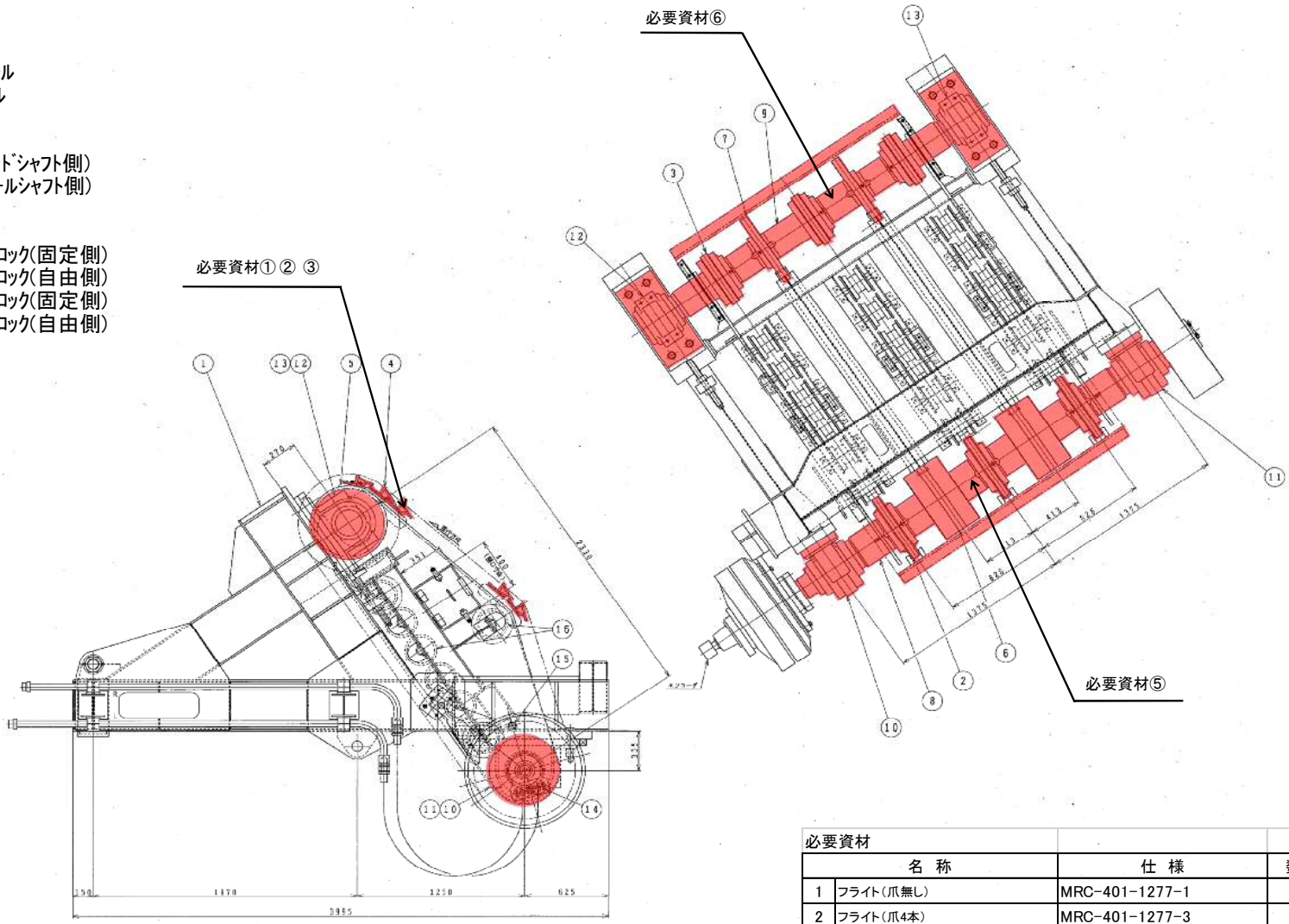

必要資材			
名称	仕様	数量	備考
1	フライ(爪無し)	MRC-401-1277-1	24 枚 支給品
2	フライ(爪4本)	MRC-401-1277-3	6 枚 支給品
3	フライ(爪5本)	MRC-401-1277-2	7 枚 支給品
4	トラックボルト・ナット	7H3596/7K2017	444 組 支給品
5	ヘッドシャフト組立品	MRC-401-4037.2-①他	1 組 支給品
6	テールシャフト組立品	MRC-401-4037.2-②他	1 組 支給品

交換部品、整備内容については仕様書を参照のこと。

複写禁止

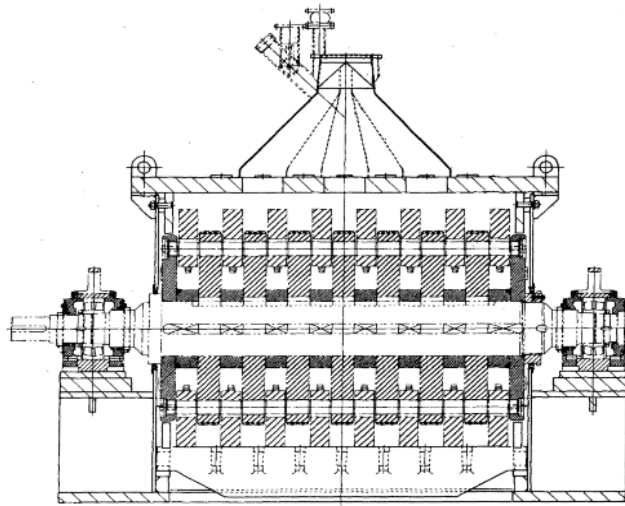

断面 A-A

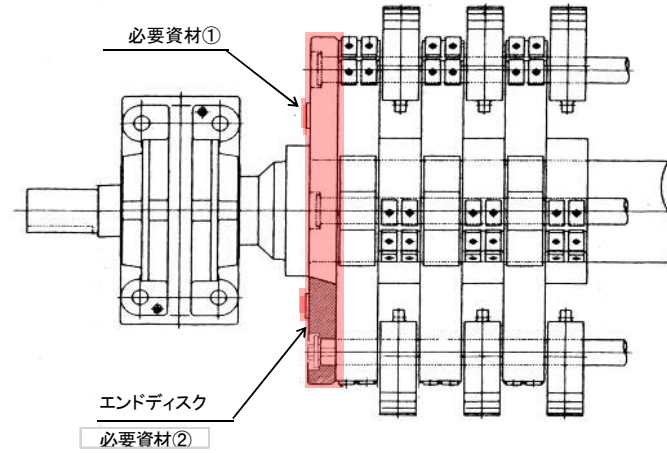

ローター組立図

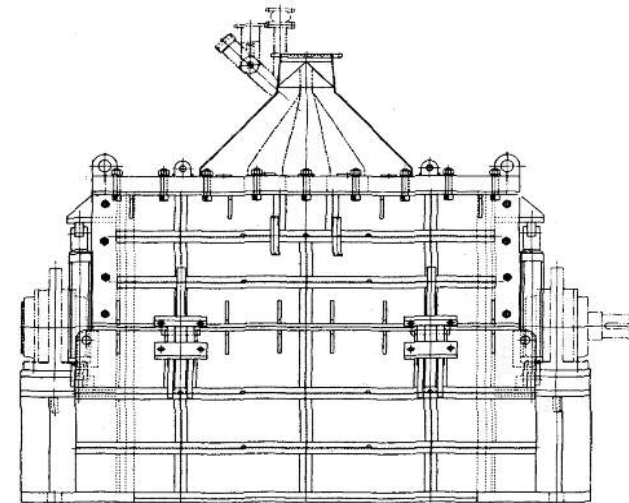
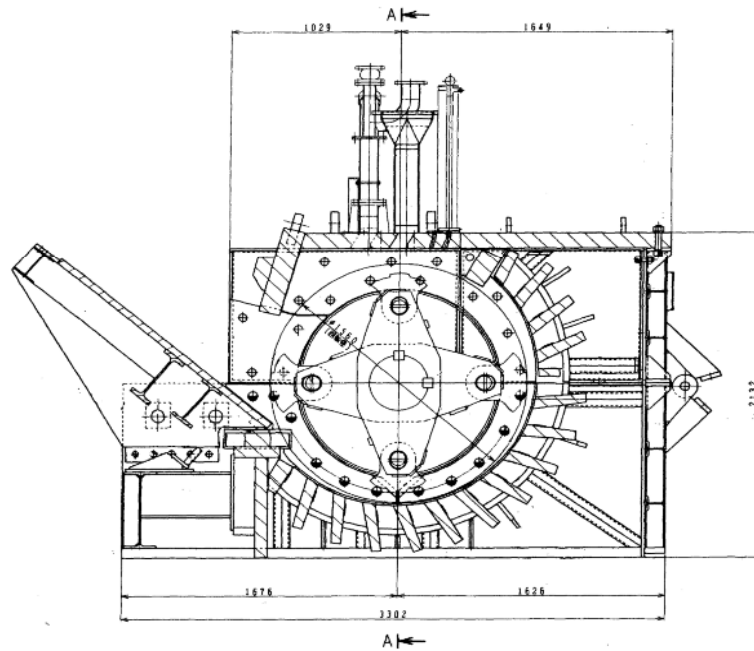

複写禁止

必要資材		名称	仕様	数量	備考
1	ごみ掻き板		16t×20×150(高張力鋼)	8 枚	支給品
2	溶接ワイヤ		MG60相当品(1.2mm)	60 kg	支給品

交換部品、整備内容については仕様書を参照のこと。

図面名	図番
回転破砕機設備 破砕機内部整備	10

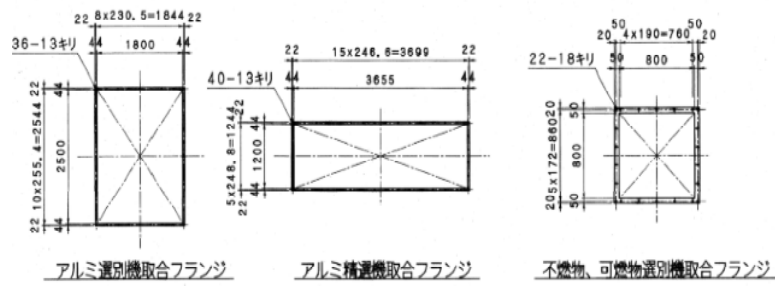

アルミ選別機取合フランジ アルミ精選機取合フランジ 不燃物、可燃物選別機取合フランジ

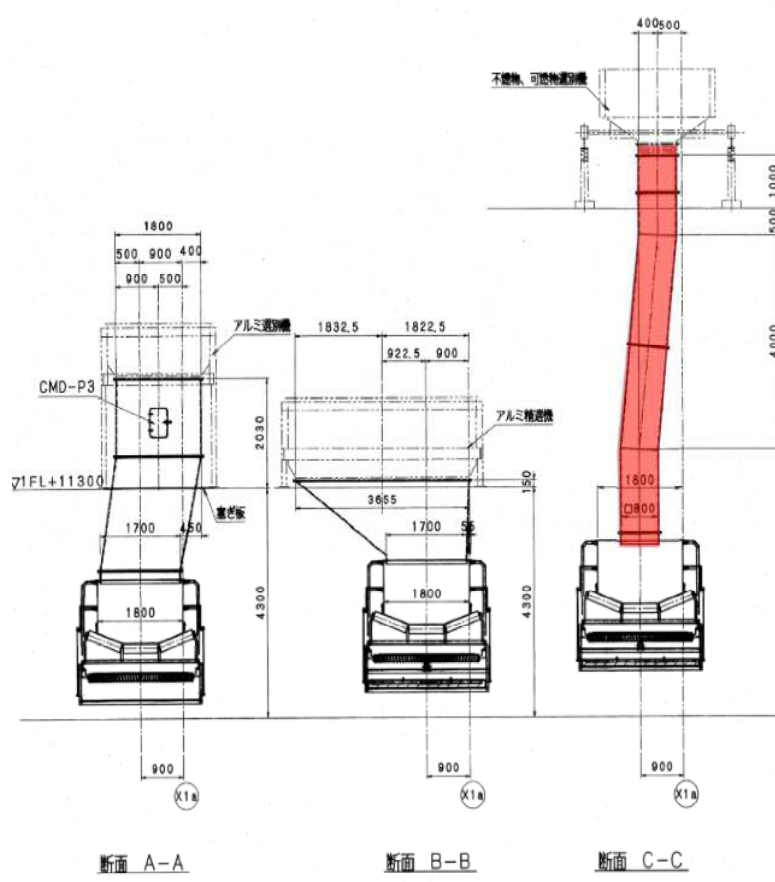

断面 A-A 断面 B-B 断面 C-C

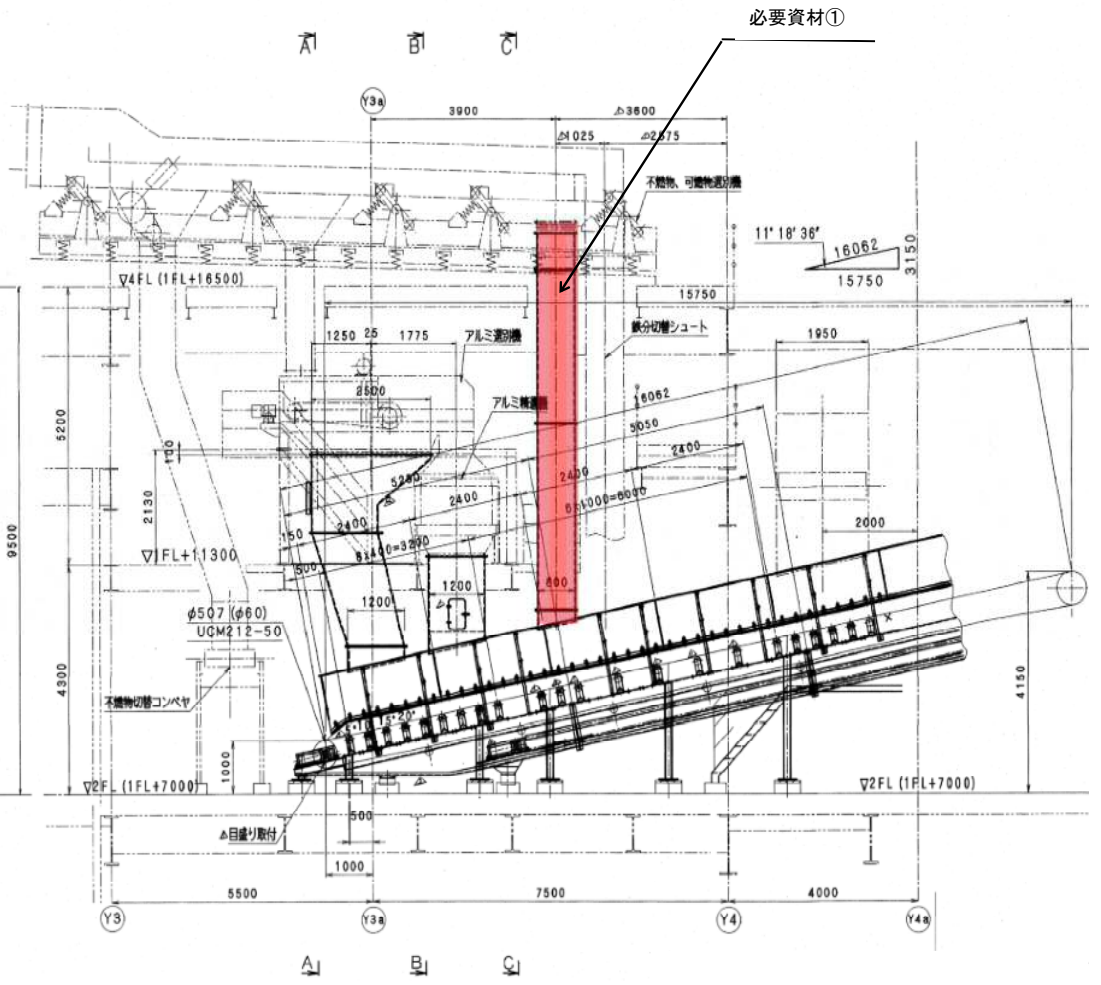

複写禁止

必要資材			
名称	仕様	数量	備考
1 可燃物シュート	MRB-705-0392	1組	支給品

交換部品、整備内容については仕様書を参照のこと。

図面名 貯留・搬出設備 可燃物シュート整備	図番 12
--------------------------	----------

正面図 中央操作盤 DP-1(回転系)

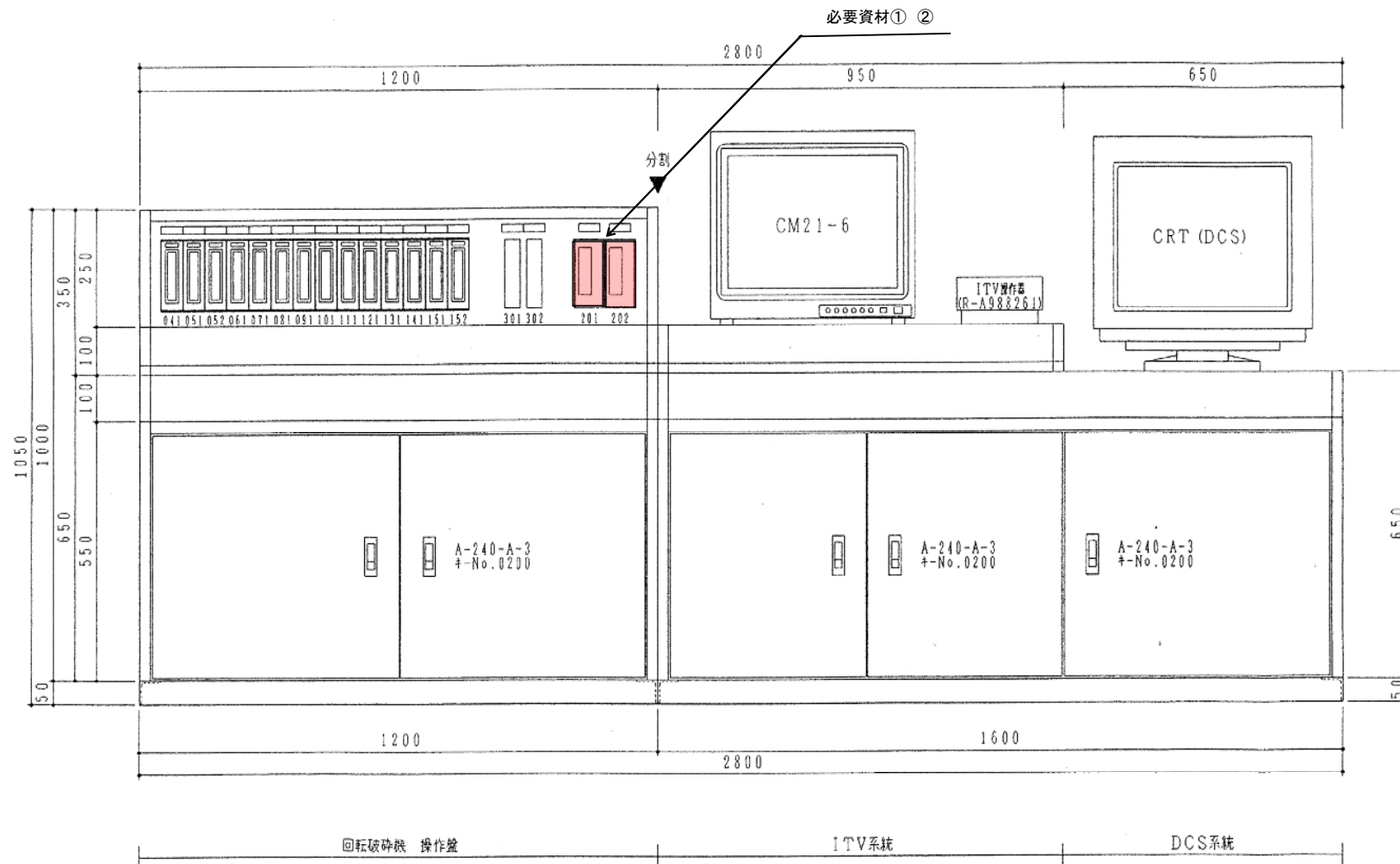

必要資材			
名称	仕様	数量	備考
1 TICA-386 加熱空気温度調節計	シングルブントローラSC100	1台	支給品
2 TIA-391 上部蒸気混合空気温度調節計	シングルブントローラSC100	1台	支給品

複写禁止

交換部品、整備内容については仕様書を参照のこと。

図面名	図番
電気計装設備 蒸気防爆システム空気温度コントローラ整備	13