

1. 出展物

- (1) 出展物は、展示会の開催趣旨、目的に添い、かつ事前に事務局の承諾を得た品目とします。
- (2) 次の各号に該当する物は、出展を禁止します。
 - ① 輸出入・販売禁止品、麻薬、その他の法禁物
 - ② 引火性、爆発性または放射性危険物
 - ③ 工業所有権その他無体財産権を侵害するか、そのおそれのある物
 - ④ 裸火を使用する物（ただし、所轄消防署の許可を受けた場合を除く）
 - ⑤ 事務局の事前の承諾を得られなかった物
 - ⑥ 所轄行政庁より指示・勧告のあった物
 - ⑦ その他関連法令に抵触するおそれがある物および公序良俗に反する物
- (3) 前項に該当する以外の物でも、展示会の正常な運営に支障をきたす恐れがあると認められる物については、出展前はもとより出展中であっても、その出展を規制または禁止させていただくことがあります。
- (4) 事務局は、出展者が、本出展申込みの前後を問わず本条（2）（3）により禁止された物もしくは規制された物を出展していた場合には、出展者に対し、当該出展物の展示の取りやめ、もしくは当該規制に従うよう通知しますので、通知を受けた出展者は、この通知後即時に、当該出展物の出展の取りやめもしくは規制に従っていただきます。
- (5) ① 前項において、出展者が事務局の指示に従わない場合、出展者は、事務局に対し、違約金として当該出展ブース料の3倍に相当する金員を即時に支払うとともに、事務局は、当該出展者の費用により、当該出展者に代わって当該出展物の撤去その他しかるべき措置を取ることができます。これにつき出展者は、事務局に対し、一切の責任追及を行わないものとさせていただきます。
 - ② 出展者は前号のことをあらかじめ了解のうえ、本出展申込みをすることとし、将来この点についての異議は一切受け付けません。
- (6) 外国貨物を出展する場合は、所定の通関手続きをとり出展するようにしてください。
※外国貨物を輸入展示する場合は、**12. 輸出入・通関手続き（外国貨物）**（P.84）を参照してください。

2. 新アイデア
製品の出展と
特許庁への
申請

新アイデアを利用した製品は、展示会会期前（出展前）の時点で特許庁へ出願をしてください。

平成24年4月1日より、特許法（第30条：発明の新規性の喪失の例外）および商標法（第9条：出願時の特例）の法改正が施行され、博覧会指定制度が撤廃されました。

この法改正により、「特許庁長官による指示を受けずとも、特許を受ける権利を有する者の行為に起因して公となった発明について（内外国特許広報等に記載されたことにより公となったものを除く）は、従来通り新規性喪失の例外規定の適用を受ける」ことができます。これにより本適用を受ける際の出展証明については、原則、出願人（出展者）自身が作成した証明書だけで出展事実の証明力が認められることになりました。事務局からの出展証明書は必須書類ではなくなりました。

3. 禁止事項

- (1) ブース内における営利・金銭収入を目的とした即売行為、それに伴う商品の特売表示（POP等）を固く禁じます。
- (2) サンプル・チラシ等の配布および試飲・試食を自社ブース外で行なうことを禁止します。
- (3) 来場者および他の出展者に**迷惑となる行為、物品の持ち込み（騒音・不潔・悪臭・パフォーマンス等）**を禁止します。
- (4) 出展ブース内に夜間常駐することを禁止します。
- (5) 自社ブース外の通路・裏側に荷物を置くことを禁じます。事務局による注意に従わない場合は、事務局にて荷物を撤去させていただきます。本撤去によって生じた破損・紛失などについては事務局では一切責任を負いません。また、撤去に要した費用については、別途当該出展者に請求します。
- (6) **展示会場内への動物の持ち込みは禁止します。**
- (7) 着ぐるみマスコット等のブース外でのPR・パフォーマンスを禁止します。
- (8) 無人での出展ブース運営の禁止。ただし、天災地変、病疫、感染症、ストライキ、交通機関の遅延、社会不安その他の不可抗力および出展者の責めに帰しえない原因によりやむを得ず無人での出展ブース運営を希望する場合であって、展示会会期初日の二日前までに主催者の承認を得た時は、この限りではない。

4. 展示製品および貴重品の管理

出展関係者は、展示期間中、事務局指定の出展者バッジを着用し、必ずブース内に常駐し、来場者との対応、出展物の管理にあたってください。
事務局では警備会社と契約し、会場全体の管理を行ないますが、ブース内の展示製品、パソコン、名刺、貴重品等については、出展者の管理になります。
各ブースの責任者は、自社ブース内の安全を確認のうえお帰りください。

5. 写真・ビデオ撮影

- (1) **当該出展者の許可なく、出展物の写真撮影、ビデオ撮影、模写、測定、型取り等を行うことを禁止します。**
- (2) 自社ブースを自社スタッフが撮影する場合は、来場者の迷惑にならないようにしてください。開催時間前・後に撮影を行う場合は、あらかじめ事務局に「早出届」・「残業届」を提出してください。
- (3) 事務局の撮影班および事務局が認めた報道機関は「プレスバッジ」を着用しております。差し支えない範囲でご協力ください。

6. マイク使用許可・音響装置と音量規制



(1) マイク使用許可（事前申請）

マイクを使用した商品説明は、会場内の騒音防止のため原則禁止します。
ただし、事務局が提示する条件を満たす場合に限り、マイクの使用禁止を部分的に解除します。下記条件を確認のうえ、「**マイク使用許可申請書**」を提出期限までに**事務局**に提出してください。下記に違反した場合、マイクの使用は一切できません。

<マイク使用の条件>

- ① ブース内のマイクの使用目的は、セミナーもしくは商品プレゼンテーションに限る。
- ② 「**マイク使用許可申請書**」を必ず期日までに**事務局**に提出する。
- ③ ブース内のマイク用スピーカーを内側に向けて設置する。
- ④ 音量がブース前面2mから計測し、70デシベル以下にする。70デシベルを超えたり、近隣の出展者や来場者よりクレームがあった場合は、事務局の指示に従い、ただちに音量をさげる。

スタ
ジェ
ユー
ールム

お
問
合
せ
先

施
設
概
要
内
交
通
案
内

ス
搬
ケ
入
シ
ユ
出
ール

ブ
ー
ス
装
飾
工
事

設
備
工
事

展
示
・
実
演

食
品
の
取
扱

裸
火
火
気
・
危
険
物
品

各
種
サ
ー
ビ
ス

集
客
・
広
報
活
動

通
輸
関
手
入
続
き

- ⑤マイクの使用が近隣の出展者と重複する場合は、当事者間で時間調整をする。
 ⑥ブース内にプレゼンテーションスペース（プレゼンタータ、聴講者席を含む6席以上）を確保する。
 ※席無しでスペース確保のみのプレゼンテーションはマイク使用を禁止します。
 ※通路使用を前提としたプレゼンテーションは禁止します。

3ブースシングルタイプ:許可例

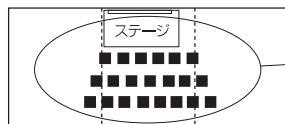

プレゼンテーション
スペースが
とれている

不許可例

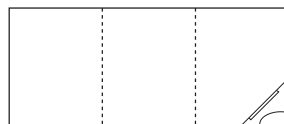

プレゼンテーション
スペースが
とれていない

6ブースダブルタイプ:許可例

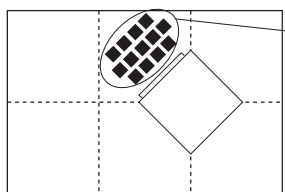

プレゼンテーション
スペースが
とれている

不許可例

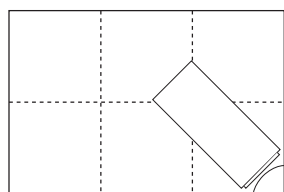

プレゼンテーション
スペースが
とれていない

(2) AV 機器の音量規制

AV 機器の音量も、ブース前面 2 m から計測し、70 デシベル以下にしてください。70 デシベル以下の音量でも、近隣の出展者の迷惑にならないよう、極力音量を抑えるようにしてください。また、別途スピーカーを設置する場合は必ずブース内側に向け設置してください。

(3) 生演奏の禁止

館内におけるダンス・歌・大音量のパフォーマンス・生演奏及び発声を禁止します。

7. RFIDおよび無線を使用した実演について

展示デモンストレーションにおいて RFID 等の無線を利用した機器・設備・システム等を使用・作動させる場合には、各社の使用状況により混信が予想され良好な作動環境が得られない可能性がありますのであらかじめご承知おきください。

8. 音楽著作権

展示会場において、音楽を下記の方法にて使用する場合は、一般社団法人日本音楽著作権協会（JASRAC）への事前の使用許諾手続きが必要となります。

詳細については下記ホームページを参照ください。

(<http://www.jasrac.or.jp/index.html>)

- (1) 放送による使用…放送受信・イベント用放送など
- (2) 複製による使用…テープ・ビデオなどの新規作成・複製など
- (3) 録音物（CD・MD など）の再生使用…BGM 使用・ショーパフォーマンスなど
- (4) 上映による使用…ビデオ・DVD などの上映

<上記 (1)・(2) 問合せ先>

一般社団法人 日本音楽著作権協会（本部）

電話：03 (3481) 2121 (大代表)

<上記 (3)・(4) 問合せ先>

一般社団法人 日本音楽著作権協会 東京イベント・コンサート支部

電話：03 (5157) 1162 FAX：03 (3503) 5552

注) 日本の音楽著作権は、概ね一般社団法人日本音楽著作権協会が管理しているため、同団体の連絡先を記載していますが、他の団体が管理しているものについては、該当の団体へ手続きください。

9. 呼出し放送

会期中、外部からの呼出し等の場内放送は、商談の妨げとなるため原則行いません。
自社のブース内に臨時電話を設置するか、携帯電話等の連絡手段を事前にご確認ください。

10. 廃棄物の処理

- (1) 施工・解体で発生する装飾資材等の廃棄物は出展者の責任で必ずお持ち帰りください。
- (2) 放置廃棄物を発見した場合、事務局が処理に要した実費を当該出展者に請求します。本請求書受領後は、ただちにお支払ください。
- (3) 会期中、実演等で使用した廃油は会場内のピットや配水管等には捨てないでください。指定された場所に必ず廃棄してください。
- (4) 会期中、商談ゴミを捨てる際は、**ゴミ袋の口をしっかりと結ぶなど完全に密閉し**、ホール内の指定場所まで直接お持ちください。

11. 原状回復

出展者が会場内に工作を施した場合および会場内諸設備を損傷した場合は、**2024年3月8日(金) 22:00**までに完全に原状回復してください。回復が十分でない場合や期間内に回復が行われない場合は、事務局が代わって任意にこれを処理します。その際に要した費用は当該出展者の負担となります。

12. 実演に関する諸注意

- (1) 出展者が来場者に食品サンプルを配布したり、試飲・試食をしたりする場合は、P.57～P.60の「食品の取扱」をご覧ください。
- (2) 実演のための水道・ガス・エアーの利用については、P.44～P.48「水道・ガス・エアー配管工事」をご覧ください。
- (3) 実演のための火気器具の使用については、P.61～P.68「裸火(火気)の使用および危険物品の持ち込み」をご覧ください。
- (4) 出展物の実演に伴って発生する恐れのある危険や騒音・臭気・振動等には万全の防止策を講じてください。振動を伴う機械で、実演を行う場合は、防音装置を設け、建物に直接動荷重が加わらないようにしてください。また、実演において大きな噴出音などが断続的に発生する場合も防音対策を施し、周りの出展者に配慮してください。
- (5) 事務局は、会場の保全、管理、秩序維持、公衆安全に支障があると認められる実演については、出展者に必要な対策をお願いすることがあります。必要な対策がとられない場合は、実演の制限または中止を求めることがあります。

ステージ
ユー
ーム

お
問
合
せ
先

施
設
概
要
・
交
通
案
内

ス
ケ
ジ
ユ
ーム
入
出

ブ
ー
ス
装
飾
工
事

設
備
工
事

展
示
・
実
演

食
品
の
取
扱

裸
火
火
気
・
危
険
物
品

各
種
サ
ー
ビ
ス

集
客
・
広
報
活
動

通
輸
出
手
入
続
き

1. 食品の取扱
フロー

全出展者 提出必須書類

食品の取扱の有無に関わらずご提出ください

●食品取扱届

本届は出展者マイページに掲載しています。

提出先：(株)昭栄美術

提出期限：2024年1月12日（金）

① 試飲・試食、食品サンプルの配布等を行いますか？

行います

無料で提供

即売・営業行為
禁止
(P58参照)

行いません 展示のみです

「食品取扱届」を提出

※試飲・試食、食品サンプルの配布を行う場合は、
ブース内図面(試飲・試食場所、設置位置明記)を1部添付

② 試飲・試食方法について

試飲・試食、食品サンプルの提供は必ずブース内で行ってください。

通路、共有スペースなど自社ブース外での提供は禁止します。

必要に応じて適切な温度管理を行ってください。

試飲・試食、食品サンプルの提供品は個包装を推奨します。

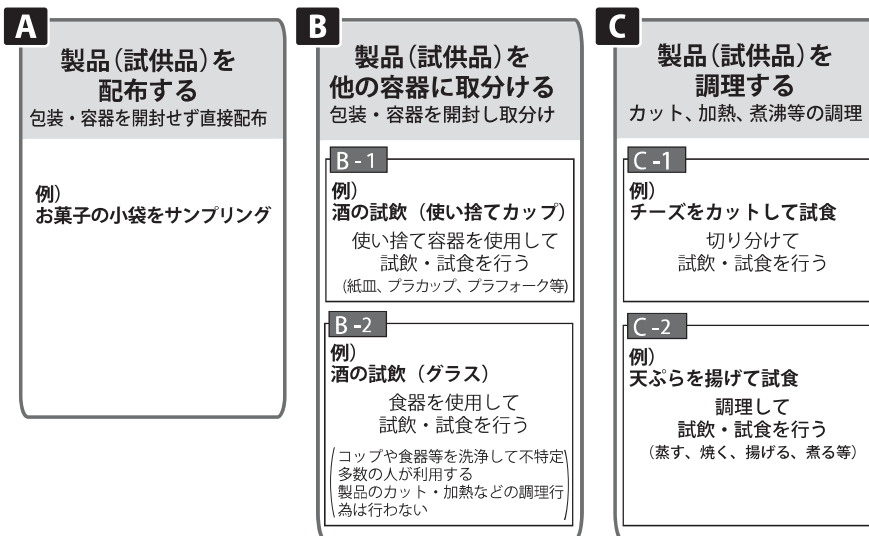

※上記A B Cのパターンに基づき、P.58に記載の必要な設備を用意してください。

衛生面での食中毒等の事故および試飲・試食に伴うけが・トラブルなどに関して、事務局では一切の責任を負いません。出展者の責任において、必要な設備・措置を講じてください。

保健所への申請は、出展者単位では無く、展示会として事務局で一括で申請します。
1社の変更や遅延が全体の規制に関わりますので、提出期限厳守で申請ください。

2. 必要な設備

種類	展示の内容	設 備							
		二槽シンク	一槽シンク	湯沸し器	手洗い専用シンク	手指消毒剤	冷凍冷蔵庫	食器戸棚またはふた付食器ケース*1	ふた付ごみ箱
試飲・試食	A 製品(試供品)を配布する (包装・容器を開封せず直接配付)	-	-	-	-	○	※	-	○
	B-1 製品(試供品)を他の容器に取分ける (使い捨て容器を使用しての試食・試飲)	-	-	-	○	○	※	※	○
	B-2 製品(試供品)を他の容器に取分ける (食器類を使用しての試食・試飲)	-	○	※	○	○	※	○	○
	C-1 切り分けて試飲・試食を行う (一つの食材を複数に切り分けて試飲・試食)	-	○	※	○	○	※	○	○
	C-2 調理して試飲・試食を行う (蒸す、焼く、揚げる、煮る等の調理をして試飲・試食)	○	-	※	○	○	※	○	○

「○：必要」、「-：不要」、「※：取扱食材に応じて必要」

*1 衛生上、食器ケースは必ず「ふた付」の収納ケースとしてください(プラスチック可)。

※ 上記以外にも必要な設備・備品がありますので申請時に必ず確認してください。

※ 食品取扱および試飲・飲食についての解釈、シンク等の設備要件の判断は、必ず事前に「2. お問合せ先一覧」(P.3)の(株)昭栄美術にお問合せください。

3. 即売・営業行為の禁止

本展示会では、**営利・金銭収入を目的とした販売行為(即売、特売表示・POP等)は禁止しております。**発見した場合、事務局より当該規定に従うよう通知しますので、通知後即時、規定に従っていただきます。

4. 試飲・試食の制限

試飲・試食およびパンフレットやサンプルの配布を自社ブース外(通路、共有スペースなど)で行うことを禁止します。

スタ
ケジ
ユー
ルム

お問
合せ
先

施
設
概
要
・
交
通
案
内

ス
ケ
ジ
ユ
ー
ル

ブ
ー
ス
装
飾
工
事

設
備
工
事

展
示
・
実
演

食
品
の
取
扱

裸
火
・
火
気
・
危
険
物
品

各
種
サ
ー
ビ
ス

集
客
・
広
報
活
動

通
輸
出
手
続
・
手
続
き

5. 所轄保健所から 出展者への 注意事項



(1) 食品取扱届について（全出展者のご提出必須）

試飲・試食、食品サンプル配布の有無に関わらず「食品取扱届」を（株）昭栄美術にご提出ください。（株）昭栄美術より、まとめて所轄保健所に申請します。（本章1項「食品の取扱」フロー参照）

※ 食品取扱届および試飲・飲食についての解釈、シンク等の設備要件の判断は、事前に「2.お問合せ先一覧」（P.3）の（株）昭栄美術にお問合せください。

(2) 安全・安心のための対応

出展者は下記の事項を遵守するとともに、関係諸法令・規則・条例等を厳守し、安全・安心な展示会の開催・運営を行うものとします。

- ① 食中毒の予防
- ② 適切な原産地表示、アレルギー物質表示
- ③ 遺伝子組み換え食品の場合、安全性審査を受けていること
- ④ 残留農薬、残留抗生物質、残留成長ホルモン、不認可食品添加物の混入防止
- ⑤ BSE、鳥インフルエンザの混入防止
- ⑥ その他、食品衛生法、JAS法による品質表示、外食の原産地表示ガイドライン（農水省）、アレルギー特定原材料表示義務（厚労省）、農薬取締法、飼料安全法、薬事法、牛肉トレーサビリティ法（農水省）、特定家畜伝染病防疫指針（農水省）に違反するものの展示・提供は一切禁止します。

(3) 自主衛生管理

自主衛生管理表を使用し、ブース内の衛生管理（自主検査）を励行してください。

(4) 喫食場所

必要に応じてブース内に喫食場所を設置するようにしてください。

喫食場所には汚液および汚臭の漏れないふた付き廃棄物容器を設置し、適正に管理してください。

(5) 食品の取扱

試飲・試食の際には、以下の事項に注意してください。

- ① 未包装食品は、埃よけの天幕を取り付けるなどの処置を施したうえで衛生的に取扱ってください。
- ② 包装された製品を試飲・試食に提供する際には、品質表示を確認のうえ提供してください。
- ③ 試飲・試食に提供する量に見合った食材または製品の仕入れを行ってください。
- ④ 原材料、製品、器具および包装容器を衛生的に管理してください。
- ⑤ 原材料、中間製品は適切な温度管理を行い、長時間の保管をしないでください。
- ⑥ 包装容器には清潔な資材を用いてください。
- ⑦ 原材料には下処理済の中間製品を使用するようにしてください。
- ⑧ 試飲・試食の際、ブース内に手洗い（36cm X 28cm：型式L-5）および消毒装置（薬用石けん等）を必ず設置してください。基本的にスプレーのみの消毒は認められません。
- ⑨ 万が一の事故発生に備え、食品仕入れ先を把握してください。
- ⑩ 下痢等、健康状態のすぐれない方は調理行為に従事しないでください。

6. 酒類の取扱いに関する注意事項

7. よくあるお問合せ

(6) 調理における注意事項

- ① 調理する場所には、来場者が誤って手が触れないように囲いを作ってください。裸火（火気）や電気フライヤー等の発熱機を実演のため使用する場合は、周囲の可燃物を除去するとともに来場者に火傷などの危害をおよぼさないよう防護措置を施してください（例：耐火ボード、耐火ガラスでの皮膜）。
- ② 調理をともなう試飲・試食（C-1、C-2）に際し、裸火（ガスコンロ、カセットバーナー、フライヤー、電熱器等）の使用や危険物（油類、発火性の高いスプレー等）の持込みがある場合は別途消防署への申請が必要です。
- ③ 電子レンジやホットプレート等は裸火（火気）扱いにはなりません。調理の際に使うサラダ油・動物性油等は危険物になります。別途消防署への申請が必要です。※消防署への申請について P.61 の「9. 裸火（火気）の使用および危険物品の持込み」を参照ください。

酒類の試飲およびサンプル提供に於ける注意事項

酒類の試飲に関しては未成年者飲酒禁止法、道路交通法を遵守し、十分な配慮のうえ実施してください。

- ① 日本では、「未成年者飲酒禁止法」によって、20歳未満の飲酒が禁じられています。酒類を扱う者が、未成年者が飲むことを知って酒類を供与した場合、罰則の対象となります。
- ② 日本では、「道路交通法第65条（酒気帯び運転等の禁止）」によって、車両等を運転するおそれがある者に対し、酒類の提供、飲酒をすすめることは罰則の対象となります。

Q. 「食品取扱届」は必ず提出する必要がありますか？

A. 全出展者が提出する必要があります。

Q. 「食品取扱届」の記入方法を教えてください。

A. (株) 昭栄美術に直接お問合せください。

Q. 食品取扱および試飲・飲食についての解釈、シンク等の必要な設備がわかりません。教えてください。

A. (株) 昭栄美術に直接お問合せください。

Q. 数社で共同出展する場合はどのように届出ればよいですか？

A. 提出書類は出展申込窓口会社・団体がまとめて提出してください。記入欄が足りない場合は必要事項を一覧表にしてメールにてお送りください。

【送付先】(株) 昭栄美術 foodex@shoei-bijutsu.co.jp

Q. 手続きを広告代理店に任せてもよいですか？

A. 記入は広告代理店でも構いません。

Q. 「食品取扱届」を提出すれば製品を販売できますか？

A. 本展示会では、営利・金銭収入を目的とした販売行為を禁止しています。

ステージ
コーディネート

お問合せ
先

施設
概要
案内

ス搬
ケ入
シユ
出
ール

ブ
ー
ス
装
飾
工
事

設
備
工
事

展
示
・
実
演

食
品
の
取
扱

裸
火
火
気
・
危
険
物
品

各
種
サ
ー
ビ
ス

集
客
・
広
報
活
動

通
輸
関
手
入
続
き

1. 裸火（火気）の使用および危険物品の持ち込みフロー



全出展者 提出必須書類

使用の有無に関わらず提出ください

●裸火（火気）の使用および危険物品の持ち込み許可申請書

本申請書は出展者マイページに掲載しています。

提出先：（株）昭栄美術

提出期限：2024年1月12日（金）

裸火（火気）の使用および危険物品の持ち込みはありますか？

消毒用アルコールの申請

アルコール含有量60%以上の消毒液を持ち込む場合、本申請が必要となります。

※裸火（火気）、危険物品についての定義はP.62をご覧ください。

あり

裸火の使用

危険物品の持ち込み

なし

「裸火（火気）の使用および危険物品の持ち込み許可申請書」の「裸火の使用、危険物品の持ち込みなし」にチェックし、（株）昭栄美術へ提出

「裸火（火気）の使用および危険物品の持ち込み許可申請書」および下記申請に必要な添付書類①②③を（株）昭栄美術へ提出

許可申請に必要な添付書類

- ①実演機器のカタログ1部（使用製品に○印をつける）
- ②危険物品安全データシート（SDS）写真・資料 1部
- ③ブース内図面1部 ※図面に下記内容を記入ください。

- ・裸火・危険物品の使用位置
- ・裸火と可燃物との離隔距離
- ・危険物品、裸火を使用する実演機器の固定方法
- ・ガス漏れ警報器の位置
- ・消火器（能力2単位以上）の位置

※上記以外に実演内容（方法）の詳細資料等をご提出ください。

事務局より管轄消防署へ

裸火（火気）・危険物品の持ち込み許可を申請

消防署への申請は、出展者単位ではなく、展示会として事務局で一括で申請します。

1社の変更や遅延が全体の規制に関わりますので、提出期限厳守で申請ください。

2. 裸火（火気）・危険物品の定義

(1) 裸火とは（電気を熱源とする器具を含む）

裸火の種類

a 裸火となるもの

- ・ 気体燃料、液体燃料、固体燃料を使用する火気使用設備器具
- ・ 電気を熱源とし、以下のいずれかに該当するもの
 - 赤熱した発熱部が外部に露出したもの（電気コンロ、電気ストーブ、電熱器等）
 - 外部に露出した発熱部で可燃物に触れた場合、着火するおそれのあるもの（400℃以上）

b 裸火とならないもの

- ・ 直接屋外から空気を取り入れ、かつ、排ガスその他生成物を直接屋外に排出する密閉式燃焼設備機器（FF式など）
 - ・ 電気を熱源とし発熱部が外部に露出していないもの（ホットプレート、電磁調理器、電気フライヤー、オープン、ヘアドライヤー等）
- ※電気フライヤーを使用する際は、耐火ボード・消火器の設置、使用する油の資料、レイアウト図面の提出が必要になりますので、(株)昭栄美術にご提出ください。

c 下記の器具類も（株）昭栄美術へ提出の事前申請に加え、管轄消防申請用紙による正式申請が必要になります

- ・ 固体燃料を使用する炉
- ・ 据付面積が1m²以上の炉
- ・ 排気取入口が下方に排気する厨房設備
- ・ 厨房設備（ブース内厨房設備の最大消費熱量の合計が120kW未満のもの除く）
- ・ 温風暖房機（風道を使用しないもので、最大消費熱量の合計が70kW未満は除く）
- ・ ボイラーなど（最大消費熱量が70kW未満は除く）
- ・ 乾燥設備（最大消費熱量が17kW未満、または、乾燥物収容室の据付面積1m²未満もしくは乾燥物収容室の内部容積が1m³未満を除く）
- ・ サウナ設備
- ・ 給湯湯沸設備（最大消費熱量の合計が70kW未満は除く）
- ・ 火花を生じる設備
- ・ 放電加工機 など

(2) 危険物品とは

a 消防法別表第1で定める危険物（一部抜粋）

第1石油類（引火点21℃未満のもの）	ガソリン・ベンジン・シンナー
第2石油類（引火点21～70℃未満のもの）	灯油・軽油・洗浄油・テレピン油・リチウムイオン電池の電解液
第3石油類（引火点70～200℃未満のもの）	重油・マシン油・潤滑油等
第4石油類（引火点200℃～250℃未満のもの）	ギヤー油・シリンダー油・タービン油、作動油等
アルコール類	アルコール含有量60%以上
動植物油類	ヤシ油・ナタネ油・ヒマシ油等
引火性固体	ラッカーパテ

※切削油については水溶性を使用してください。

b その他危険物品

- ・ 火災予防条例で定める指定可燃物のうち可燃性固体類または可燃性液体類
 - ↳ パラフィン、ローソク類、プラスチック原料等
- ・ 一般高圧ガス保安規則で定める可燃性ガス
 - ↳ プロパン、アセチレン、水素等
- ・ 火薬取締法に掲げる火薬類
 - ↳ 火薬、爆薬、火工品等

※手指消毒用アルコール液・ジェルについても濃度60%以上は危険物に該当のため、申請が必要となります。

スタ
ゲジ
ユー
ールム

お
問
合
せ
先

施
設
概
要
内
要

ス
搬
ケ
入
シ
ユ
出
ール

ブ
ー
ス
装
飾
工
事

設
備
工
事

展
示
・
実
演

食
品
の
取
扱

裸
火
火
気
危
険
物
品

各
種
サ
ー
ビ
ス

集
客
・
広
報
活
動

通
輸
出
手
入
続
き

3. 裸火（火気）および危険物品の使用手続き



裸火（火気）および危険物品の使用については、会場内で使用することが禁止されています。ただし、以下の条件を満たす事により使用が可能となります。

(1) 事前申請

「裸火（火気）の使用および危険物品の持ち込み許可申請書」および許可申請に必要な添付書類を（株）昭栄美術に提出してください。

※追加申請はできませんので、指定期日までに必ず提出してください。

※開催初日の1カ月前までに、消防署への許可申請が必須となります。

1社の変更・遅延が全出展者に影響が及びますので、提出期限を厳守してください。

手指消毒用アルコール消毒液の「危険物申請」について

・アルコール含有量 60% 未満：申請不要（危険物に該当しない）

・アルコール含有量 60%以上：要申請（第4類アルコール類に該当）

容器	用途	アルコール含有量	
		60%未満	60%以上
ポンプ、スプレー式	ブースに設置し使用 ※常時使用可能な状態	不要 ※1	要申請
詰替え（補充）用容器 ※容積、持ち込み数問わず	設置せず ブース内で保管	不要	要申請

※1 アルコール含有量 60%以上のアルコール消毒液を展示ホール内に持ち込む場合でも、次のすべてに該当するものは禁止行為（危険物品の持ち込み）の対象外となり申請は不要です。

【禁止行為対象外の条件】

① 日常の手指消毒用にアルコールを使用する行為（手指消毒用に持ち込み、常時使用するアルコールあること。）

② 容器の最大容積が 500ml 以下であること。

③ 容器に容量、成分等が記載されていること。

※ 詰め替え用など交換・補充用に準備した別の容器を置いておく行為は、必要最小限の持ち込み量を超えていると見なされ、禁止行為に該当するためご注意ください。

※今後の状況により変更になる場合があります。

※裸火（火気）、危険物品を使用しない出展者についても、「裸火の使用、危険物品の持ち込みなし」に☑して必ず申請書を提出してください。

※状況により、裸火（火気）、危険物品の使用をご遠慮いただく場合がございますのであらかじめご了承ください。

(2) 消火器の設置義務

消火器（能力2単位以上）をブース内に必ず設置してください。

（所轄の火災予防条例より）

(3) 消防検査時の立会い

会期前日、「裸火（火気）の使用および危険物品の持ち込み許可申請書」にもとづき、管轄消防署による検査が行われます。検査時に以下の場合、許可申請が承認されず、会場での裸火（火気）の使用および危険物品の持ち込みができません。

※出展者不在である（出展者による立会い・申請内容説明が必要です）。

※申請された裸火（火気）・危険物品の準備ができてない。

(4) その他

※出展製品の実演に必要な最小限度のものに限り、事前申請をし、管轄消防署の承認を受けた後、会場内への持ち込み・実演が可能となります。

4. 裸火（火気）に関する展示規定

- ※申請を行っても不適切な処置があった場合は、承認されません。
- ※事前申請を行わず、裸火（火気）・危険物品を使用していた場合は、ただちに使用を中止していただきます。
- ※出展規定第 26 条に則り、出展者または出展者との雇用、請負、業務委託などの協力関係にある者が本展示会に関わり発生した火災等の事故、事象により展示会来場者を含む第三者に負わせた損害の一切は出展者に賠償いただきます。詳細は出展規定第 26 条をご覧ください。

(1) 裸火（火気）使用時の可燃物との離隔距離

裸火（ガス・液体・気体・固体・電気などの熱源を発するもの）に該当する展示機器を実演する場合、所轄の火災予防条例に基づいて、可燃物との安全な離隔距離を保つ必要があります。

※温度について

カタログ上の最高使用可能温度で規制されます。実際の使用温度と異なる場合は事務局にご相談ください。

※火炎の長さや幅について

- ・火炎の幅と長さがそれぞれ 20cm 以内であれば、可燃物から 60 cm 以上の離隔が必要です。
- ・火炎の幅あるいは長さが 20cm を超える場合は、その幅ないし長さに応じた離隔距離が必要です。事前に（株）昭栄美術へご相談ください。

※注意 適正な離隔距離を確保した場合でも、来場者の安全管理には十分注意してください。消防署の指導に基づき来場者に危険をおよぼす可能性があると判断した場合は、適正な安全措置をとっていただきます。

可燃物との離隔距離

参考

○火気使用設備器具：炉（ピザ窯）、厨房設備（一部）
東京都火災予防条例別表で示された離隔距離内に可燃物を置かない。

可燃物との離隔距離(300℃未満)

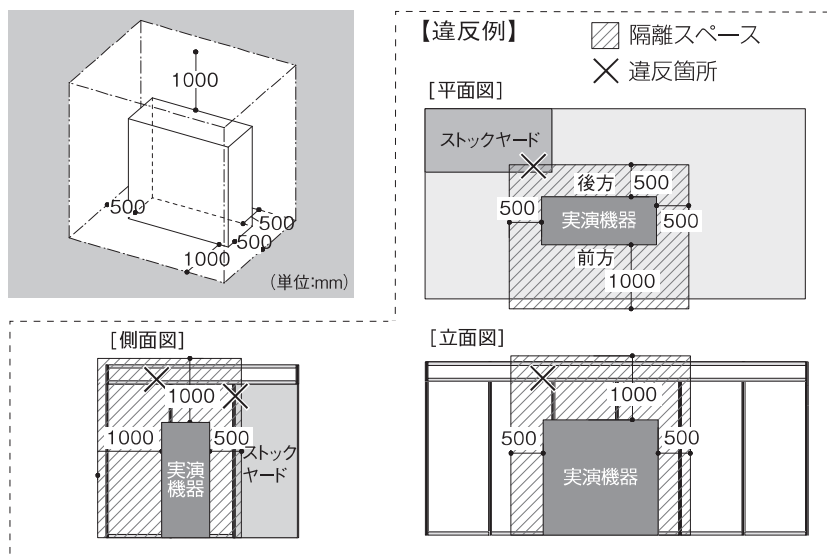

ステージ
シールド

お問
合せ
先

施設
概
案
内

ス搬
ケ入
シ出
ユ出
ール

ブー
ス
装
飾
工
事

設
備
工
事

展
示
・
実
演

食
品
の
取
扱

裸火(火気)
危
険
物
品

各
種
サ
ー
ビ
ス

集
客
・
広
報
活
動

通
関
出
入
手
続
き

可燃物との隔離距離(300℃以上～800℃未満)

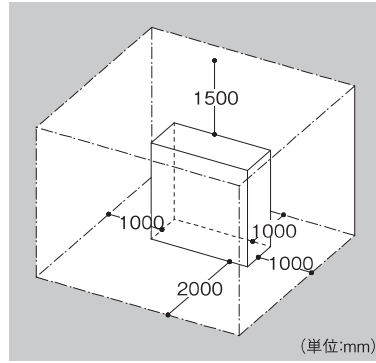

【違反例】 □ 隔離スペース
× 違反箇所

[平面図]

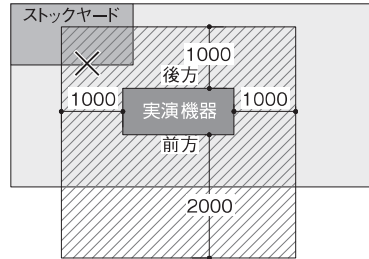

[側面図]

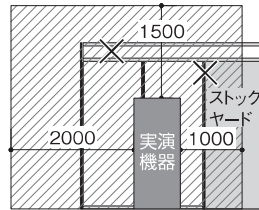

[立面図]

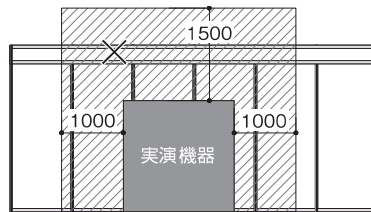

可燃物との隔離距離(800℃以上)

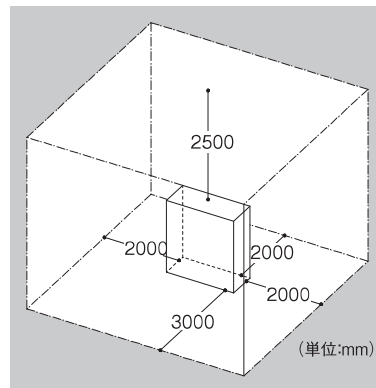

【違反例】 □ 隔離スペース
× 違反箇所

[平面図]

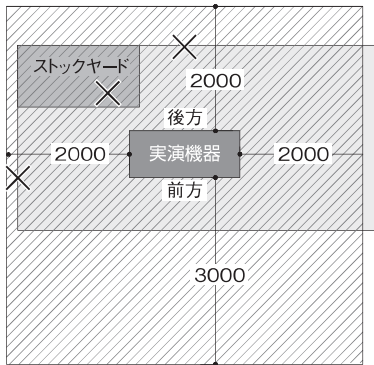

[立面図]

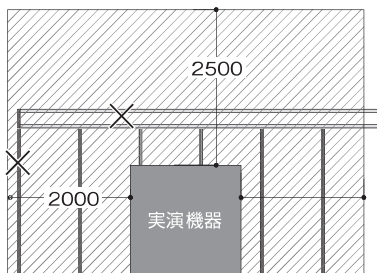

[側面図]

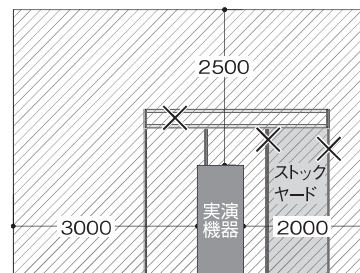

(2) ドロップイン式コンロ、キャビネット型グリル付コンロ (14kW 以下)、据置型レンジ (21kW 以下) の設置規定

- ① 機器上方 100cm 以内、側方・後方・前方 15cm 以内に可燃物を置かないでください。(図 A 参照)
 - ② 側方 15cm が取れない場合、厚さ 12mm 以上のせっこうボード 2 枚貼りで区画してください(図 B 参照)。その場合、間仕切り壁等と密着させないようにしてください。
- ※せっこうボード以外の方法もありますが、その場合は、特定不燃材料の壁を自立するように設置してください。

(図A)

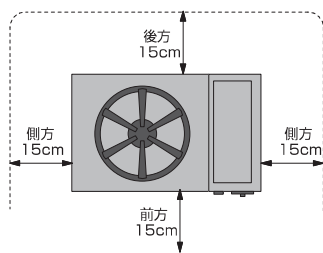

(図B)

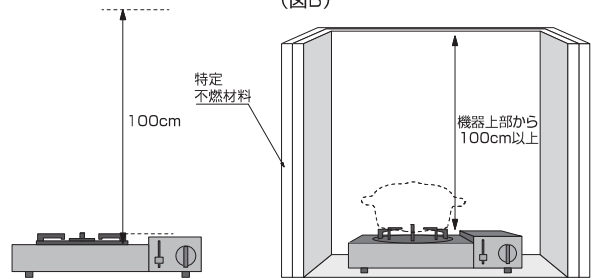

(3) 裸火(火気) 使用時の転倒防止について (東日本大震災以降に強化された項目)

禁止行為解除対象機器に関して、地震動、その他の振動・衝撃により容易に転倒しないよう、必ず固定措置を講じてください。

ビンやボトル容器に対しても、容易に転倒しないように底面を粘着テープで固定するなどの対策を施してください。消防署から固定が不十分と判断された場合は、追加の固定措置を命ぜられます。Lアングル・アンカーボルト等で、4点固定等確実な固定をしてください。

(例) Lアングルによる固定方法

Lアングルによる固定方法

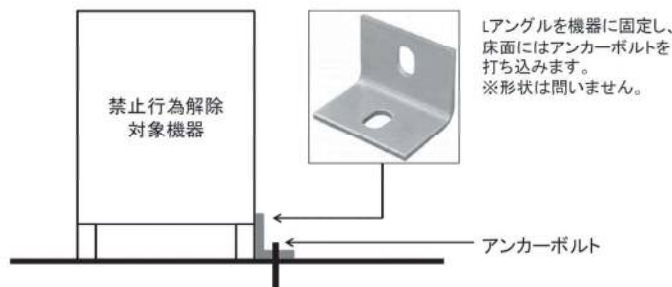

スケジューリング

お問合せ先

施設概要・交通案内

搬入・出

リース・装飾工事

設備工事

展示・実演

食品の取扱

裸火(火気)・危険物品

各種サービス

集客・広報活動

通関手続

(4) 本展における裸火（火気）使用時の遵守事項

- ① 同一形式の火気器具は、1点のみとします。
- ② 気体燃料の消費量は、1機種につき58kW(49,000kcal) /h以下とし、必ずガス漏れ警報器を設置してください。
- ③ 固体燃料の消費量は、1日につき木炭15kg、れん炭10kg、その他5kg以下とします。
- ④ 液体燃料（灯油など）の使用は、禁止します。
- ⑤ ローソク、キャンドルランプの使用は、原則禁止します。
- ⑥ 裸火使用箇所は、危険物品・その他易燃性の可燃物および非常口などの避難施設から水平距離で5m以上離してください。
- ⑦ フライヤーなど煮沸器具を使用する場合、または来場者に面して熱源がある場合、来場者にやけどなどの危害をおよばないように保護措置を講じてください。
- ⑧ 試食などのためにフライヤーを使用する場合は、出展者の出展製品（機械）以外は電気式としてください。
- ⑨ 火花が発生する器具の場合は、床に敷物などを使用しないでください。火花の最大となる高さおよび幅で囲んだ円筒形の範囲内に、可燃物を置かないでください。
- ⑩ 使用場所までのガス配管は、金属管とし、継手はネジ、フランジまたは溶接とし、床面に固定してください。
- ⑪ 粉末消火器（能力2単位以上）を必ず備え、かつ表示をしてください（危険物品用との兼用可）。
- ⑫ 金属などを加温するためにバーナ、トーチランプを使用する場合は、開場時間外とし、いかなる理由でも開場時間中の使用、展示ホール内への持ち込み・保管は禁止します。
- ⑬ 裸火を使用する機器は、転倒防止のため固定してください。
- ⑭ 火炎の幅と長さがそれぞれ20cm以内であれば、可燃物から60cm以上の離隔が必要です。
- ⑮ 火炎の幅あるいは長さが20cmを超える場合は、その幅ないし長さに応じた離隔距離が必要です。事前に（株）昭栄美術へご相談ください。
- ⑯ 可燃物が転倒または落下するおそれのない場所としてください。
- ⑰ 台上で実演するものは、台についても耐震固定をしてください。
- ⑱ 実演機器の下面は不燃材料にしてください（台上で実演する場合、台上に不燃ボードを敷くか不燃材料で造られた机の上で実演してください）。
- ⑲ 火薬類の使用は禁止します。
- ⑳ ホール内総量規制により、申請される機器の使用が制限されることがあります。

5. 危険物品に関する展示規定

本展における危険物品持ち込み時の遵守事項

- ① 危険物品は、出入口・階段から水平距離 6m(危険物品の持ち込み量が多いときは 10m) 以上離してください。
- ② 危険物品は、火気使用場所から水平距離で 5m 以上離してください（不燃材料で防火上有効に遮断するなどの安全措置を講じた場合を除く）。
- ③ 危険物品の持ち込みは、実演に必要な最小限の量とし、1 日の最大持込量で申請してください。
- ④ 燃料等の補給は、開場時間内には行わないでください。
- ⑤ 危険物品は、侵潤・揮発などで引火・着火の危険がないよう厳重に保管してください。
- ⑥ 危険物・指定可燃物の煮沸行為における油量は、機器等のカタログで定めた適量以下とします。
- ⑦ 展示のみに持ち込む危険物容器は、空き缶とします。
- ⑧ 展示・陳列用の車両の燃料は、必要最小限にしてください。
- ⑨ 接触、混合発火する恐れがある危険物品は、同一の場所で取扱わないでください。
- ⑩ 空き缶、残油は必ず持ち帰り、出展ブース内には置かないでください。
- ⑪ 可燃性蒸気の発生が著しい機器を使用する場合は、当該蒸気を屋外の安全な場所に排出する設備を設けてください。
- ⑫ 危険物品をブース内に持ち込んだ場合には、必ず粉末消火器（能力 2 単位以上）を備えかつ表示してください（裸火用との兼用可）。
- ⑬ 不燃性ガス（窒素ガス、支燃性・毒性ガス、ヘリウムガス、支燃性ガスなど）を使用するために、高圧ガスボンベを会場内に持ち込む場合は、十分に注意してください。
- ⑭ 機械本体と別になっている油槽は、法規制の対象となるので、管轄消防署の水張・水圧検査を受けた油槽を使用してください。
- ⑮ 液体を使用するものは、機器の耐震固定をするとともに漏えい時の処理材等を準備してください。
- ⑯ 保管は密栓し、他の物品と隔離してください。
- ⑰ 総量規制により、申請された量について持ち込み量の制限をさせていただくことがあります。
- ⑱ リチウムイオン電池に関して
基本的に実演を行ない稼働（充電を含む）がある場合は「危険物品の持ち込み許可申請書」が必要になります。
稼働（充電を含む）がなく、電池が密閉されている場合は申請が不要です。
また、常時携帯するもの（スマートフォンなど）は申請の対象外となります。
*リモコン内蔵や予備の電池も含めて申請が必要です。
*稼働がない場合はなるべくリチウムイオン電池を持ち込まない様お願いいたします。
- ⑲ 水素に関して
水素を燃料とする製品を持ち込まれる場合、稼働の有無に関わらず、いかなる場合においても「危険物品の持ち込み許可申請書」が必要になります。
また、水素サーバー、水素吸入器等の水素を発生させる製品は申請の対象外となります。
*実演等を行う際は水素が滞留しないよう十分に注意してください。
- ⑳ その他、持ち込む危険物品により①～⑱以外の対応が必要になることがあります。

ステージ
レイアウト

お問
合せ先

施設
概要
案内

搬入
搬出
ルール

ブ
ース
装
飾
工
事

設
備
工
事

展
示
・
実
演

食
品
の
取
扱

裸
火
（
火
気
）
・
危
険
物
品

各
種
サ
ー
ビ
ス

集
客
広
報
活
動

通
輸
関
手
入
続
き

スタ
ジュー
ムお
問
合
せ
先施
設
概
要
交
通
案
内搬
入
出
ス
ケ
ジ
ュー
ムブ
ー
ス
装
飾
工
事設
備
工
事展
示
・
実
演食
品
の
取
扱裸
火
・
火
気
・
危
険
物
品各
種
サ
ー
ビ
ス集
客
・
広
報
活
動通
関
出
手
入
続
き

1. 出展者ヘルプデスク

出展準備に際してご不明な点は、「お問合せ先一覧（P.3～4）」にある企業に直接お問合せください。

準備全般で不明な点がある場合、またお問合せ先がわからない場合は「出展者ヘルプデスク」にお問合せください。

＜お問合せ例＞・基礎ブース、装飾規定について

- ・ 図面データがほしい
- ・ 各種備品について（入門証、出展者バッジ、車両証など）
- ・ 提出書類の書き方・期日など
- ・ 問合せ先がわからない ほか

■日本能率協会 出展者ヘルプデスク（株式会社ケイ・スリー・クリエーション）

TEL：03（6809）1635

e-mail: helpdesk@k3c.co.jp

9：30～18：00（土・日・祝日を除く）

※年末年始休業日：2023年12月29日（金）～2024年1月4日（木）

※電話の際は、最初に「展示会名」をお伝えください。

※メールの際は、件名に「展示会名」を入力してください。

2. ビッグサイトカード（共通食事券）

■ビッグサイトカード（共通食事券）について

1. ご利用対象の店舗

ビッグサイト内常設レストラン・売店、ワシントンホテル内レストラン加盟店、有明パークビル内加盟店、TFTビル内加盟店

② ビッグサイトカード（共通食事券）の種類

1,000円券

■購入方法

1. 事前振込による購入

下記 URL 内の申込フォームに必要事項を記入のうえ、**2月7日（水）**までにお申込みください。カード代金は2月22日（木）までに銀行振込してください（振込手数料申込者負担）。

振込確認後、カードと領収書を用意します。受取は窓口と郵送から選べます（送料着払）。

2. 現金による窓口購入

会議棟2F「サービスコーナー」にて販売しています。（但し、店舗休業日を除く（休業日は不定期））

■ビッグサイトカード（共通食事券）の精算について

ビッグサイトカード（共通食事券）の精算は、未使用カードのみ受付可（使用途中のカードは不可）。精算手数料は1枚50円。手数料を差引いて、領収書名義の指定銀行口座にお振込みします。手続きの詳細については、下記 URL にてご確認ください。



※ビッグサイトカード（共通食事券）案内ページはこちら →



<https://www.bigsight-services.co.jp/organizer-exhibitor/exhibition/card.html>

3. ブース内清掃



搬入最終日と会期中のブース内清掃をご希望の場合は、出展者マイページの「**ブース内清掃申込書**」にて **2024年2月23日(金)** までに **(株)ビッグサイトサービス**にお申込みください。

期間	清掃料金 (税込)
3月4日(月)～3月7日(木) 4日間	3,520円/1ブース

- ①清掃は床面の掃除機がけまたはモップによる水ふきのみです。
- ②施工装飾資材の廃棄物処理は含まれていませんので、必ず自社にてお持ち帰りください。

4. 通訳・受付・アシスタント派遣

会期中の通訳・受付・アシスタントについて、事務局指定会社ではありませんが、「2. お問合せ先一覧 (P.4)」にて関連企業を紹介しておりますので、直接お問合せください。人材手配の関係上、会期1カ月前までを目安に手配してください。

5. 展示期間中の保険の手配

出展者の第三者に対する賠償、展示物、出展者従業員に対する補償について、事務局では責任を負いかねます。各自保険加入の手配をお願いします。事務局では展示会用保険の取扱い会社を紹介しています。詳細は「2. お問合せ先一覧 (P.4)」に記載されている **AIG パートナーズ (株)** に直接お問合せください。

6. 宿泊予約申込み



会期中はホテルの混雑が予想されます。事前予約を希望される場合は、出展者マイページの**予約フォーム**から **(株)JTB グローバルマーケティング&トラベル**に直接お申込みください。申込み期限前に満室になる場合もありますのでお早めにお申込みください。

(1) 宿泊施設

宿泊可能日：2024年3月3日(日)～3月8日(金)

宿泊施設名	地区 (会場までの所要時間)
ホテルトラスティ東京ベイサイド 〒135-0063 東京都江東区有明 3-1-15 TEL：03-6700-0001	有明 (徒歩5分)
相鉄グランドフレッサ東京ベイ有明 〒135-0063 東京都江東区有明 3-6-6 TEL：03-6899-2030	有明 (徒歩5分)

※その他宿泊は下記申込 URL 内に JTB ウェブサイトでのご案内をしております。

(2) 申込方法

下記 URL から予約可能です。詳細は下記 URL 内の記載事項をご確認ください。

申込 URL	https://amarys-jtb.jp/foodex2024/?&g=0
--------	-----------------------------------------------------------------------------------------------------

2024年1月31日(水)をお申込締切日とさせていただきます。

ステージ
シールド
ルーム

お問
合せ
先

施設
概要
案内

搬入
シールド
ルーム

ブース
装飾
工事

設備
工事

展示
・実
演

食品
の取
扱

裸火
・火
気
・
危険
物品

各種
サー
ビス

集客
・広
報活
動

通輸
関出
手入
続
き

(3) 支払方法

クレジットカードまたは銀行振込による全額前払。

<利用可能クレジットカード>

1. ビザカード 2. マスターカード 3. ダイナースクラブカード
4. アメリカンエクスプレス 5. ジェーシービー

(4) 変更・取消

- ① 予約を変更・取消をされる場合は、オンラインより手続きを行ってください。
お申込み締切日以降は、マイページにてお手続きいただけないため、メールにて変更・取消内容をご連絡ください。
- ② 取消・変更の場合は規定により取消料を申し受けます。
取消料についてはサイト内掲載の募集要項にございます<予約の変更・取消>をご確認ください。
※営業時間外にいただいた変更・取消のお申し出は、翌営業日受付扱いとなりますので、予めご了承ください。

(5) その他

不明点は、「2. お問合せ先一覧 (P.3)」記載の **(株) JTB グローバルマーケティング&トラベル**に直接お問合せください。(お電話、FAX での申込、変更、取消は承っておりません。)

重要なお知らせ

宿泊問合せ先 ((株) JTB グローバルマーケティング&トラベル) は、電話での対応は承れない為、メールでのお問合せをお願い致します。

Email アドレス : foodex2024@gmt.jtb.jp

営業時間 : 10:00 ~ 16:30 (土・日・祝を除く)

7. 搬入・会期中のお弁当サービス (有料)



搬入中・会期中のお弁当サービスを希望される出展者は、「出展者マイページ」に掲載されている案内・申込書をご確認いただき、「2. お問合せ先一覧 (P.4)」の「お弁当予約」に記載されている企業に直接お申込みください。不明な点がございましたら、「2. お問合せ先一覧 (P.4)」記載企業に直接お問合せください。

8. 会場内 ストックルーム の貸出し (有料)

※FOODEXは1社
2ストックまで



会期中、会場内に展示物の梱包材、製品パンフレット等を仮置できるストックルーム（有料）を設置します。利用をご希望の場合は、公式ホームページ内「出展者マイページ」の「**会場内ストックルーム申込**」より、**1月12日（金）**までにお申込みください。

■ ストックルームの概要

1ルームのスペース	4.0m ² (間口、奥行のサイズは設置場所によって変わります)
利用料金	110,000円(税込) / 1ルーム
仕 様	システムブース仕様(ドア・鍵付き)
利用期間	2024年3月4日(月)～8日(金) 16:30
利用規定	<ul style="list-style-type: none"> ● ストックルームは出展者の責任において管理してください。 ● 盗難事故について、事務局は一切責任を負いません。 ● 休憩所・喫煙所・展示スペース等としての利用はできません。 ● ストックルームの設置場所は事務局が決定します。 ● 2ストック以上お申込みの場合もドアは1箇所になります。 ● スチール棚等の備品については、各社負担となります。 ● 鍵は3月4日(月) 13:00～事務局にてお渡しします。 3月8日(金) 17:00までに事務局へご返却ください。

※出展申込み時にお申込みいただいた出展者は、再度、提出する必要はありません。

スタ
ケジ
ユール
ム

お
問
合
せ
先

施
設
概
要
交
通
案
内

ス
ケ
ジ
ユ
ール

ブ
ー
ス
装
飾
工
事

設
備
工
事

展
示
・
実
演

食
品
の
取
扱

裸
火
火
気
・
危
険
物
品

各
種
サ
ー
ビ
ス

集
客
・
広
報
活
動

通
関
出
入
手
続
き

9. 宅急便・宅配便受付カウンター

会期中、会場内に宅急便・宅配便受付カウンターを設置します（有料）。

	ヤマト宅急便	トナミ運輸 (代行：近鉄コスモス)
受付カウンター 設置日時	3月5日(火)～3月7日(木) 15:00～17:20 ※各日1カ所 3月8日(金) 15:00～	3月8日(金) 15:00～
受付カウンター 場所	詳細は主催者より配信するメール、会場内で配布するデイリーインフォメーションでご案内します	
取扱①	着払いのみ	元払い(①現金/②電子決済) 請求書払い
取扱②	常温、クール便 国内発送のみ	常温のみ 国内発送のみ
重量/サイズ	≪1梱包≫ 重量:30 kg以下 でかつ、 サイズ:三辺計200 cm以下 かつ 最長辺170 cm以下のみお預かりします。 ※ヤマト便は廃止になりました。 ≪クール便1梱包≫ 重量:15 kg以下 でかつ、 サイズ:三辺計120 cm以下のみお預かりします。	【トナミ運輸】 重量:～40 kg サイズ:三辺300 cm以下 ※超過荷物をご相談下さい
宅配便伝票	主催事務局控室で配付	宅配便受付カウンターで配布
お荷物の発送日	3/8(金)にお預かりしたお荷物は 全て3/9(土)以降の発送手配 となります。	お預かりした荷物は 全て3/11(月)以降の発送手配 となります。
梱包	お荷物は輸送上問題のないように出展者様において梱包願います。梱包不備のお荷物は荷受をお断りする場合がございます。破損等が発生しても責任を負いかねますので、ご承知おきください。(外装異常のない破損荷物は補償いたしかねますので、嚴重な梱包をお願いいたします) 梱包材料のご用意はありませんので、ご出展者様においてご用意ください。	

10. 東展示棟 地下駐車場 優先駐車 サービス (有料)



会期中4日間、東展示棟地下駐車場が使用できるサービスをご用意しています。

詳細は、下記をご確認ください。

- ・利用期間：2024年3月5日(火)～8日(金) 8:00～22:00
- ・1社2台まで申込み可能です。
- ・1台につき13,200円(税込)で、会期中4日間使用できます。
- ・お申込みは4日間単位のみとなります。(1日単位の申込みは不可)
- ・駐車場が満車表示の場合でも入庫できます。
- ・営業時間(8:00～22:00)外の入出庫はできません。
- ・使用希望の場合は出展者マイページの「東展示棟地下駐車場使用申込書」を提出期限までにお申込みください。
- ・駐車券(プリペイドカード)は、2月下旬～3月上旬に上記申込書記載の担当者に一般書留にて郵送します。
- ・本書留郵便の未着以外の駐車券再発行はできません。

11. 出展者サービスセンター

搬入期間中および会期中、会場内に「出展者サービスセンター」を設置します。

サービス内容 ／協力会社	装飾・レンタル備品／(株)昭栄美術 電気／飯田電機工業(株) 水道・ガス・エアー／(株)ヤマザキ工業 冷蔵・冷凍庫／日豊機工(株)、(株)コスモ企画、(株)サクラバ工業
場所	東展示棟2・5・7ホール・西展示棟1ホール 入口付近
設置期間	3月2日(土) 13:00～17:00 3月3日(日)～8日(金) 9:00～17:00(最終日のみ16:30まで)

12. 女子更衣室

会期中、女子更衣室を設置します。以下の注意事項を厳守のうえ、ご利用ください。

利用期間	3月5日(火)～7日(木) 8:00～18:00
	3月8日(金)(最終日) 8:00～17:00

※設置場所は、別途ご案内します。

<利用上の諸注意>

- ①忘れ物、盗難事故防止のため、個人の所持品を室内に放置しないでください。
- ②所持品は各ブース内で保管するか、有料ロッカーをご利用ください。
- ③盗難事故の責任は事務局では一切負いません。
- ④ゴミは各自で片付けてください。
- ⑤**室内は禁煙です。**
- ⑥上記時間以外は利用できません。

13. 外貨両替

会場内に1か所設置予定ですが、量に限りがあるので近隣のホテルや銀行をご利用ください。

スタッフ
シールド
ルーム

お問
合せ
先

施設
概要
案内

搬入
シールド
ルーム

ブ
ース
装
飾
工
事

設
備
工
事

展
示
・
実
演

食
品
の
取
扱

裸
火
火
気
・
火
災
・
危
険
物
品

各
種
サ
ー
ビ
ス

集
客
・
広
報
活
動

通
関
出
入
手
続
き

スタ
ジ
ユ
ー
ム

お
問
合
せ
先

施
設
概
要
交
通
案
内

搬
入
出
シ
ユ
ー
ル

ブ
ー
ス
装
飾
工
事

設
備
工
事

展
示
・
実
演

食
品
の
取
扱

裸
火
・
火
気
・
危
険
物
品

各
種
サ
ー
ビ
ス

集
客
・
広
報
活
動

通
関
出
手
入
続
き

1. 招待状



16歳未満の方
(同業者がいる場合も不可)



カートでの入場



撮影



ペット連れ



サンプル目的



提出書類

2. ポスターの追加発送



提出書類

3. 事務局 / 出展者 VIP 招待状

FOODEX のみ

本展示会は、商談のための専門展示会です。業界関係者以外の方、16歳未満の方、お子様連れの方の入場はお断り致します。なお、「招待状」には通し番号をつけ配付先を管理しております。

(1) 「招待状、専用封筒」について

出展各社には1ブースにつき100セットの「招待状、専用封筒」を事務局より無料で提供します。

※「招待状」の取扱いについてのお願い

本展の招待状は、通し番号をつけ配付先を管理させていただいております。

送付先は業界関係者ですか？もう一度ご確認ください。

近年、不正取引業者やインターネットオークションへの流出が見受けられます。

事務局では発見次第取扱中止の手続きをとっておりますが、出展各社におかれましても取扱いには十分ご注意願います。

※食肉産業展の出展者様には、専用封筒と案内状を送らせていただきます。招待状はFOODEXと共通です。

(2) 入場登録について

1枚の招待状につき1名のみ事前登録が可能です。入場には事前登録が必要となりますのでご注意ください。

「招待状」「【来場者動員用】出展者専用 URL」(FOODEX)	
お持ちの方	お持ちでない方
事前登録することで、「来場者バッジ」を発行いたします。	「当日券」を会場で10,000円(税込)で購入、登録所にて名刺2枚を添付し、「来場者バッジ」(1日のみ有効)に引き換え。

(3) 「招待状、専用封筒」の追加販売

規定以上の「招待状、専用封筒」をご希望の場合、50部セット

27,500円(税込)で販売します。ご希望の場合は「追加招待状/ポスター申込書」にて事務局にお申込みください。

招待状は貴社の顧客への配布をお願いします。

出展者の従業員が来場する場合は、出展者バッジをご利用ください(P.19参照)。

ポスターの追加発送を無料で承ります。(国内出展者のみ)

ご希望の場合は2月9日(金)までに「追加招待状/ポスター申込書」にて事務局にお申込みください。

事務局ならびに出展者が招待する国内外の食関連企業、団体の経営者・代表・役員等はVIPとなります。出展各社には1ブースにつき5枚のVIP招待状を事務局より無料で提供いたします。

<VIP特典> 専用ラウンジ使用、無料クローク等

4. 来場者バッジ

出展者の皆様にスムーズな商談を行っていただくため、来場者には業種別に色分けした来場者バッジをつけていただきます。別添の「バッジカラーサンプル」をご覧ください。
(「バッジカラーサンプル」は「出展者マイページ」でもご覧いただけます。)

5. 出展者マイページ

会期前から会期終了後を通じて、“見込顧客の情報獲得”“プロモーション強化”“出展準備のサポート”をする目的で、「出展者マイページ」を全出展者にご利用いただきます。

出展者には12月初旬より、出展申込書の「出展担当者」宛にメールにて個別のID・パスワードをお知らせしています。

※ ID・パスワードをお忘れの場合は、「出展者ヘルプデスク (P.4)」までお問合せください。

〈出展者マイページで提供するサービス〉

- Web ガイド (出展企業・製品検索特設サイト)
- 事前アポイント制商談会申込
- 各種資料ダウンロード (会場図面、搬入出車両証)
- 各種申込 (スマート装飾プラン (パッケージブース)、宿泊予約、JITBOX チャーター)
- その他、本展に関する情報の提供

お問合せ先：出展者ヘルプデスク

TEL：03 (6809) 1635 ※ 9：30～18：00 (土・日・祝日を除く)

e-mail: helpdesk@k3c.co.jp

6. Web ガイド (出展企業・製品 検索特設サイト)

各出展者マイページから入力いただいた「出展者情報」「製品情報」をもとに、Web ガイド (出展企業・製品検索特設サイト) に情報が掲載されます。開催期間前より来場予定者に対して情報発信を行うことで、より多くのビジネスチャンスが期待できます。

Web ガイドにアクセスしたバイヤーから問合せが入った際は各出展企業のご担当者メールアドレス宛に自動通知メールが送信されます。また、貴社の製品情報ページを閲覧されたバイヤーの名刺情報を CSV で抽出できます。Web ガイドの詳細は出展者マイページをご覧ください。

7. 出展者セミナー



展示だけでは PR しきれない製品情報やレシピ提案などを発表する場として、セミナールームを提供します (有料)。貴社製品のプレゼンテーションにお役立てください。公式ホームページ内「出展者マイページ」よりお申込みください。

スタッフ
ユニフォーム

お問
合せ先

施設
概要
案内

搬入
出車
両証

ブース
装飾
工事

設備
工事

展示
・実
演

食品
の取
扱

裸火
・火
気
・
危険
物品

各種
サー
ビス

集客
・広
報活
動

通関
輸
入
手
続
き

8. 事前アポイント制商談会エントリー



事前アポイントエントリー制による商談会を行います。出展者1社につき国内10バイヤー・海外10バイヤーまでエントリー可能です。エントリー希望の場合は、公式ホームページ内「出展者マイページ」より**1月19日（金）**までにお申込みください。（出展製品情報の入力・提出が必須になります。また、バイヤーによる事前審査の結果、商談そのものが設定できない場合があります。ご了承ください）。

マッチングが成立した場合も、しなかった場合も、結果は出展者マイページに公開いたします。「スケジュールを確認しました」のボタン押下をおねがいします。

商談が決まった場合について

- ・バイヤーの都合上、同時刻に複数の商談が入る場合がございます。
- ・バイヤーが決定した商談日時の変更は原則として出来かねます。
- ・**出展者から申し込みをしていない場合も、バイヤーから逆指名の商談が入る場合がございます**（逆指名の場合は、商談をお断りすることも可能です）。

●事前アポイント制商談会スケジュール

- ・2023年11月30日（木）
事前アポイント制商談会エントリー開始
- ・2024年1月19日（金）
事前アポイント制商談会エントリー締切
- ・2024年2月7日（水）
事前アポイント制商談会マッチング結果発表（出展者マイページ上）

9. 海外バイヤーとの対面式商談の無料アレンジ（ジェットロ食品輸出商談会）

日本貿易振興機構（ジェトロ）は、「FOODEX ×ジェトロ連携プロジェクト」として、FOODEX JAPAN 2024 会場内にて、「ジェトロ食品輸出商談会 at FOODEX JAPAN 2024」を実施します。

本プログラムでは、日本産農水産物・食品の輸出を希望する出展者様と、ジェトロが招へいた海外バイヤーとの対面式商談機会を、無料で提供します。

輸出にご関心のある出展者様は、ぜひご応募ください。

※本事業は農林水産省補助事業として実施します。

※日本語が話せない海外バイヤーとの商談は、ジェトロが無料で通訳者を手配します。

(1) 実施日時

2024年3月6日（水）～3月7日（木） 10:00～17:00

※各ご商談は40分程度が目安となります。

(2) お申込み方法・今後の流れ（予定） ※変更になる場合もあります

●事業詳細・お申込みフォーム

<https://www.jetro.go.jp/events/afb/899c55ba7075f17a.html>

●今後の流れ

11月6日（月） 本商談会の参加事業者募集開始

12月6日（水） 本商談会の参加事業者募集締切

2月上旬 マッチング結果のご連絡

(3) 輸出に関する各国の規制や制度等についてのご相談

海外バイヤーとの商談にあたって、自社商品に対する各国の規制や制度、必要な認証などについて、専門家にご相談をされたい方は、以下の窓口までお問い合わせください。

ジェトロ農林水産物・食品輸出相談窓口

①お電話でのお申込み

Tel：03-3582-5646

受付時間：平日 9：00～12：00、13：00～17：00（祝祭日・年末年始を除く）

②オンラインのお申込み

https://www.jetro.go.jp/services/advice/agri_foods.html

※ FOODEX 会場にも農林水産物・食品輸出相談窓口ブースを設置します。
事前予約は不要です。お気軽にご利用ください。

■本件の問合せ先

ジェトロ農林水産食品部 事業推進課 国内事業チーム

及川、藤川、上嶋

TEL：03-3582-8356

e-mail：afb_meeting@jetro.go.jp

9:00～17:45（土・日・祝日を除く）

10. 各種有料広告 のご案内



展示会出展に合わせ相乗効果を高める各種広告プランを用意しました（有料）。
公式ホームページ内「出展者マイページ」より、**1月12日（金）**までにお申込みください。

(1) 会場案内図掲載広告

「FOODEX JAPAN 2024 会場案内図」に広告を掲載します。

(2) ホームページバナー広告

「FOODEX JAPAN 公式ホームページ」の日本語トップページにバナー広告を掲載します。

(3) 外装・歩道広告（FOODEXのみ）

会場周辺および会場内（連絡ブリッジ・動く歩道・ギャラリー、ホール内等）に広告を設置します。貴社ブースへの来場者の誘導に効果的です。

スケジューリング

お問合せ先

施設概要案内

スヶケ入出

ブース装飾工事

設備工事

展示・実演

食品の取扱

裸火・火気・危険物品

各種サービス

集客・広報活動

通関輸出続手続

11. 来場者 データスキャン サービス

専用端末（iPad あるいは iPhone）で、ブースに訪問されたお客様の来場者バッジに記載された QR コードをスキャンするだけで、名刺情報に加え、付加価値データ（各種情報）も、リアルタイムで入手できるサービスです。

ぜひ、この機会に出展効果を高めるツールとして活用ください。

利用を希望する場合は、出展者マイページの「**来場者データスキャンサービス申込書**」に必要事項をご記入のうえ、提出期限までに（株）セットアップへメールでお申込みください。
※本サービスは、事務局委託の協力会社が本展事務局の承諾のもと、各出展者へ提供します。

【注意】

- ・ iPhone については、iPad に比べバッテリーの容量が少ないため、給電しながらご使用頂くか、充電時間も考慮した予備機を含めて検討頂く事が前提となります。（充電やモバイルバッテリーなどのご使用は出展者側で準備・作業をお願いします）
- ・ iPhone については、一部機能が制限されています。
具体的には、来場者情報を端末上で表示されません。代わりに読み取った事をバイブレーションで知らせます。
また、アンケート機能が利用できません。
- ・ iPad と iPhone は混在してお貸出可能です。（用途に応じてご選択ください）

(1) サービスの流れ

- ①来場者は QR コードが印字された来場者バッジを携帯しています。
（事前登録の場合は来場者情報も印字、当日登録の場合は名刺を貼り付けた状態）
- ②来場者がブースに来訪された際に、出展者は専用端末で来場者バッジに記載された QR コードを読み取ります。
- ③読み取った QR コードより、iPad についてはリアルタイムで来場者情報を専用端末上に表示し、閲覧可能にします。当日登録の来場者は、データが未登録として表示されます。（ただし、専用端末の通信状況が悪い場合は、リアルタイムでの表示ができない場合があります。電波状況が改善してから送れなかったデータを送信することが可能です）
- ④来場者情報は同じくリアルタイムで出展者マイページより閲覧・ダウンロードが可能になります。
当日登録の来場者は、ブランクの状態でご覧・ダウンロードします。
当日登録の来場者データが出展者マイページで閲覧・ダウンロード可能になるのは、3月15日（金）中を予定しています。
（ダウンロードされるデータは、次項納品データの表に記載のデータになります。
データ形式は CSV となります）
※本サービスは出展者と事務局委託の（株）セットアップとの直接契約・ご請求となります。
※会期 7 日程前に端末操作等のご案内をお送りします。
※アンケートをご希望の場合は、会期 14 日程前にメールにて「回答設定シート」（Excel）をお送りします。（「回答設定シート」（Excel）の返信は会期 8 日前までをお願いします。
アンケートは iPad のみでご利用可能です）

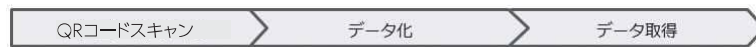

(2) 納品データの内容について

本サービスでは、下表のようなデータ項目にてデータ納品します（データ項番、項目名は変動する場合があります）。納品データについては、以下の点にご留意・ご了承ください。

- ・同一人物で重複してスキャンされた来場者データについては、名寄せせずに重複した状態で納品されます。
- ・納品可能な個人情報は日本語または英語のみとなります。（来場者が事前登録した情報は登録されたまま納品となります。）
- ・来場者の登録内容に不備、欠損があった場合は、納品データ項目が空白で表示されることがあります。
- ・個人情報を収集していない来場者や、登録情報に不備があり紐付できない来場者、また、本展示会以外のQRコードを読み取った場合も閲覧・ダウンロードデータに含まれません。
- ・QRコードで正確に読み取れたQRコード番号と読取日時は、紐付く個人情報がない場合は、納品データに含みません。
- ・**本サービスはデータの完全性を保証するものではありません。本サービス利用と併せての名刺交換をおすすめします。**

項番	項目名	項番	項目名
1	読取日時	12	郵便番号
2	端末番号	13	都道府県
3	来場者ナンバー	14	市区郡
4	E-mail	15	町村番地
5	会社名・団体名	16	ビル・建物名・階数
6	会社名・団体名（ローマ字）	17	電話番号
7	部署	18	業種
8	役職	19	職種
9	氏名	20	役職クラス
10	氏名（フリガナ）	21	アンケート回答 ※有料オプション
11	氏名（ローマ字）		

(3) アンケートについて（有料オプション：iPadのみ利用可能）

オプションでアンケートをご希望した場合は、QRコードスキャン時に表示される来場者情報の下に、事前に返送した「回答設定シート」（Excel）に基づいた回答項目が表示されます。

回答項目は、iPadアプリ上でボタンとして表示され、タップすることで選択が可能になります。（トグル仕様で選択/非選択が交互に操作可能）

回答項目は、複数選択可能です。

画面上で回答項目を選択したのちに、送信ボタンをタップすることでアンケートをサーバーに送付することができます。

サーバーがアンケートの回答情報を受信した時点で、出展者マイページから回答情報についても閲覧・ダウンロード可能になります。

当日登録の来場者については、来場者情報はブランクの状態ですが、アンケートについては、回答情報はリアルタイムで表示可能です。

スタ
ケジ
ユー
ールム

お
問
合
せ
先

施
設
概
要
内
容

ス
ケ
ジ
ユー
ール

ブ
ー
ス
装
飾
工
事

設
備
工
事

展
示
・
実
演

食
品
の
取
扱

裸
火
火
気
・
危
険
物
品

各
種
サ
ー
ビ
ス

集
客
・
広
報
活
動

通
輸
関
手
入
続
き

【アンケートの申込方法】

- ・来場者データスキャンサービスを申し込む際に「アンケート設定」にチェックを入れてください。
- ・会期 14 日程前にメールにて「回答設定シート」(Excel) を送信します。(会期 8 日前までにメールにて Excel のまま返信をお願いします)
- ・「回答設定シート」には、12 設問（各設問には最大 24 の回答項目）を記載する欄があります。その回答項目欄に必要な回答項目を埋めてください。回答項目は詰めて記載してください。
- ・会期前に会場でお渡しする専用 iPad に回答項目を設定した状態でお渡しいたします。(iPhone にはアンケートは表示されません)
- ・なお、出展者マイページから閲覧・ダウンロードできるデータには、回答番号のみが表示されます。

(4) データ納品方法

出展者マイページからのダウンロードをもって納品とします。(メール等での CSV ファイルの納品はありません)

当日登録の来場者データが出展者マイページで閲覧・ダウンロード可能になるのは、3月15日(金)中を予定しています。

なお、ダウンロード可能な期間は、2024年4月10日(水)(予定)までとさせていただきます。

ダウンロードによる追加料金は発生いたしません。(ダウンロードデータの加工は、出展者様でお願いします)

(5) ご利用料金について

本サービスのご利用料金は以下のとおりです(税込/会期4日間)。

品目	単位	単価(税込)
a) 来場者データスキャンシステム基本料 (専用 iPad 1 台もしくは iPhone 1 台を含む)	1 社	55,000 円
b) 専用 iPad 追加レンタル (1 台につき) ※ 2 台以上お申込みの場合	1 台	36,300 円
c) 専用 iPhone 追加レンタル (1 台につき) ※ 2 台以上お申込みの場合	1 台	36,300 円
オプション	単位	単価(税込)
アンケート設定 (最大 12 設問: 複数選択可能)	1 社	11,000 円
ネクストラップケース ※ iPad を保護するジャケットになります (首から掛けられます)	iPad 1 個	2,200 円
	iPhone 1 個	1,100 円

【注意】

- ・サービスのご利用申込後、台数の変更はできません。変更やキャンセルのご連絡なく専用端末もしくはオプションサービスをご利用にならなかった場合も、サービスの利用料金は発生しますのでご了承ください。
- ・提出期限以降のお申込みについては、利用料金が変わる場合があります。
- ・iPhone については、iPad に比べバッテリーの容量が少ないため、給電しながらご使用頂くか、充電時間も考慮した予備機を含めて検討頂く事が前提となります。(充電やモバイルバッテリーなどのご使用は出展者側で準備・作業をお願いします)

- ・専用端末（iPadあるいはiPhone）の数には限りがあります。お早めにお申込ください。
- ・お貸出し中の専用端末の紛失、破損については、代替品の新規購入代金相当額を請求する場合があります。
- ・専用端末には、SIMが装着されています。SIMには5GBの通信容量制限が掛かっています。本サービス以外のご使用はお控えください。通信容量に達した場合には、通信不能となります。（目的外の使用で通信不能となった場合は、責任を負いかねます）
- ・返却は、会期最終日（閉会直後）をお願いいたします。（専用端末には、充電ケーブルなどの付属品がついております。貸出した状態で返却をお願いします）
- ・海外出展者の場合は、上記金額以外に銀行手数料がかかります。

(6) 個人情報の取扱いに関するお願い

出展者は、事務局が提供する事前登録サイトや来場者データスキャン等のシステム・サービスによって得られた顧客の個人情報については、出展者における個人情報保護に関する規則に基づく管理をお願いします。

(7) お問い合わせ・申込み

サービスの詳しい内容は、メールまたは電話にてお問い合わせください。
 本サービスの利用をご希望の出展者は、**2024年2月13日(火)**までに、出展者マイページ内WEB提出書類「**来場者データスキャンサービス申込書**」にて**(株)セットアップ**にメールでお申込みください。

会社名	問い合わせ先
(株)セットアップ	電話：090(2339)0940(勝野携帯) e-mail:datascan@set-up.co.jp

※お問い合わせの際は、「展示会名」「貴社名」「ブース番号」をお伝えください。

(8) お支払いについて

ご利用料金は、「来場者データスキャンサービス申込書」および請求書に記載のある支払期限までに指定口座へお振込みください。振込手数料は出展者のご負担になります。請求書の送付方法は、申込書でご指定ください。（PDF送付と郵送の両選択も可能です）また、口座開設などの手続きが必要な場合も事前にお知らせください。
 請求書は3月下旬に発行します。お支払いは、2024年4月30日(火)までをお願いします。

12. 出展者プレスリリース配布

事務局では、報道関係者の取材を促すためにプレスルームを設置し、出展者からのプレスリリースを閲覧できるコーナーを設けます。会期中、プレスルーム内にプレスリリースの設置を希望される出展者は、下記の要領で現場に直接納品ください。(事前のお問合せ確認は不要です)

設置期間	3月5日(火)～8日(金) 9:30～17:00(最終日は16:30まで)
場 所	東1ホール 2F プレスルーム

(1) 利用方法

- ① 搬入最終日の3月4日(月) 13:00～16:00の間にプレスルーム(東1ホール2F)へ直接納品してください。
- ② 会期終了後、プレスリリースは事務局にて処分します。引き取りを希望される場合は納品時にお申しいただき、3月8日(金) 16:30までにプレスルームへお越しください。

(2) プレスリリース体裁

- ① A4サイズ・肩とじ(3ページ程度)を基本様式とします。
- ② プレスリリースは1社につき1種類とします。ラックへの設置は1フェイスです。
- ③ 部数は30部をご用意ください。
- ④ 出展製品に関するものに限り、記載内容や掲載する写真・仕様図についての規定はありません。
- ⑤ 作成されるリリースには、出展者連絡先を必ず明記してください。
※不明な点は出展者ヘルプデスク(「2.お問合せ先一覧」(P.4))にお問合せください。

プレスリリース見本

※このプレスリリースはFOODEX JAPAN事務局が受発として作成した雛型の内容であり、実際の団体・製品名の掲載はありません。

14サイズ
3枚程度
受取可能

能率食品株式会社
プレスリリース
2024年3月7日

プレスリリースを発表する目的

能率食品株式会社
成務部

内容の大意がわかる見出しをつけず

能率食品(株)、2024年度より健康志向食品分野へ商品展開！
メタボリック症候群配慮チョコレート菓子『メタボショコラ』を4月より販売開始、FOODEX JAPAN 2024にて新製品を発表

【リード文】
能率食品株式会社(本社:東京都千代田区)は、従来の菓子製造のノウハウを活かし、2024年度より健康志向食品分野へ進出いたします。
第一弾は、メタボリック症候群に配慮した低コストロール・低カロリーのチョコレートです。新製品『メタボショコラ』種をFOODEX JAPAN 2024(3月5日～8日 於:東京ビッグサイト)にて発表し、4月より全国一斉発売いたします。当社従来の顧客層とは異なる中高年をターゲットに、「健康志向」高品質「こだわりの素材」をテーマとし、特に男性への需要喚起と新規ユーザーの獲得を意図しています。
第二弾では、デトックスやストレスケアをキーワードとした冷凍菓子を、夏季稼働に合わせて販売する予定です。

【製品詳細】
・大人好みの素材とフレーバーにこだわった3種を発売。
「オレンジピール」
「ブルーベリー」
「いちご」
・フリーズドライのカシスを採用した、甘酸っぱいフレーバーの定番一品です。
「ビスターオ」
:国産で産地を明し、「アルコールに含有チョコレート」を製造しました。
・原料には、賞味期限(2年)を延長し、産地産品「×××」から、
コストパフォーマンスを30%カット、カロリーは50%まで削減！
・パッケージには、オフィスでも違和感のない無地のシンプルデザインを採用。
・内容量 128g、個別包装の光輝箱 210円
・4月1日より全国一斉販売。

【FOODEX JAPAN 2024 出展情報】東1ホール(小冊子等××××)
ブースへ参集する新製品について関係者様・買客様有志がご観覧します。
・3種の食べ比べのできる試食コーナーも設置！
・「買客様セクター」にて、商品の販路と「分析」の開催(3月7日 15:00～)。

※写真掲載順には、基本型(写)を2選してください。
※商品写真の拡大・縮小は個人責任で、事前問い合わせ先までご連絡ください。

詳細はホームページにて公開中 <http://www.××××××××>

お問い合わせ先
能率食品株式会社
〒105-8522 東京都港区芝浦××××
TEL: 03-×××× FAX: 03-××××
E-MAIL: ×××××××××× 担当: ●●●●●

プレスリリースは1社1冊のみの取扱いとなります。複数社からの申し込みは不可です。

1. 日本国内で消費する輸入物品

2. 展示のための一時輸入物品

3. 輸入貨物に関する諸注意

輸出入・通関手続きは出展者の責任において行ってください。事務局では輸送手続きや貨物追跡等の代行は行っておりません。ご不明な点は、「2. お問合せ先一覧」(P.4)の「輸出入・通関手続き」の7社にお問合せください。

海外からの輸入物品を会場内に持ち込む場合は、所定の輸入・通関手続きを行ってください。一時輸入物品以外のすべての物品（展示会場での配布、試飲・試食に使用する食品や飲料、使用後に廃棄する消耗品、展示会終了後に譲渡、売却、廃棄する物品など）は通常の輸入通関手続きを行わなければ出展することができません。

(1) 展示等申告による一時輸入

事務局では展示会期中会場の保税展示場許可申請をしますが、保税展示場の許可を得られた場合に、税関申告を行うことにより保税扱いで展示装飾物および必要備品を会場に持ち込むことができます。保税扱いで会場に持ち込むことのできる展示装飾物および必要備品とは、展示のために一時的に日本に持ち込む物品のみを指し、定められた期限内に必ず自国に持ち帰らなければなりません。**食品・飲料は保税対象外となりますのでご注意ください。**

(2) ATA カルネによる一時輸入

- ① ATA カルネとはATA条約に基づいて発給される通関手帳です。ATA条約とは報道・放送用機材や見本市・博覧会への出品物、商品見本などを定められた期間内の再輸出を条件に一時的に免税扱いで輸入できる通関手続きの簡素化をめざした条約です。
- ② 展示のみのために外国貨物を一時的に持ち込む場合は、それぞれの国のATAカルネを使用して持ち込み、展示会終了後には必ず自国に持ち帰ってください。
- ③ ATAカルネにより展示装飾物等の外国貨物を日本国内に持ち込む出展者は、「2. お問合せ先一覧」(P.4)の輸出入・通関手続きの7社まで直接お問合せください。

- 海外からの出展物および展示装飾物、必要備品の日本への発送、通関、保管、会場での受取りまでに発生する費用ならびに発送物に対する保険料はすべて出展者の負担となります。
- 通関、輸送のトラブルに対処するために、日本到着後に貨物を取扱う通関業者および輸送会社、代理店等の連絡先を把握しておいてください。
- 会場内で自社担当者が受取可能な時間帯に配達完了するように手配をしてください。
- 日本能率協会内のFOODEX JAPAN事務局あてに貨物をお送りいただいてもお受取りはできません。東京ビッグサイト内のFOODEX JAPAN事務局においても貨物のお預かりはできません。

ステージ
シールド
ーム

お
問
合
せ
先

施
設
概
要
内
容

ス
搬
ケ
ケ
入
シ
ユ
ユ
ール

ブ
ー
ス
装
飾
工
事

設
備
工
事

展
示
・
実
演

食
品
の
取
扱

裸
火
火
気
・
危
険
物
品

各
種
サ
ー
ビ
ス

集
客
・
広
報
活
動

通
輸
出
入
手
続
き

