

2 札幌滞在中の活動と評価

2-1 札幌滞在中の活動

1) 札幌での旅行目的・楽しみ

札幌での旅行目的や楽しみとしては、「さっぽろ雪まつりを楽しむ」の割合が最も高く96.1%、回答者のうち大半が雪まつり目的であった。次いで「おいしいものを食べる(51.6%)」、「雪景色を楽しむ(26.3%)」、「小樽雪あかりの路を楽しむ(15.7%)」、「支笏湖水濤まつりを楽しむ(11.0%)」、「イルミネーションを楽しむ(10.0%)」、「のんびり温泉につかる(9.8%)」、「街で買い物を楽しむ(8.7%)」、「市内の観光スポットを楽しむ(7.7%)」、「雪遊びを楽しむ(そりやスノーシューなど)(2.3%)」、「芸術・文化を楽しむ(0.5%)」、「その他(7.6%)」のほかは、いずれも回答率が1割以下となっている。



図 2-1 札幌での旅行目的や楽しみ(N=1549)

性別にみると、「支笏湖氷濤まつりを楽しむ」「市内の観光スポットを楽しむ」「景観を楽しむ」「ウィンタースポーツを楽しむ」「芸術・文化を楽しむ」以外の全ての項目で女性の回答率が高く、特に「イルミネーションを楽しむ」「おいしいものを食べる」「雪を楽しむ」では、男性と5%以上の差がみられた。

年代別にみると、18～29歳では「おいしいものを食べる」「景観を楽しむ」の回答率が全体平均に比べ5%以上高く、特に「おいしいものを食べる」では年代が低いほど回答率が高くなる傾向がみられた。また、18～29歳の「さっぽろ雪まつりを楽しむ」の回答率は全体平均より5%以上低かった。また、60代以上では「支笏湖氷濤まつりを楽しむ」「のんびり温泉につかる」の回答率が高く、「支笏湖氷濤まつりを楽しむ」は年代が上がるほど高くなる傾向がみられた。70歳以上では、「街で買い物を楽しむ」「雪を楽しむ」の回答率が全体平均より5%以上高かった。

居住地別にみると、首都圏では「おいしいものを食べる」が、大阪圏では「支笏湖氷濤まつりを楽しむ」が他方より高く、地域間で5%以上の差がみられた。

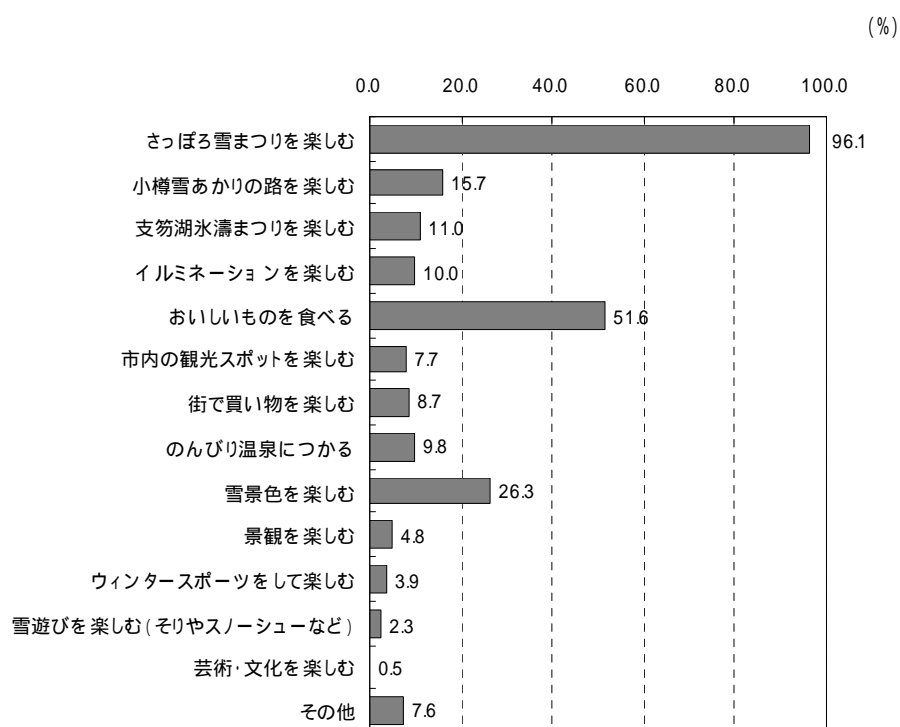
旅行会社の利用者について旅行パックの種類別にみると、団体型パックでは「支笏湖氷濤まつりを楽しむ」「のんびり温泉につかる」、フリー型パックでは「小樽雪あかりの路を楽しむ」「おいしいものを食べる」の回答率が他方より高く、10%以上の差がみられた。

表 2-1 札幌での旅行目的や楽しみ(×性別、年代別、居住地別、旅行会社の利用形態別) (%)

| | 有効回答数(人) | さっぽろ雪まつりを楽しむ | 小樽雪あかりの路を楽しむ | 支笏湖氷濤まつりを楽しむ | イルミネーションを楽しむ | おいしいものを食べる | 市内の観光スポットを楽しむ | 街で買い物を楽しむ | のんびり温泉につかる | 雪を楽しむ | 景観を楽しむ | ウィンタースポーツを楽しむ | 雪遊びを楽しむ | 芸術・文化を楽しむ |
|---------|----------|--------------|--------------|--------------|--------------|------------|---------------|-----------|------------|-------|--------|---------------|---------|-----------|
| 全体 | 1,549 | 96.1 | 15.7 | 11.0 | 10.0 | 51.6 | 7.7 | 8.7 | 9.8 | 26.3 | 4.8 | 3.9 | 2.3 | 0.5 |
| 性別 | | | | | | | | | | | | | | |
| 男性 | 646 | 95.4 | 15.0 | 11.1 | 6.7 | 47.7 | 9.1 | 7.7 | 8.0 | 20.4 | 5.0 | 4.2 | 1.9 | 1.1 |
| 女性 | 890 | 96.7 | 16.4 | 10.9 | 12.6 | 54.6 | 6.6 | 9.4 | 11.0 | 30.0 | 4.6 | 3.7 | 2.7 | 0.1 |
| 年代 | | | | | | | | | | | | | | |
| 18～29歳 | 258 | 89.9 | 20.5 | 5.0 | 8.9 | 64.7 | 10.1 | 10.9 | 5.0 | 29.5 | 10.5 | 5.8 | 4.7 | 0.4 |
| 30～39歳 | 234 | 97.0 | 12.0 | 5.6 | 8.1 | 52.1 | 6.0 | 6.4 | 7.3 | 17.9 | 2.6 | 6.8 | 3.4 | 0.4 |
| 40～49歳 | 193 | 97.4 | 12.4 | 8.3 | 12.4 | 58.0 | 9.8 | 9.8 | 7.3 | 19.2 | 2.1 | 5.2 | 4.7 | 1.0 |
| 50～59歳 | 380 | 98.2 | 16.1 | 9.7 | 10.8 | 51.8 | 7.4 | 5.8 | 12.6 | 28.2 | 4.7 | 2.9 | 0.8 | 0.8 |
| 60～69歳 | 371 | 96.2 | 16.2 | 19.7 | 10.0 | 43.1 | 7.0 | 9.2 | 12.4 | 28.6 | 3.8 | 1.6 | 1.1 | 0.3 |
| 70歳以上 | 99 | 99.0 | 15.2 | 17.2 | 11.1 | 32.3 | 5.1 | 16.2 | 12.1 | 33.3 | 5.1 | 2.0 | 0.0 | 0.0 |
| 居住地 | | | | | | | | | | | | | | |
| 首都圏 | 1,008 | 95.3 | 15.2 | 7.8 | 9.3 | 54.2 | 6.7 | 8.2 | 8.5 | 25.1 | 5.4 | 4.8 | 2.0 | 0.7 |
| 大阪圏 | 534 | 97.6 | 16.7 | 16.9 | 11.4 | 47.0 | 9.4 | 9.4 | 12.2 | 28.1 | 3.7 | 2.2 | 3.0 | 0.2 |
| 旅行会社 | | | | | | | | | | | | | | |
| 利用 | 1,020 | 97.8 | 14.6 | 13.1 | 11.1 | 52.1 | 7.3 | 8.1 | 10.0 | 27.4 | 4.9 | 2.7 | 1.9 | 0.1 |
| 団体型パック | 435 | 98.6 | 7.1 | 25.3 | 10.3 | 43.4 | 6.2 | 6.4 | 15.9 | 29.0 | 4.6 | 0.7 | 0.5 | 0.0 |
| フリー型パック | 585 | 97.3 | 20.2 | 4.1 | 11.6 | 58.5 | 8.0 | 9.4 | 5.6 | 26.2 | 5.1 | 4.3 | 2.9 | 0.2 |
| 未利用 | 489 | 93.0 | 18.2 | 6.7 | 7.6 | 51.3 | 8.2 | 9.8 | 9.6 | 24.1 | 4.9 | 6.3 | 3.3 | 1.4 |

2) 滞在中の活動

札幌滞在中の実際の活動としては、「イベント・まつりの鑑賞」が最も高く 87.1%、次いで「食事 | 夕食 (58.1%)」、「食事 | 昼食 (39.9%)」、「買い物 | 菓子類 (36.5%)」の順となっている。



図 2-2 札幌で滞在中に行った活動 (N=1500)

性別にみると、平均回答数は男性に比べ女性のほうが多い。「買い物 | 菓子類」は 10%、「風景・景観の鑑賞」では 5%以上、女性の回答率が男性に比べ高くなっている。

年代別にみると、若い世代ほど平均回答数が多く、特に 18~29 歳では平均回答数が 5.7 個と多く、「イベント・まつりの鑑賞」「温泉」を除いた項目で全体平均値を上回っている。

居住地別にみると、首都圏では「食事 | 昼食」「食事 | 夕食」「親戚・友人宅等訪問」が、大阪圏では「風景・景観の鑑賞」の回答率が他方より 5%以上高くなっている。

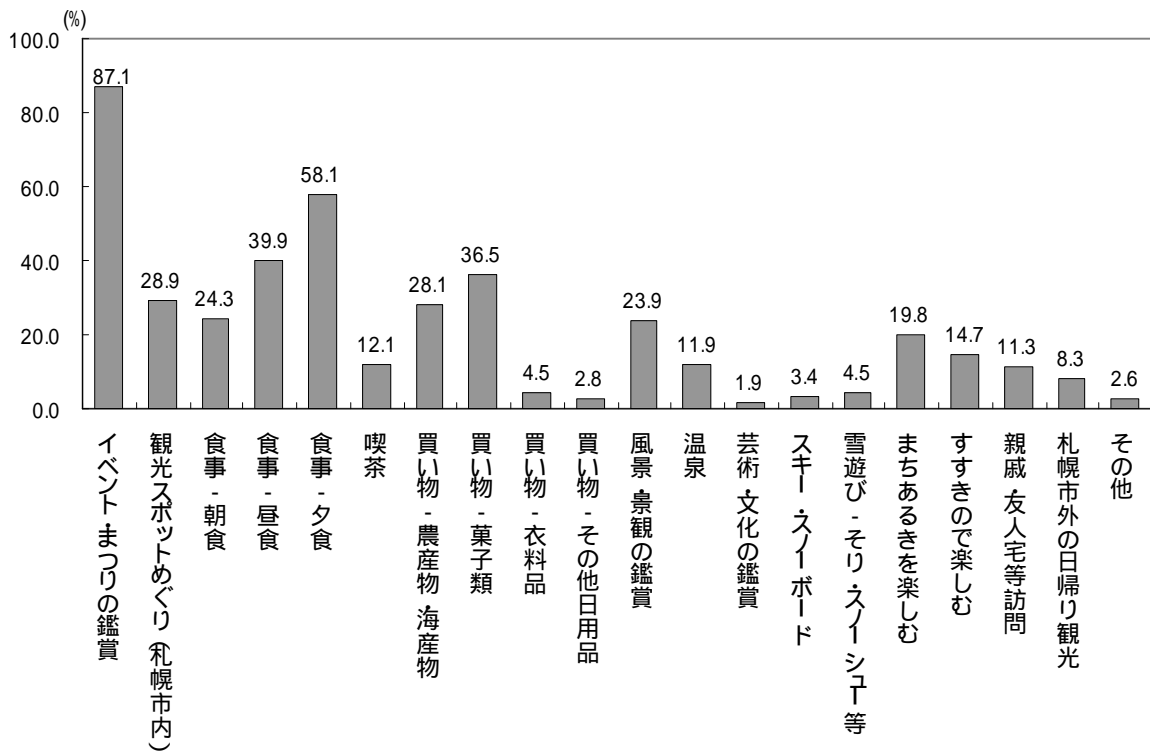
旅行会社の利用状況別にみると、団体型パック利用者で「イベント・まつりの鑑賞」「温泉」の回答率が全体平均より 5%以上高くなっている。フリー型パック利用者は「すすきので楽しむ」が全体平均値より 5%以上高くなっている。旅行会社を利用していない人では「食事 | 夕食」「親戚・友人宅等訪問」の割合が全体平均値より 5%以上高くなっている。

表 2-2 札幌で滞在中に行った活動(×性別、年代別、居住地別、旅行会社の利用形態別) (%)

| | 有効回答数(人) | 平均回答数(個) | イベント・まつりの鑑賞 | 市内観光スポットめぐり | 食事 朝食 | 食事 昼食 | 食事 夕食 | 喫茶 | 買い物 日用品 | 買い物 農産物・海産物 | 買い物 菓子類 | 買い物 衣料品 | 風景・景観の鑑賞 | 温泉 | 芸術・文化の鑑賞 | スキー・スノーボード | 雪遊び ソリ・スノーシュー等 | まちあるきを楽しむ | すすきので楽しむ | 親戚・友人宅等訪問 | 札幌市外の日帰り観光 |
|--------------|----------|----------|-------------|-------------|---------|---------|---------|------|-----------|---------------|-----------|-----------|----------|------|----------|------------|------------------|-----------|----------|-----------|------------|
| 全体 | 1,500 | 4.2 | 87.1 | 28.9 | 24.3 | 58.1 | 39.9 | 12.1 | 2.8 | 28.1 | 36.5 | 4.5 | 23.9 | 11.9 | 1.9 | 3.4 | 4.5 | 19.8 | 14.7 | 11.3 | 8.3 |
| 性別 男性 | 628 | 4.0 | 85.4 | 28.8 | 24.0 | 59.9 | 39.5 | 10.8 | 2.2 | 25.3 | 30.7 | 3.5 | 19.6 | 12.1 | 2.7 | 4.6 | 3.0 | 18.2 | 15.0 | 8.6 | 7.0 |
| 性別 女性 | 859 | 4.4 | 88.5 | 29.1 | 24.7 | 56.9 | 40.3 | 13.0 | 3.3 | 29.8 | 40.7 | 5.2 | 27.0 | 11.9 | 1.3 | 2.6 | 5.7 | 21.0 | 14.6 | 13.5 | 9.3 |
| 年代 18~29 歳 | 252 | 5.7 | 86.5 | 45.2 | 38.5 | 71.0 | 61.5 | 19.8 | 7.5 | 31.0 | 50.0 | 11.9 | 32.5 | 9.1 | 5.2 | 5.6 | 9.9 | 26.6 | 22.6 | 17.5 | 13.1 |
| 年代 30~39 歳 | 231 | 4.4 | 89.6 | 23.8 | 26.4 | 66.2 | 50.6 | 12.1 | 1.3 | 24.2 | 42.9 | 3.5 | 19.9 | 10.0 | 0.9 | 6.1 | 7.8 | 17.7 | 18.6 | 11.7 | 9.1 |
| 年代 40~49 歳 | 184 | 4.2 | 87.5 | 28.3 | 22.3 | 58.2 | 38.6 | 12.0 | 3.3 | 25.5 | 38.0 | 6.5 | 21.7 | 8.7 | 1.1 | 6.0 | 8.2 | 19.0 | 12.0 | 13.0 | 7.1 |
| 年代 50~59 歳 | 370 | 3.9 | 85.1 | 26.5 | 22.7 | 57.8 | 34.3 | 10.8 | 1.9 | 28.6 | 29.2 | 2.7 | 22.4 | 13.2 | 2.2 | 1.6 | 0.8 | 20.0 | 12.7 | 12.4 | 7.3 |
| 年代 60~69 歳 | 353 | 3.6 | 87.8 | 27.2 | 17.8 | 47.3 | 25.5 | 9.6 | 2.0 | 27.2 | 29.5 | 2.0 | 24.4 | 15.6 | 0.8 | 1.1 | 1.4 | 17.3 | 10.8 | 5.7 | 7.1 |
| 年代 70 歳以上 | 97 | 3.5 | 84.5 | 15.5 | 14.4 | 43.3 | 30.9 | 4.1 | 0.0 | 32.0 | 34.0 | 0.0 | 17.5 | 12.4 | 0.0 | 2.1 | 1.0 | 16.5 | 10.3 | 8.2 | 4.1 |
| 居住地 首都圏 | 986 | 4.3 | 85.8 | 29.2 | 24.4 | 60.1 | 42.0 | 12.2 | 2.7 | 28.4 | 37.6 | 4.3 | 21.2 | 11.6 | 2.0 | 4.0 | 4.4 | 19.8 | 14.9 | 13.3 | 7.9 |
| 居住地 大阪圏 | 508 | 4.2 | 89.6 | 28.5 | 24.2 | 54.1 | 35.8 | 11.8 | 3.0 | 27.2 | 34.3 | 4.9 | 28.7 | 12.4 | 1.6 | 2.4 | 4.9 | 19.7 | 14.2 | 7.7 | 9.3 |
| 旅行会社 利用 | 986 | 4.2 | 90.8 | 29.7 | 23.8 | 56.5 | 36.2 | 12.0 | 2.4 | 28.5 | 35.9 | 3.3 | 25.4 | 12.0 | 1.3 | 2.5 | 3.7 | 19.1 | 15.9 | 7.5 | 8.0 |
| 旅行会社 団体型パック | 419 | 3.6 | 93.6 | 24.8 | 20.8 | 48.0 | 25.1 | 6.9 | 1.0 | 23.9 | 33.9 | 0.5 | 25.1 | 19.3 | 0.2 | 0.5 | 1.9 | 14.1 | 10.0 | 1.4 | 2.1 |
| 旅行会社 フリー型パック | 567 | 4.6 | 88.7 | 33.3 | 26.1 | 62.8 | 44.4 | 15.7 | 3.5 | 31.9 | 37.4 | 5.5 | 25.6 | 6.5 | 2.1 | 4.1 | 4.9 | 22.8 | 20.3 | 12.0 | 12.3 |
| 旅行会社 未利用 | 477 | 4.5 | 80.7 | 28.3 | 26.0 | 62.7 | 48.6 | 13.0 | 3.6 | 27.0 | 39.0 | 7.1 | 21.6 | 12.4 | 2.9 | 5.5 | 6.5 | 22.2 | 12.2 | 19.3 | 9.0 |

3) 食事

“楽しみにしていた食べもの”として回答率が最も高かったのは「ラーメン」で69.7%、次いで「寿司(55.4%)」「寿司以外の海鮮(47.5%)」「ジンギスカン(29.8%)」となっている。

一方、“実際に食べたもの”として回答率が最も高かったのも「ラーメン」で67.3%、次いで「寿司(54.1%)」「寿司以外の海鮮(49.4%)」となっている。

いずれの食べものも、楽しみにしていた人の割合と実際に食べた人の割合に大差はない。

「洋菓子などのスイーツ」の割合は、“楽しみにしていた食べもの”・“実際に食べたもの”いずれにおいても、「ラーメン」「寿司」「寿司以外の海鮮」「ジンギスカン」に次いで高い。「スープカレー」「じゃがいも等農産物」よりも高く、札幌の味覚として定着しつつあることがうかがえる。



図 2-3 滞在中に楽しみにしていた食べもの、実際に食べたもの

楽しみにしていた食べもの

性別にみると、「洋菓子などのスイーツ」の回答率は男女間で 10%以上の差がみられた。

「ジンギスカン」は男性の回答率が高く、女性平均と 5%以上の差がみられた。

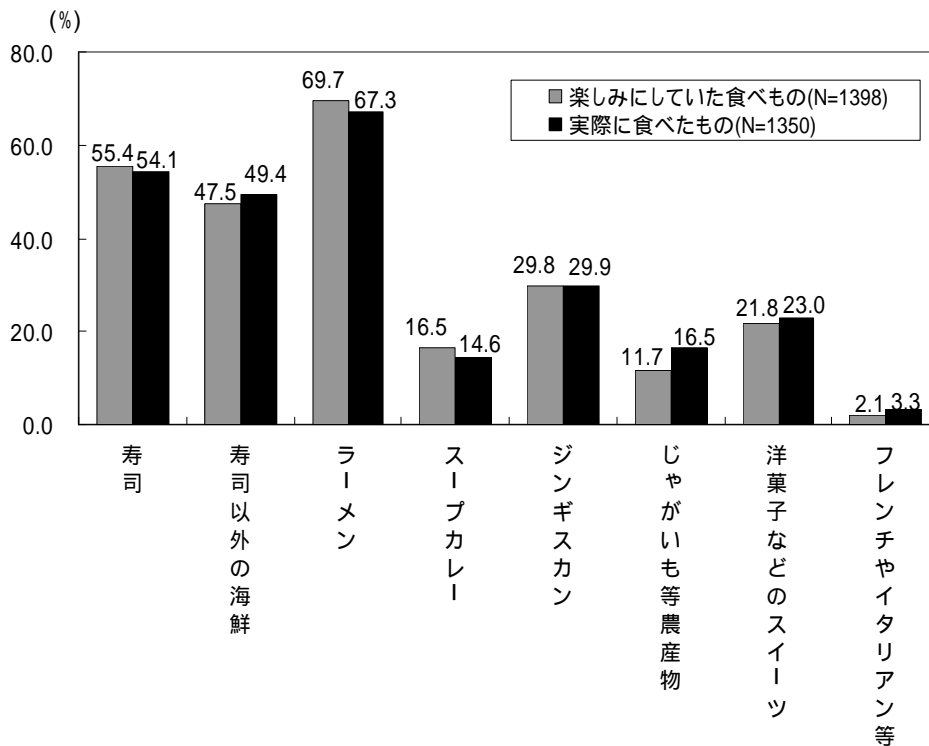
年代別にみると、男女共に若い世代ほど回答数が多い傾向がみられる。

性・年代別にみると、「スープカレー」は男女とも、若い世代ほど回答率が高くなる傾向がみられた。また、「洋菓子などのスイーツ」は、女性では 40 代以下の世代で 3 割を超えている。「ジンギスカン」は、男性では 40 代以下の全ての年代で 3 割を超えている。

表 2-3 楽しみにしていた食べもの〔×性別・年代別〕

(%)

| | 有効回答数(人) | 平均回答数(個) | 寿司 | 寿司以外の海鮮 | ラーメン | スープカレー | ジンギスカン | じゃがいも等農産物 | 洋菓子などのスイーツ | フレンチやイタリアン等 |
|------------|----------|----------|------|---------|------|--------|--------|-----------|------------|-------------|
| 全体 | 1,398 | 2.6 | 55.4 | 47.5 | 69.7 | 16.5 | 29.8 | 11.7 | 21.8 | 2.1 |
| 男性平均 | 577 | 2.5 | 53.7 | 47.7 | 71.6 | 15.8 | 34.0 | 10.6 | 13.7 | 2.4 |
| 女性平均 | 803 | 2.6 | 57.0 | 46.9 | 68.9 | 17.1 | 27.1 | 12.5 | 27.8 | 1.9 |
| 男性 18～29 歳 | 79 | ↑ 2.7 | 49.4 | 50.6 | 72.2 | ↑ 24.1 | 41.8 | 12.7 | 15.2 | 3.8 |
| 30～39 歳 | 104 | 2.8 | 63.5 | 46.2 | 78.8 | 26.9 | 38.5 | 8.7 | 16.3 | 0.0 |
| 40～49 歳 | 70 | 2.6 | 47.1 | 44.3 | 74.3 | 18.6 | 45.7 | 5.7 | 14.3 | 4.3 |
| 50～59 歳 | 129 | 2.6 | 57.4 | 56.6 | 71.3 | 15.5 | 31.0 | 9.3 | 11.6 | 2.3 |
| 60～69 歳 | 157 | 2.2 | 49.7 | 42.7 | 66.2 | 6.4 | 27.4 | 14.0 | 12.7 | 2.5 |
| 70 歳以上 | 38 | 2.2 | 52.6 | 42.1 | 68.4 | 2.6 | 21.1 | 10.5 | 13.2 | 2.6 |
| 女性 18～29 歳 | 157 | ↑ 2.9 | 53.5 | 51.0 | 76.4 | ↑ 26.1 | 37.6 | 13.4 | 31.8 | 0.0 |
| 30～39 歳 | 116 | 2.8 | 60.3 | 42.2 | 68.1 | 26.7 | 32.8 | 17.2 | 31.9 | 1.7 |
| 40～49 歳 | 114 | 2.5 | 50.9 | 44.7 | 67.5 | 13.2 | 28.9 | 9.6 | 30.7 | 1.8 |
| 50～59 歳 | 211 | 2.6 | 61.6 | 48.8 | 70.1 | 16.1 | 23.2 | 8.5 | 24.6 | 3.3 |
| 60～69 歳 | 171 | 2.4 | 57.9 | 44.4 | 65.5 | 7.6 | 18.1 | 15.2 | 25.7 | 2.3 |
| 70 歳以上 | 34 | 2.2 | 50.0 | 52.9 | 50.0 | 8.8 | 23.5 | 11.8 | 14.7 | 0.0 |

実際に食べたもの

性別にみると、平均回答数は男性より女性の方が多い。

性・年代別にみると、女性は若い世代ほど回答数の多い傾向がみられた。「洋菓子などのスイーツ」は40代以下の女性の回答率が、「ジンギスカン」は40代以下の男性の回答率が高くなっており、それぞれ3割を超えている。女性の18～29歳では「寿司」「フレンチやイタリアン等」以外の全ての項目で全体平均より10%程度高くなっている。

表 2-4 実際に食べた食べもの〔×性別・年代別〕

(%)

| | 有効回答数(人) | 平均回答数(個) | 寿司 | 寿司以外の海鮮 | ラーメン | スープカレー | ジンギスカン | じゃがいも等農産物 | 洋菓子などのスイーツ | フレンチやイタリアン等 |
|-----------|----------|----------|------|---------|------|--------|--------|-----------|------------|-------------|
| 全体 | 1,350 | 2.6 | 54.1 | 49.4 | 67.3 | 14.6 | 29.9 | 16.5 | 23.0 | 3.3 |
| 男性平均 | 549 | 2.5 | 51.9 | 49.9 | 66.7 | 15.1 | 32.4 | 13.3 | 14.9 | 3.1 |
| 女性平均 | 785 | 2.7 | 56.2 | 48.7 | 68.2 | 14.3 | 28.4 | 18.9 | 28.7 | 3.6 |
| 男性 18～29歳 | 77 | 2.7 | 45.5 | 55.8 | 66.2 | 24.7 | 44.2 | 11.7 | 23.4 | 2.6 |
| 30～39歳 | 96 | 2.7 | 59.4 | 44.8 | 75.0 | 25.0 | 37.5 | 9.4 | 16.7 | 0.0 |
| 40～49歳 | 67 | 2.4 | 41.8 | 38.8 | 71.6 | 16.4 | 41.8 | 10.4 | 9.0 | 6.0 |
| 50～59歳 | 122 | 2.7 | 56.6 | 61.5 | 70.5 | 13.9 | 29.5 | 16.4 | 13.1 | 4.1 |
| 60～69歳 | 150 | 2.2 | 49.3 | 46.0 | 60.0 | 6.7 | 25.3 | 15.3 | 13.3 | 3.3 |
| 70歳以上 | 37 | 2.2 | 59.5 | 48.6 | 51.4 | 5.4 | 16.2 | 13.5 | 16.2 | 2.7 |
| 女性 18～29歳 | 158 | ↑ 3.3 | 53.8 | 62.0 | 75.9 | 25.9 | 41.1 | 27.8 | 38.0 | 4.4 |
| 30～39歳 | 113 | 2.8 | 61.1 | 43.4 | 66.4 | 19.5 | 32.7 | 21.2 | 31.0 | 1.8 |
| 40～49歳 | 111 | 2.7 | 52.3 | 47.7 | 70.3 | 12.6 | 30.6 | 14.4 | 36.0 | 4.5 |
| 50～59歳 | 211 | 2.5 | 58.8 | 46.9 | 66.4 | 11.4 | 24.2 | 12.3 | 24.2 | 4.3 |
| 60～69歳 | 160 | 2.4 | 56.9 | 41.3 | 63.8 | 6.3 | 18.1 | 20.0 | 23.1 | 3.1 |
| 70歳以上 | 32 | 2.2 | 43.8 | 53.1 | 62.5 | 3.1 | 21.9 | 18.8 | 6.3 | 0.0 |

札幌滞在中の食事場所（朝食）

札幌滞在中に朝食をとった場所で最も多かったのは「宿泊代金に含まれる旅館・ホテル」で80.4%であった。その他の項目は全て1割未満となっている。

表 2-5 札幌滞在中の食事場所：朝食〔×性別・年代別〕 (%)

| | 有効回答数（人） | 平均回答数（個） | 旅館・ホテル 宿泊代金に含まれる | 旅館・ホテル 宿泊代金に含まれない | 旅館・ホテル 宿泊先以外の | すすきの地区の居酒屋 | 居酒屋 すすきの地区以外の | すすきの地区の レストラン | すすきの地区以外の レストラン | すすきの地区以外の レストラン | 市場の食堂 | 海鮮・寿司店 | スープカレー店 | ラーメン店 | ジンギスカン店 | その他 |
|-----------|----------|----------|---------------------|----------------------|------------------|------------|------------------|------------------|--------------------|--------------------|-------|--------|---------|-------|---------|-----|
| 全体 | 1,156 | 1.08 | 80.4 | 6.9 | 1.9 | 1.6 | 0.3 | 0.8 | 1.1 | 2.9 | 2.5 | 0.4 | 1.3 | 0.4 | 7.7 | |
| 男性平均 | 475 | 1.09 | 77.9 | 8.0 | 2.3 | 2.3 | 0.2 | 1.1 | 1.7 | 4.2 | 2.5 | 0.4 | 1.9 | 0.6 | 6.1 | |
| 女性平均 | 669 | 1.08 | 81.8 | 6.3 | 1.6 | 1.0 | 0.4 | 0.6 | 0.7 | 2.1 | 2.5 | 0.4 | 0.9 | 0.3 | 9.0 | |
| 男性 18～29歳 | 63 | 1.10 | 68.3 | 7.9 | 3.2 | 0.0 | 0.0 | 0.0 | 6.3 | 6.3 | 3.2 | 0.0 | 0.0 | 1.6 | 12.7 | |
| 30～39歳 | 82 | 1.15 | 69.5 | 7.3 | 1.2 | 2.4 | 0.0 | 1.2 | 2.4 | 9.8 | 3.7 | 1.2 | 3.7 | 0.0 | 12.2 | |
| 40～49歳 | 51 | 1.06 | 82.4 | 5.9 | 2.0 | 3.9 | 0.0 | 0.0 | 0.0 | 2.0 | 2.0 | 0.0 | 0.0 | 0.0 | 7.8 | |
| 50～59歳 | 112 | 1.14 | 79.5 | 8.9 | 1.8 | 2.7 | 0.9 | 3.6 | 0.9 | 4.5 | 2.7 | 0.9 | 3.6 | 0.9 | 3.6 | |
| 60～69歳 | 132 | 1.04 | 81.8 | 8.3 | 3.8 | 1.5 | 0.0 | 0.0 | 0.8 | 1.5 | 1.5 | 0.0 | 1.5 | 0.8 | 2.3 | |
| 70歳以上 | 35 | 1.06 | 88.6 | 8.6 | 0.0 | 5.7 | 0.0 | 0.0 | 0.0 | 0.0 | 2.9 | 0.0 | 0.0 | 0.0 | 0.0 | |
| 女性 18～29歳 | 131 | 1.06 | 78.6 | 4.6 | 0.8 | 0.0 | 0.0 | 0.0 | 1.5 | 3.8 | 3.8 | 0.0 | 1.5 | 0.8 | 10.7 | |
| 30～39歳 | 87 | 1.09 | 77.0 | 8.0 | 0.0 | 1.1 | 0.0 | 0.0 | 0.0 | 1.1 | 4.6 | 0.0 | 1.1 | 0.0 | 16.1 | |
| 40～49歳 | 88 | 1.02 | 86.4 | 3.4 | 1.1 | 0.0 | 0.0 | 0.0 | 1.1 | 2.3 | 0.0 | 0.0 | 0.0 | 0.0 | 8.0 | |
| 50～59歳 | 181 | 1.12 | 81.2 | 6.1 | 1.1 | 2.2 | 1.1 | 1.7 | 1.1 | 2.2 | 3.3 | 1.7 | 1.7 | 0.0 | 8.3 | |
| 60～69歳 | 149 | 1.09 | 83.9 | 8.1 | 4.0 | 1.3 | 0.7 | 0.7 | 0.0 | 1.3 | 1.3 | 0.0 | 0.0 | 0.7 | 6.7 | |
| 70歳以上 | 33 | 1.00 | 87.9 | 9.1 | 3.0 | 0.0 | 0.0 | 0.0 | 0.0 | 0.0 | 0.0 | 0.0 | 0.0 | 0.0 | 0.0 | |

札幌滞在中の食事場所（昼食）

札幌滞在中に昼食をとった場所で最も多かったのは「ラーメン店」で41.3%、次いで「海鮮・寿司店（24.1%）」「市場の食堂（12.3%）」となっている。その他はいずれも1割未満となっている。

性・年代別にみると男性では、50代の「すすきの地区以外のレストラン」、70代の「すすきの地区のレストラン」、「宿泊代金に含まれない旅館・ホテル」の回答率が全体平均値に比べて高くなっている。女性では50代以上の「宿泊代金に含まれる旅館・ホテル」、30代以下の「海鮮・寿司店」、18～29歳の「スープカレー店」「ラーメン店」が高くなっている。

表 2-6 札幌滞在中の食事場所：昼食〔×性別・年代別〕 (%)

| | 有効回答数（人） | 平均回答数（個） | 旅館・ホテル 宿泊代金に含まれる | 旅館・ホテル 宿泊代金に含まれない | 旅館・ホテル 宿泊先以外の | すすきの地区の居酒屋 | 居酒屋 すすきの地区以外の | すすきの地区の レストラン | すすきの地区以外の レストラン | 市場の食堂 | 海鮮・寿司店 | スープカレー店 | ラーメン店 | ジンギスカン店 | その他 |
|-----------|----------|----------|---------------------|----------------------|------------------|------------|------------------|------------------|--------------------|-------|--------|---------|-------|---------|------|
| 全体 | 1,143 | 1.39 | 7.2 | 5.1 | 2.1 | 3.1 | 1.7 | 5.4 | 8.6 | 12.3 | 24.1 | 7.9 | 41.3 | 5.6 | 15.0 |
| 男性平均 | 475 | 1.39 | 4.6 | 5.9 | 2.7 | 4.4 | 2.3 | 5.9 | 9.3 | 13.5 | 22.7 | 9.1 | 40.8 | 5.9 | 11.6 |
| 女性平均 | 657 | 1.40 | 8.5 | 4.4 | 1.7 | 2.1 | 1.2 | 5.0 | 8.2 | 11.4 | 25.0 | 7.2 | 41.9 | 5.5 | 17.7 |
| 男性 18～29歳 | 70 | 1.57 | 4.3 | 4.3 | 2.9 | 0.0 | 1.4 | 2.9 | 12.9 | 14.3 | 22.9 | 20.0 | 50.0 | 7.1 | 14.3 |
| 30～39歳 | 86 | 1.37 | 2.3 | 4.7 | 1.2 | 3.5 | 0.0 | 5.8 | 7.0 | 12.8 | 26.7 | 10.5 | 40.7 | 5.8 | 16.3 |
| 40～49歳 | 61 | 1.34 | 0.0 | 6.6 | 0.0 | 3.3 | 4.9 | 6.6 | 13.1 | 8.2 | 21.3 | 11.5 | 39.3 | 4.9 | 14.8 |
| 50～59歳 | 110 | 1.37 | 4.5 | 4.5 | 2.7 | 4.5 | 2.7 | 7.3 | 14.5 | 16.4 | 20.9 | 7.3 | 37.3 | 6.4 | 8.2 |
| 60～69歳 | 115 | 1.32 | 8.7 | 6.1 | 6.1 | 7.0 | 1.7 | 1.7 | 3.5 | 14.8 | 21.7 | 3.5 | 43.5 | 7.0 | 7.0 |
| 70歳以上 | 33 | 1.39 | 6.1 | 15.2 | 0.0 | 9.1 | 6.1 | 21.2 | 3.0 | 9.1 | 24.2 | 3.0 | 27.3 | 0.0 | 15.2 |
| 女性 18～29歳 | 134 | 1.57 | 3.7 | 3.0 | 1.5 | 0.7 | 0.0 | 4.5 | 8.2 | 14.9 | 29.9 | 18.7 | 47.0 | 4.5 | 20.1 |
| 30～39歳 | 94 | 1.40 | 3.2 | 2.1 | 3.2 | 1.1 | 2.1 | 4.3 | 9.6 | 7.4 | 30.9 | 6.4 | 42.6 | 7.4 | 20.2 |
| 40～49歳 | 92 | 1.32 | 5.4 | 4.3 | 0.0 | 1.1 | 0.0 | 7.6 | 8.7 | 14.1 | 17.4 | 4.3 | 45.7 | 6.5 | 16.3 |
| 50～59歳 | 179 | 1.39 | 12.3 | 5.0 | 1.7 | 3.9 | 2.2 | 6.1 | 7.3 | 9.5 | 25.7 | 5.0 | 39.7 | 5.0 | 15.1 |
| 60～69歳 | 129 | 1.30 | 12.4 | 7.0 | 2.3 | 3.1 | 1.6 | 3.1 | 7.8 | 13.2 | 19.4 | 2.3 | 36.4 | 3.9 | 17.8 |
| 70歳以上 | 29 | 1.34 | 17.2 | 3.4 | 0.0 | 0.0 | 0.0 | 3.4 | 10.3 | 3.4 | 27.6 | 0.0 | 41.4 | 10.3 | 17.2 |

札幌滞在中の食事場所（夕食）

札幌滞在中に夕食をとった場所で最も多かったのは「海鮮・寿司店」が 26.6%、次いで「すすきの地区の居酒屋（26.4%）」「宿泊代金に含まれる旅館・ホテル（19.0%）」「ジンギスカン店（15.9%）」「ラーメン店（15.0%）」となっている。

性別にみると、女性の「宿泊代金に含まれる旅館・ホテル」は男性平均に比べて 5%以上高い。

性・年代別にみると、60 代以上の女性は「宿泊代金に含まれる旅館・ホテル」が全体平均値より 10%以上高く、70 歳以上の女性では 4 割を超える。「宿泊代金に含まれない旅館・ホテル」は男女ともに 70 歳以上に多く、全体平均値より 10%以上高い。「すすきの地区の居酒屋」では 70 歳以上の男性と 40 代女性、「すすきの地区以外の居酒屋」は 40 代男性、「すすきの地区のレストラン」は 18～29 歳の男性と 50 代の男性、「市場の食堂」は 70 代男性、「海鮮・寿司店」は 40 代女性、「スープカレー店」は 30 代男性、「ラーメン店」は 40 代男性と 30 代女性、「ジンギスカン店」は男女ともに 18～29 歳に多く、特に 18～29 歳の女性では全体平均値より 10%以上高い。

表 2-7 札幌滞在中の食事場所：夕食〔×性別・年代別〕 (%)

| | 有効回答数（人） | 平均回答数（個） | 旅館・ホテル 宿泊代金に含まれる | 旅館・ホテル 宿泊代金に含まれない | 旅館・ホテル 宿泊先以外の | すすきの地区の居酒屋 | すすきの地区以外の 居酒屋 | すすきの地区の レストラン | すすきの地区以外の レストラン | 市場の食堂 | 海鮮・寿司店 | スープカレー店 | ラーメン店 | ジンギスカン店 | その他 |
|------------|----------|----------|---------------------|----------------------|------------------|------------|------------------|------------------|--------------------|-------|--------|---------|-------|---------|------|
| 全体 | 1,299 | 1.51 | 19.0 | 7.2 | 2.3 | 26.4 | 9.6 | 7.6 | 6.2 | 1.5 | 26.6 | 3.8 | 15.0 | 15.9 | 9.3 |
| 男性平均 | 529 | 1.49 | 15.3 | 7.8 | 2.3 | 27.6 | 11.2 | 10.2 | 5.5 | 1.7 | 25.0 | 4.0 | 14.6 | 15.1 | 8.9 |
| 女性平均 | 756 | 1.52 | 20.8 | 6.9 | 2.4 | 25.7 | 8.6 | 5.8 | 6.7 | 1.5 | 28.2 | 3.8 | 15.6 | 16.7 | 9.7 |
| 男性 18～29 歳 | 70 | 1.59 | 8.6 | 4.3 | 1.4 | 21.4 | 12.9 | 12.9 | 2.9 | 1.4 | 28.6 | 8.6 | 14.3 | 24.3 | 17.1 |
| 30～39 歳 | 92 | 1.58 | 9.8 | 4.3 | 1.1 | 30.4 | 8.7 | 5.4 | 3.3 | 0.0 | 30.4 | 9.8 | 19.6 | 19.6 | 15.2 |
| 40～49 歳 | 61 | 1.51 | 1.6 | 8.2 | 1.6 | 23.0 | 16.4 | 11.5 | 8.2 | 3.3 | 21.3 | 1.6 | 24.6 | 18.0 | 11.5 |
| 50～59 歳 | 117 | 1.51 | 22.2 | 7.7 | 1.7 | 29.1 | 12.8 | 15.4 | 7.7 | 1.7 | 21.4 | 3.4 | 14.5 | 10.3 | 3.4 |
| 60～69 歳 | 149 | 1.39 | 20.8 | 8.7 | 3.4 | 27.5 | 10.1 | 7.4 | 4.7 | 0.7 | 24.8 | 0.7 | 11.4 | 12.8 | 6.0 |
| 70 歳以上 | 40 | 1.40 | 20.0 | 17.5 | 5.0 | 35.0 | 5.0 | 10.0 | 7.5 | 7.5 | 22.5 | 0.0 | 0.0 | 7.5 | 2.5 |
| 女性 18～29 歳 | 143 | 1.69 | 13.3 | 4.9 | 0.7 | 30.1 | 6.3 | 4.2 | 8.4 | 2.8 | 30.1 | 6.3 | 18.2 | 33.6 | 9.8 |
| 30～39 歳 | 105 | 1.54 | 8.6 | 2.9 | 1.9 | 21.9 | 14.3 | 4.8 | 7.6 | 1.0 | 23.8 | 6.7 | 24.8 | 20.0 | 16.2 |
| 40～49 歳 | 102 | 1.56 | 13.7 | 3.9 | 3.9 | 31.4 | 10.8 | 8.8 | 4.9 | 2.0 | 34.3 | 2.9 | 14.7 | 14.7 | 9.8 |
| 50～59 歳 | 207 | 1.47 | 23.2 | 7.2 | 2.4 | 26.1 | 7.2 | 6.8 | 7.2 | 1.0 | 28.5 | 4.3 | 12.6 | 11.6 | 9.2 |
| 60～69 歳 | 161 | 1.43 | 31.7 | 9.9 | 3.7 | 21.1 | 8.1 | 3.7 | 5.6 | 1.2 | 29.2 | 0.6 | 12.4 | 8.1 | 7.5 |
| 70 歳以上 | 38 | 1.42 | 42.1 | 18.4 | 0.0 | 21.1 | 5.3 | 10.5 | 5.3 | 0.0 | 10.5 | 0.0 | 13.2 | 13.2 | 2.6 |

4) 札幌滞在中に訪問した観光スポット

訪れた人が最も多かったのは「さっぽろ雪まつり大通会場」で 96.7%、次いで「さっぽろ雪まつりすすきの会場 (45.9%)」、「時計台 (40.5%)」、「さっぽろテレビ塔 (37.6%)」、「すすきの (26.8%)」となっている。

都心部に位置する観光スポットが上位を占めており、郊外に位置する観光スポットとしては「小樽観光 (26.0%)」、「さっぽろ雪まつりつどーむ会場 (19.6%)」のほかは、いずれも 1 割未満となっている。



図 2-4 訪問した観光スポット・回答率 1.0%以上のもの (N=1389)

図中、濃色は都心部に位置する観光スポットを示す

表 2-8 訪問した観光スポット・回答率 1.0%未満のもの

| 訪問者割合 (%) | 観光スポット名 |
|-----------------|--|
| 0.5 以上 | 北海道大学総合博物館、ノリア(ビル屋上の観覧車) |
| 0.1 以上 ~ 0.5 未満 | 豊平館、札幌市アイヌ文化交流センター、サッポロさとらんど、モエレ沼公園、北海道立三岸好太郎美術館、北海道立近代美術館、北海道開拓の村・北海道開拓記念館、札幌芸術の森、札幌ウィンタースポーツミュージアム、滝野すずらん丘陵公園、千歳鶴酒ミュージアム、札幌コンサートホールKitara、エリエールスクエア渡辺淳一文学館、北海道立文学館 |
| 0(回答者がいなかったもの) | 雪印乳業史料館、本郷新記念札幌彫刻美術館、小金湯温泉 |

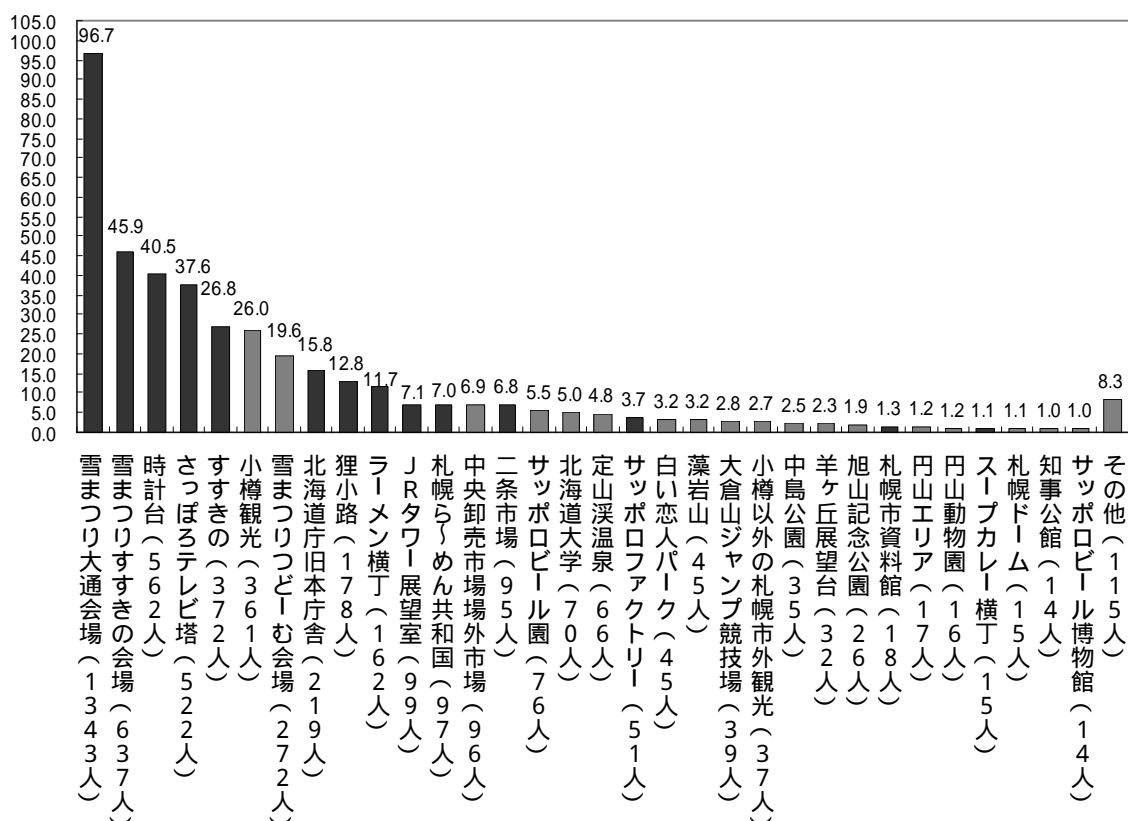
性別にみると、訪問したスポット数は男女ともに 4.2 箇所だった。「すすきの」では男性のほうが回答率が高く、性別間で 5%以上の差がある。

年代別にみると、30代・70代の訪問したスポット数が他世代に比べ、やや低くなっている。18~29歳では「サッポロビール園」、60代では「さっぽろテレビ塔」の回答率が全体平均と比べると 5%以上高い。

旅行会社の利用形態別にみると、フリー型パックの利用者では訪問したスポット数の平均値が 4.6 箇所と、他に比べ多くの観光スポットを訪れていることがうかがえる。なかでも、「さっぽろ雪まつりすすきの会場」「時計台」「すすきの」「小樽観光」の訪問割合は、全体平均に比べ 5%以上高くなっている。また、団体型パック利用者では「さっぽろテレビ塔」「定山溪温泉」へ行った人の割合が全体平均に比べ 5%以上高くなっている。

居住地別にみると、大阪圏では「小樽観光」の訪問割合が高くなっている。

表 2-9 訪問した観光スポット・回答率 1.0%以上のもの

(×性別、年代別、居住地別、旅行会社の利用形態別)

(%)

| | 有効回答数(人) | 平均回答数(箇所) | 雪まつり大通会場 | 雪まつりすすきの会場 | 時計台 | さっぽろテレビ塔 | すすきの | 小樽観光 | 雪まつりつどいむ会場 | 北海道庁旧本庁舎 | 狸小路 | ライメン横丁 | JRタワー展望室 | 札幌ら〜めん共和国 | 中央卸売市場場外市場 | 二条市場 | サッポロビール園 |
|-----------|----------|-----------|----------|------------|------|----------|------|------|------------|----------|------|--------|----------|-----------|------------|------|----------|
| 全体 | 1,389 | 4.1 | 96.7 | 45.9 | 40.5 | 37.6 | 26.8 | 26.0 | 19.6 | 15.8 | 12.8 | 11.7 | 7.1 | 7.0 | 6.9 | 6.8 | 5.5 |
| 性別 男性 | 582 | 4.2 | 95.7 | 45.2 | 40.5 | 35.9 | 30.4 | 24.6 | 18.9 | 16.2 | 12.4 | 13.4 | 7.0 | 7.4 | 7.7 | 6.4 | 4.5 |
| 女性 | 798 | 4.2 | 97.5 | 46.5 | 40.2 | 38.6 | 24.1 | 27.1 | 20.3 | 15.4 | 13.2 | 10.4 | 7.3 | 6.8 | 6.4 | 7.1 | 6.3 |
| 年代 18~29歳 | 235 | 4.4 | 92.3 | 43.0 | 43.8 | 35.3 | 27.2 | 30.6 | 15.3 | 16.2 | 11.9 | 11.9 | 5.5 | 10.6 | 7.2 | 8.9 | 12.8 |
| 30~39歳 | 215 | 3.8 | 99.1 | 48.4 | 31.2 | 34.4 | 28.4 | 22.3 | 23.7 | 9.8 | 13.0 | 7.4 | 2.8 | 9.3 | 7.9 | 6.0 | 5.1 |
| 40~49歳 | 179 | 4.0 | 98.3 | 46.9 | 39.7 | 30.2 | 23.5 | 21.8 | 21.8 | 14.0 | 14.5 | 15.1 | 6.1 | 8.4 | 6.7 | 6.7 | 5.6 |
| 50~59歳 | 345 | 4.3 | 97.1 | 46.4 | 44.3 | 39.7 | 26.4 | 28.7 | 15.9 | 16.8 | 13.3 | 11.0 | 7.5 | 7.0 | 6.7 | 7.8 | 3.8 |
| 60~69歳 | 330 | 4.3 | 97.3 | 45.2 | 40.9 | 43.0 | 28.2 | 26.4 | 22.4 | 20.0 | 12.4 | 13.6 | 10.9 | 2.4 | 6.7 | 5.8 | 3.0 |
| 70歳以上 | 76 | 3.7 | 96.1 | 47.4 | 35.5 | 34.2 | 25.0 | 17.1 | 21.1 | 9.2 | 9.2 | 7.9 | 7.9 | 6.6 | 6.6 | 1.3 | 2.6 |
| 居住地 首都圏 | 906 | 4.1 | 96.5 | 44.5 | 38.1 | 36.5 | 26.6 | 22.8 | 17.2 | 16.2 | 14.0 | 12.1 | 6.5 | 7.3 | 6.6 | 7.9 | 6.4 |
| 大阪圏 | 478 | 4.4 | 97.3 | 48.7 | 44.8 | 39.7 | 27.0 | 32.0 | 24.3 | 14.9 | 10.7 | 10.7 | 8.4 | 6.5 | 7.3 | 4.4 | 3.8 |
| 旅行会社 利用 | 932 | 4.3 | 97.0 | 48.6 | 43.6 | 42.6 | 27.3 | 26.8 | 20.6 | 16.1 | 12.3 | 12.8 | 7.4 | 7.0 | 7.4 | 6.0 | 5.4 |
| 団体型パック | 384 | 3.9 | 97.7 | 45.3 | 39.8 | 47.7 | 20.6 | 20.3 | 21.4 | 14.8 | 8.1 | 11.2 | 7.6 | 3.6 | 3.9 | 6.0 | 2.9 |
| フリ型パック | 548 | 4.6 | 96.5 | 50.9 | 46.2 | 39.1 | 31.9 | 31.4 | 20.1 | 17.0 | 15.3 | 13.9 | 7.3 | 9.3 | 9.9 | 6.0 | 7.1 |
| 旅行会社 未利用 | 425 | 3.9 | 96.0 | 40.0 | 34.6 | 25.6 | 26.1 | 24.5 | 17.6 | 14.8 | 12.9 | 9.6 | 6.4 | 7.5 | 5.6 | 8.5 | 5.4 |

| | 北海道大学 | 定山溪温泉 | サッポロファクトリー | 白い恋人パーク | 藻岩山 | 大倉山ジャンプ競技場 | 小樽以外の市外観光 | 中島公園 | 羊ヶ丘展望台 | 旭山記念公園 | 札幌市資料館 | 円山エリア | 円山動物園 | スープカレー横丁 | 札幌ドーム | 知事公館 | サッポロビール博物館 |
|-----------|-------|-------|------------|---------|-----|------------|-----------|------|--------|--------|--------|-------|-------|----------|-------|------|------------|
| 全体 | 5.0 | 4.8 | 3.7 | 3.2 | 3.2 | 2.8 | 2.7 | 2.5 | 2.3 | 1.9 | 1.3 | 1.2 | 1.2 | 1.1 | 1.1 | 1.0 | 1.0 |
| 性別 男性 | 5.8 | 5.0 | 3.3 | 2.2 | 3.6 | 2.1 | 2.4 | 2.2 | 2.7 | 1.9 | 0.9 | 0.9 | 1.7 | 1.2 | 1.4 | 1.0 | 1.5 |
| 女性 | 4.5 | 4.6 | 4.0 | 4.0 | 3.0 | 3.4 | 2.8 | 2.8 | 1.9 | 1.9 | 1.6 | 1.5 | 0.6 | 1.0 | 0.9 | 0.9 | 0.6 |
| 年代 18~29歳 | 9.8 | 1.7 | 3.8 | 5.5 | 5.1 | 2.6 | 3.0 | 2.1 | 4.7 | 1.7 | 1.3 | 0.9 | 0.9 | 1.7 | 2.1 | 1.3 | 1.7 |
| 30~39歳 | 1.4 | 1.4 | 4.2 | 1.9 | 1.4 | 2.8 | 2.3 | 0.5 | 0.9 | 0.5 | 0.9 | 2.3 | 1.4 | 0.5 | 0.5 | 0.9 | 0.9 |
| 40~49歳 | 4.5 | 2.2 | 4.5 | 2.2 | 3.4 | 3.4 | 1.7 | 1.1 | 3.9 | 2.8 | 1.1 | 0.6 | 0.6 | - | 0.6 | - | 0.6 |
| 50~59歳 | 5.5 | 5.5 | 4.1 | 3.8 | 2.3 | 3.2 | 1.7 | 3.5 | 1.2 | 2.3 | 1.2 | 0.9 | 1.4 | 2.0 | 0.9 | 1.2 | 1.7 |
| 60~69歳 | 4.5 | 9.1 | 3.3 | 2.4 | 4.2 | 1.8 | 4.2 | 3.6 | 1.8 | 2.1 | 1.8 | 1.8 | 1.5 | 0.9 | 0.9 | 1.5 | 0.3 |
| 70歳以上 | 2.6 | 6.6 | - | 3.9 | 2.6 | 5.3 | 1.3 | 3.9 | 1.3 | 1.3 | 1.3 | - | - | - | 2.6 | - | - |
| 居住地 首都圏 | 5.0 | 5.1 | 3.8 | 2.8 | 3.6 | 2.6 | 1.8 | 2.0 | 1.9 | 1.3 | 1.4 | 1.1 | 1.0 | 0.9 | 1.2 | 0.4 | 0.9 |
| 大阪圏 | 5.2 | 4.2 | 3.6 | 4.2 | 2.5 | 3.1 | 4.2 | 3.6 | 3.1 | 2.9 | 1.0 | 1.5 | 1.5 | 1.5 | 0.8 | 2.1 | 1.3 |
| 旅行会社 利用 | 4.4 | 5.9 | 4.6 | 2.9 | 3.1 | 2.3 | 2.9 | 2.7 | 2.4 | 1.8 | 1.1 | 0.6 | 1.3 | 0.8 | 0.6 | 1.1 | 1.0 |
| 団体型パック | 2.1 | 10.4 | 3.6 | 1.6 | 5.5 | 1.8 | 2.1 | 2.1 | 1.6 | 2.6 | 0.8 | - | 0.3 | - | 0.3 | 1.0 | 0.5 |
| フリ型パック | 6.0 | 2.7 | 5.3 | 3.8 | 1.5 | 2.6 | 3.5 | 3.1 | 2.9 | 1.3 | 1.3 | 1.1 | 2.0 | 1.3 | 0.9 | 1.1 | 1.3 |
| 旅行会社 未利用 | 6.6 | 2.4 | 1.6 | 3.5 | 3.5 | 3.5 | 2.1 | 2.1 | 2.4 | 1.9 | 1.4 | 2.6 | 0.7 | 1.6 | 2.1 | 0.9 | 1.2 |

最も多くの人を選択したルートは、「さっぽろ雪まつり大通会場（以下大通会場） さっぽろ雪まつりすすきの会場（以下すすきの会場）（317人）」で、2割強の人が選択している。

次いで、「大通会場 時計台（203人）」、「大通会場 つどいむ会場（170人）」、「大通会場 テレビ塔（165人）」の順となっており、各雪まつり会場を中心として、都心の観光スポットを訪問していることがうかがえる。



図 2-5 訪問した観光スポット・ルートマップ(全体) (N=1389)

旅行会社の利用形態別にみると（次頁図参照）、フリー型パック利用者では小樽方面も含め、観光スポット数・ルート数がともにも多く、散策をしている人が多いことがうかがえる。



図 2-6 訪問した観光スポット・ルートマップ〔団体型パック利用者〕(N=384)

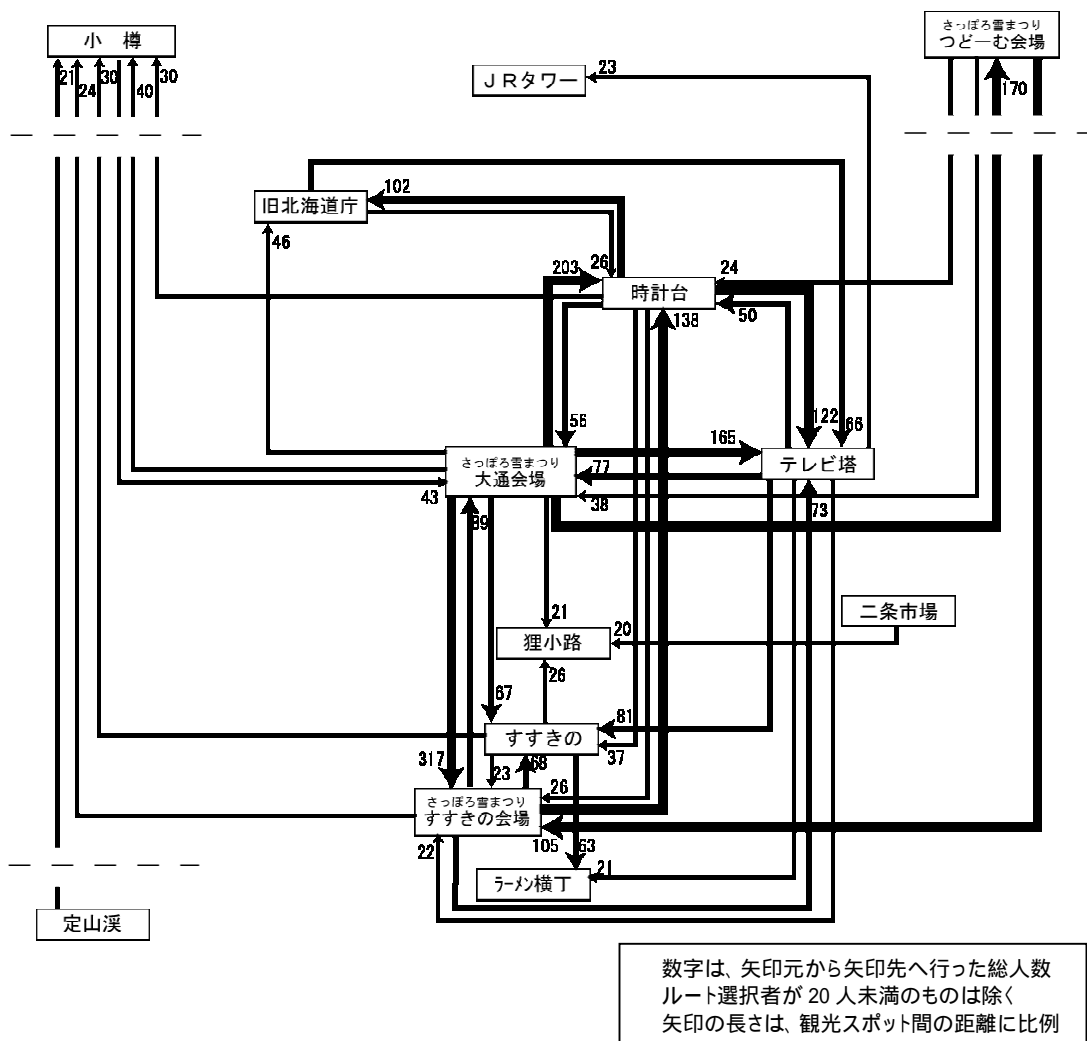

図 2-7 訪問した観光スポット・ルートマップ〔フリー型パック利用者〕(N=548)

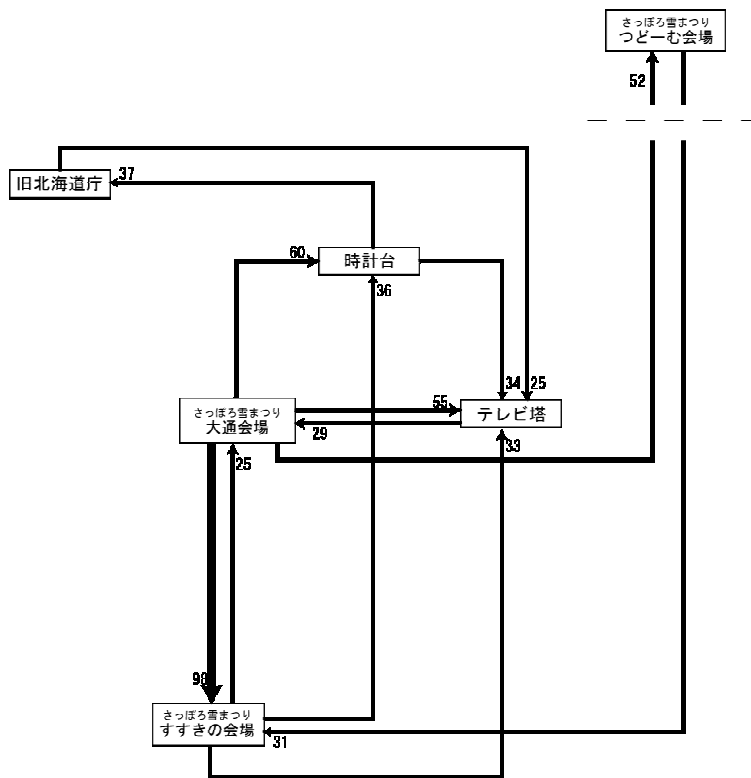

図 2-8 訪問した観光スポット・ルートマップ(旅行会社利用無し) (N=425)

5) 最も満足した施設

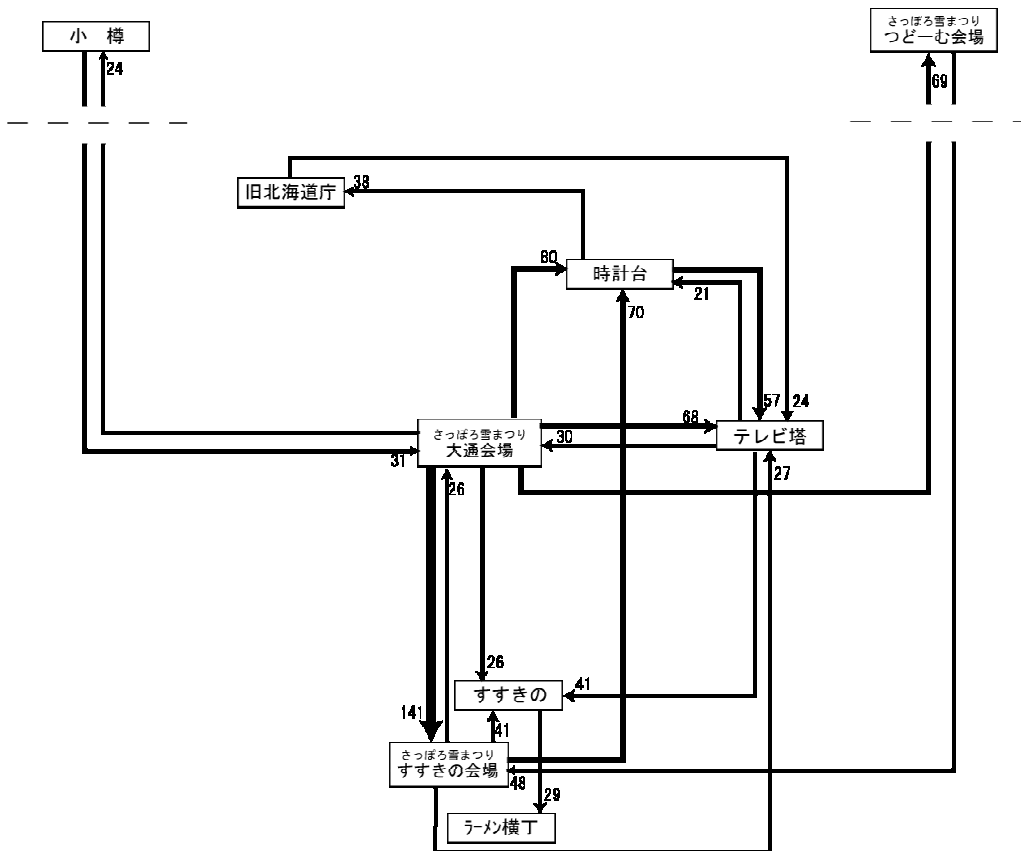
観光スポットを訪れた人のうち、そこを“最も満足した観光スポット”としてあげた人の割合をみると、以下のグラフのようになった(訪問した人数が20人未満のものを除く)。

最も満足度の高い観光スポットは「さっぽろ雪まつり大通会場」で、訪問した人のうち7割以上が“最も満足した”と感じている。

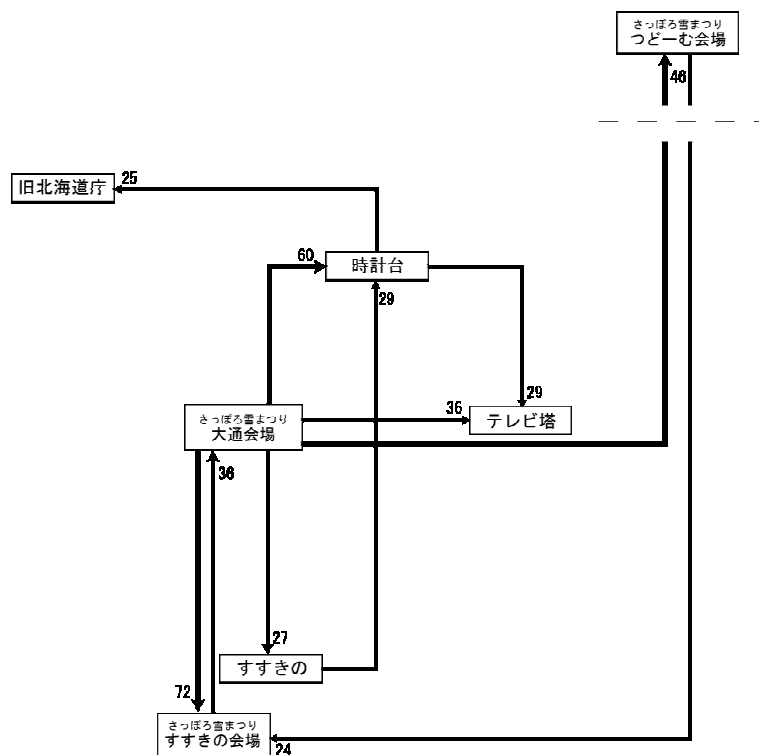
次いで満足度が高いのは「小樽観光」で5.8%、次いで「さっぽろ雪まつりすすきの会場(3.6%)」となっているが、「さっぽろ雪まつり大通会場」以外はいずれも1割未満であった。



図 2-9 最も満足した観光スポット(N=883) 訪問した人数が20人以下のものを除く

図中、濃色は都心部に位置する観光スポットを示す

6) 今後訪問してみたい観光スポット

最も高いのは「定山溪温泉」で 12.8%、次いで「さっぽろ雪まつり大通会場（10.2%）」、「小樽観光（7.7%）」、「羊ヶ丘展望台（5.5%）」、「白い恋人パーク（4.0%）」、「札幌ドーム（4.0%）」、「モエレ沼公園（3.8%）」、「大倉山ジャンプ競技場（3.8%）」などとなっている。

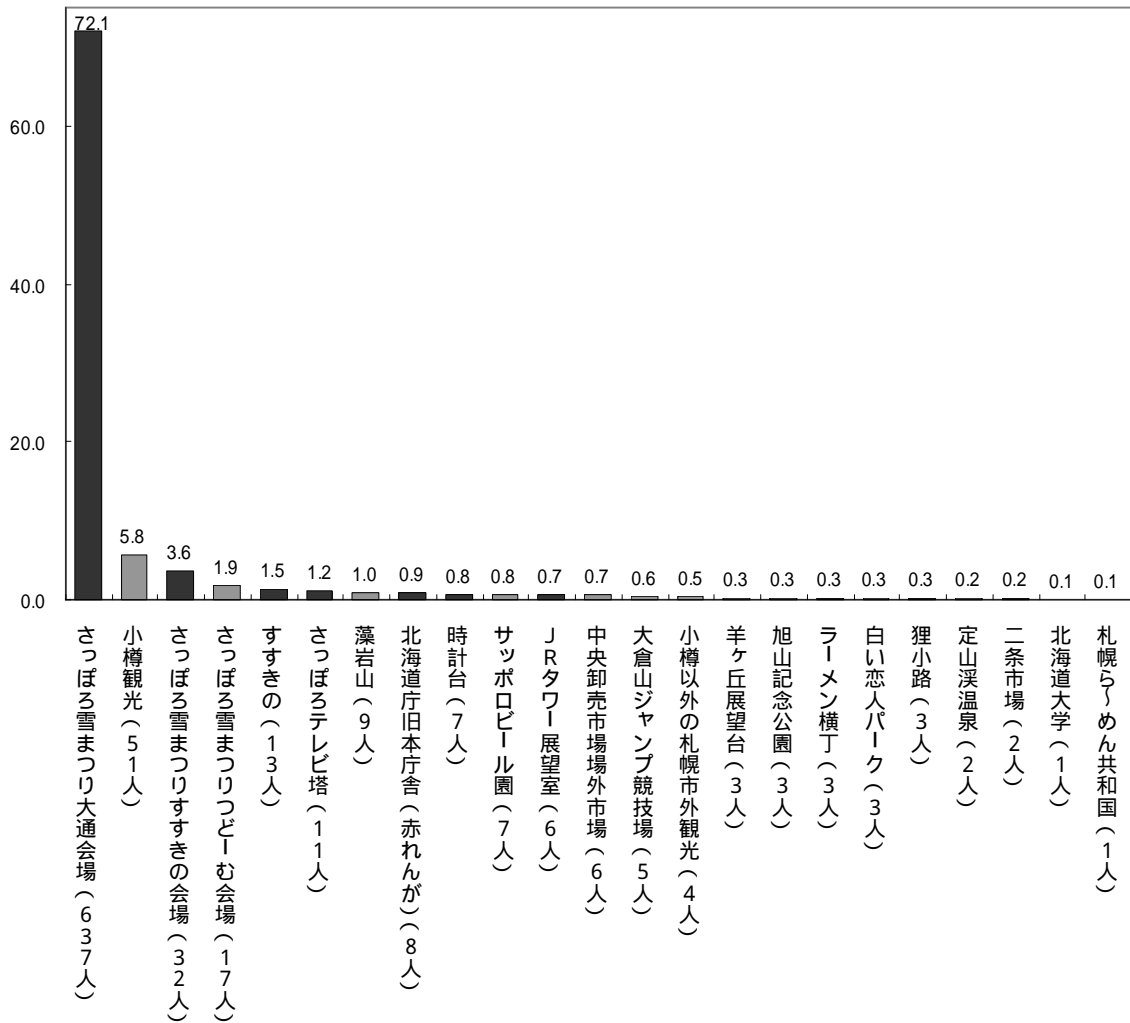
今後の訪問希望の観光スポット上位には市外・郊外の観光スポットが多くあげられている。



図 2-10 今後訪問したい観光スポット(N=732) 回答率が 1.0%未満のものは除いた

図中、濃色は都心部に位置する観光スポットを示す

7) 札幌にあったらよいと思う体験・活動

札幌にあったらよいと思う体験・活動を自由記述方式で訊ねたところ、230名から回答を得た。

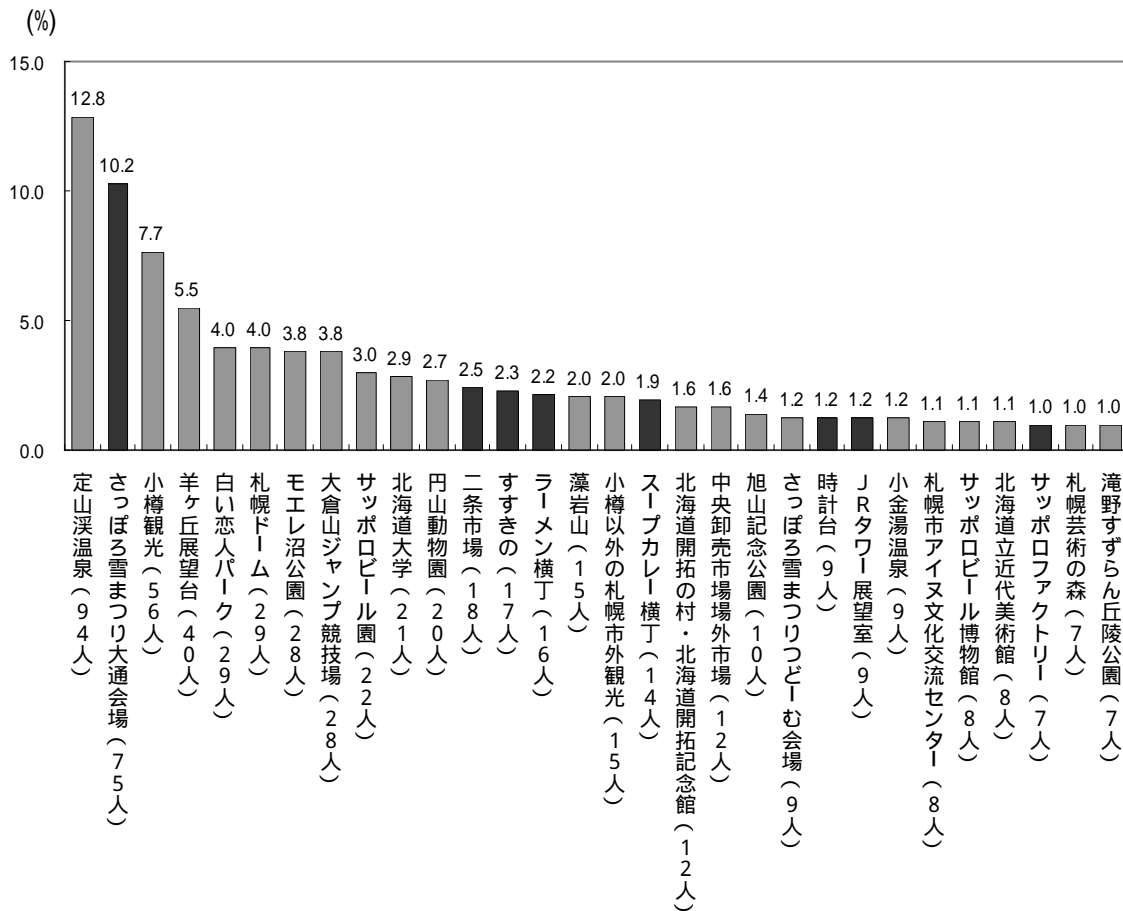
そのうち、「食に関するもの」が70件と多く、次いで「雪・冬を楽しむもの(68件)」「観光・イベントに関するもの(53件)」となっている。

表 2-10 札幌にあったらよいと思う体験・活動

| 分類 | 回答数 (人) | 内容 |
|---------------|------------|--|
| 食に関するもの | 70 | <ul style="list-style-type: none"> ・ 食べ歩きツアー (海鮮・市場・スイーツ・スープカレー・ラーメン・鮭) (グルメツアー・少しずついろいろ楽しめる・飲食店周遊) ・ 食べ歩きスタンプラリー企画 ・ 食べ放題・飲み放題(少しずついろいろ楽しめる、カニ) ・ ラーメンナンバーワン決定戦、利きスープカレー体験 ・ 施設の設定 (食べ比べが可能・フードコート・スイーツ通り・雪まつり会場に回転寿司) ・ 食べ歩き+オプションツアー(冬を楽しむ・温泉) ・ すすきのツアー |
| 雪・冬を楽しむもの | 68 | <ul style="list-style-type: none"> ・ ウィンタースポーツ施設めぐり ・ スケート ・ カーリング ・ クロスカントリー・歩くスキー ・ スノーシュー ・ スキー ・ スノーボード ・ スポーツ雪合戦 ・ そり・ボブスレー ・ スノーモービル ・ スノーラフティング ・ 気軽な雪遊びの場(子どもも大人も) (雪だるま・かまくらづくり、雪まつりつどーむ会場) ・ 雪かき体験 ・ 雪まつりの雪像づくり体験・見学 ・ 雪国生活体験(冬みち歩き方講座) ・ 子どもの体験(雪遊び・スキー・オリエンテーリング) ・ 雪とろうそくの景観を楽しむ(小樽雪あかりの路) |
| 観光・イベントに関するもの | 53 | <ul style="list-style-type: none"> ・ お土産買い物ツアー ・ ウォーキング・森林ハイキング ・ おひとりさまツアー ・ カジノ ・ のんびり楽しめるコース ・ 景色・自然・花を楽しめるコース ・ 様々な魅力を少しずつ楽しめるツアー(ウィンタースポーツ+温泉+食べ歩き) ・ 音楽鑑賞ツアー(ロック・ジャズ・ライブハウス) ・ 水曜どうでしょうツアー ・ 観光スポット1日ツアー・2時間ツアー・定期観光 ・ 美術館巡りツアー ・ 湖ツアー ・ 室内で遊べる施設 ・ 乗馬ツアー ・ すすきのツアー ・ 無人温泉ツアー ・ 地元の人による口コミ・穴場ガイドツアー ・ 北海道大学見学・大学食堂での飲食 |

| | | |
|----------------|----|--|
| 温泉に 関するもの | 9 | <ul style="list-style-type: none"> ・ ホテル等の温泉 ・ まちなかにある温泉 ・ 定山溪よりまちなかに近い温泉情報 ・ 温泉めぐりツアー・日帰り温泉ツアー |
| 北海道の文化 を楽しむ | 8 | <ul style="list-style-type: none"> ・ アイヌ伝統文化体験・博物館見学 ・ ジンギスカン料理体験 ・ ジャがいも収穫体験 ・ よさこいソーランの踊りを体験するツアー ・ 鮭放流、インディアン水車体験、鮭つかみ取り体験 ・ 民俗芸能体験+温泉ツアー ・ 歴史散歩+温泉ツアー ・ てづくり体験 ・ 開拓の歴史をたどるツアー |
| 移動に 関するもの | 6 | <ul style="list-style-type: none"> ・ 札幌駅前通の地下通りがあると便利（JR札幌駅から大通まで） ・ 札幌駅から中央卸売市場、場外市場行きの直通バス ・ 定山溪に行くのが不便 ・ 道を歩きやすくする ・ 無料バス ・ 観光スポットを走る無料バス・専用バス ・ 観光地めぐり巡回バス |
| その他 | 16 | <ul style="list-style-type: none"> ・ このままで良い ・ 札幌を観光する見所はない ・ 適した服装の情報提供 ・ 時間があればなんでも ・ 大きな公園がほしい |

2-2 滞在中の満足度

1) 滞在中の満足度

総合満足度は、「満足」「まあ満足」を合わせると85.5%、「やや不満(1.3%)」「不満(0.3%)」の回答率が非常に低いことから、高い評価を得ているといえる。

項目ごとにみると、「さっぽろ雪まつり全般」では満足度(満足+まあ満足)が87.1%と最も高く、次いで「おみやげ品(86.6%)」、「食事や食べもの(85.4%)」、「宿泊施設(83.7%)」となっている。

一方、「情報提供」では満足度が62.1%と他の項目に比べ低くなっている。



図 2-11 札幌滞在中における満足度(注:無回答は除いた)

満足度（満足+まあ満足）について、いくつかの項目ごとに比較した（表 2-11）。

年代別にみると、18～29 歳の各項目への満足度が高く、70 歳以上の満足度が低い。18～29 歳未満では特に「さっぽろ雪まつり全般」や「さっぽろ雪まつりのおもてなし」「景観や街並み」への満足度が全体平均より 10%程度高い。「定山溪温泉」の満足度は 50 代で最も高く、30 代で最も低い。「宿泊施設」は 40 代の満足度が最も高く 60 代・70 歳以上の満足度が低い。

居住地別にみると、「定山溪温泉」は首都圏で大阪圏に比べ 10%以上高くなっているほかは、地域間で大きな差はみられない。

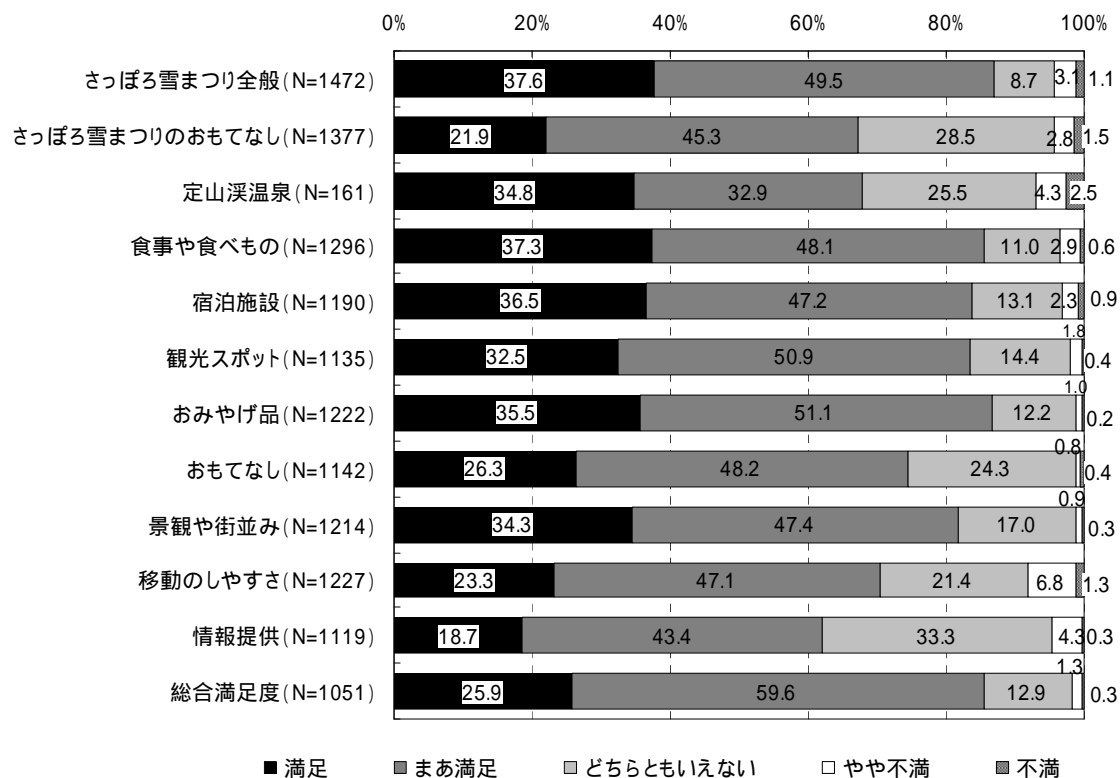
旅行会社の利用形態別にみると、団体型パック利用者の「宿泊施設」の満足度で全体平均値を 5%以上下回っている。

同行者別にみると、全体平均値と比べて家族で訪れた人は「さっぽろ雪まつり全般」や「さっぽろ雪まつりのおもてなし」、夫婦で訪れた人では「定山溪温泉」、一人で訪れた人では「食事や食べもの」と「総合満足度」への評価が 5%以上高い。特に一人で訪れた人の両項目への評価は 9 割を超えている。一方、家族で訪れた人の「定山溪温泉」、友人と訪れた人の「移動のしやすさ」、仕事の関係者と訪れた人の「さっぽろ雪まつりのおもてなし」「食事や食べもの」「宿泊施設」「移動のしやすさ」「情報提供」への評価が全体平均値より 5%以上低い。その他の同行者と訪れた人では、「定山溪温泉」「観光スポット」「移動のしやすさ」への評価が高く、「宿泊施設」への評価が低い。

表 2-11 札幌滞在中における満足度〔×居住地別、旅行会社の利用形態別、同行者別〕

(%)

| | 雪まつり全般 | さっぽろのおもてなし | さっぽろ雪まつり | 定山溪温泉 | 食事や食べもの | 宿泊施設 | 観光スポット | おみやげ品 | おもてなし | 景観や街並み | 移動のしやすさ | 情報提供 | 総合満足度 |
|-----------|-----------------|-----------------|---------------|---------------|-----------------|-----------------|-----------------|-----------------|-----------------|-----------------|-----------------|-----------------|-----------------|
| 全体 | 87.1 (1,472) | 67.2 (1,377) | 67.7 (161) | 67.7 (161) | 85.4 (1,296) | 83.7 (1,190) | 83.4 (1,135) | 86.6 (1,222) | 74.4 (1,142) | 81.8 (1,214) | 70.4 (1,227) | 62.1 (1,119) | 85.4 (1,051) |
| 年代 18～29歳 | 95.3 (225) | 77.6 (180) | 65.4 (17) | 65.4 (17) | 92.6 (212) | 86.4 (184) | 88.3 (189) | 91.9 (204) | 81.7 (174) | 91.2 (206) | 67.4 (151) | 67.1 (141) | 93.7 (179) |
| 30～39歳 | 89.6 (198) | 69.9 (151) | 47.1 (8) | 47.1 (8) | 88.8 (175) | 83.9 (156) | 84.6 (154) | 88.7 (165) | 72.3 (133) | 81.3 (157) | 72.5 (140) | 58.6 (109) | 83.1 (143) |
| 40～49歳 | 84.4 (157) | 67.6 (121) | 54.5 (6) | 54.5 (6) | 87.9 (152) | 89.3 (133) | 83.7 (123) | 84.1 (138) | 77.1 (118) | 79.5 (128) | 70.2 (118) | 59.6 (93) | 85.4 (123) |
| 50～59歳 | 85.3 (318) | 64.5 (218) | 84.8 (28) | 84.8 (28) | 81.5 (260) | 87.4 (256) | 80.9 (228) | 87.0 (261) | 75.2 (212) | 80.3 (240) | 74.0 (225) | 64.8 (182) | 85.2 (208) |
| 60～69歳 | 84.0 (300) | 62.2 (206) | 70.4 (38) | 70.4 (38) | 83.2 (247) | 76.3 (206) | 82.1 (202) | 83.4 (231) | 67.6 (163) | 77.4 (202) | 69.3 (187) | 61.0 (139) | 81.4 (193) |
| 70歳以上 | 83.5 (76) | 60.8 (45) | 57.9 (11) | 57.9 (11) | 75.7 (56) | 77.8 (56) | 77.2 (44) | 78.8 (52) | 74.2 (46) | 80.6 (54) | 64.5 (40) | 53.8 (28) | 81.0 (47) |
| 居住地 首都圏 | 85.7 (812) | 67.6 (598) | 71.9 (82) | 71.9 (82) | 86.0 (722) | 82.8 (622) | 82.4 (603) | 87.0 (681) | 74.6 (550) | 82.2 (648) | 71.6 (567) | 63.7 (466) | 85.9 (586) |
| 大阪圏 | 89.6 (465) | 66.5 (325) | 57.4 (27) | 57.4 (27) | 84.5 (382) | 85.3 (371) | 85.3 (341) | 85.7 (373) | 74.1 (297) | 80.8 (341) | 68.4 (295) | 58.9 (226) | 84.4 (309) |
| 旅行会社 利用 | 88.5 (869) | 67.9 (624) | 68.6 (81) | 68.6 (81) | 84.8 (729) | 82.6 (689) | 84.2 (646) | 86.2 (705) | 73.3 (565) | 81.8 (664) | 69.1 (563) | 61.9 (458) | 85.7 (598) |
| 団体型パック | 89.9 (375) | 68.1 (263) | 69.2 (54) | 69.2 (54) | 81.0 (295) | 78.5 (274) | 84.4 (271) | 83.8 (280) | 70.6 (218) | 80.4 (266) | 68.0 (219) | 59.4 (171) | 83.0 (229) |
| フリー型パック | 87.4 (494) | 67.7 (361) | 67.5 (27) | 67.5 (27) | 87.5 (434) | 85.6 (415) | 84.1 (375) | 87.8 (425) | 75.1 (347) | 82.7 (398) | 69.8 (344) | 63.5 (287) | 87.4 (369) |
| 旅行会社 未利用 | 83.9 (381) | 65.0 (278) | 64.1 (25) | 64.1 (25) | 86.9 (352) | 85.3 (279) | 81.0 (278) | 87.4 (327) | 76.2 (263) | 81.7 (303) | 72.6 (278) | 62.2 (219) | 84.5 (279) |
| 同行者 家族で | 92.9 (325) | 73.5 (244) | 50.0 (15) | 50.0 (15) | 86.5 (269) | 88.2 (246) | 87.6 (241) | 87.9 (261) | 74.3 (214) | 83.8 (249) | 73.1 (220) | 61.5 (171) | 86.7 (228) |
| 夫婦で | 84.9 (438) | 66.5 (316) | 75.4 (52) | 75.4 (52) | 82.6 (374) | 83.3 (353) | 80.5 (313) | 85.3 (361) | 75.2 (291) | 80.1 (338) | 71.6 (305) | 65.1 (257) | 84.2 (310) |
| 友人と | 87.8 (316) | 64.7 (218) | 65.2 (30) | 65.2 (30) | 88.0 (285) | 82.0 (250) | 84.6 (247) | 88.3 (271) | 74.4 (212) | 83.8 (254) | 65.4 (195) | 62.9 (168) | 85.5 (218) |
| 一人で | 84.5 (131) | 69.8 (104) | 70.0 (7) | 70.0 (7) | 91.5 (129) | 87.2 (102) | 83.6 (97) | 84.1 (106) | 76.7 (89) | 79.7 (102) | 73.1 (98) | 58.5 (69) | 90.4 (94) |
| 仕事の関係者と | 84.4 (38) | 51.2 (22) | - (0) | - (0) | 79.5 (31) | 71.8 (28) | 79.4 (27) | 89.5 (34) | 75.7 (28) | 83.3 (30) | 64.9 (24) | 54.5 (18) | 81.8 (27) |
| その他 | 85.0 (34) | 65.8 (25) | 87.5 (7) | 87.5 (7) | 90.0 (27) | 73.3 (22) | 90.9 (30) | 82.9 (29) | 69.7 (23) | 77.4 (24) | 81.8 (27) | 59.3 (16) | 85.7 (24) |

■は全体平均値より5%以上高いもの、■は全体平均値より5%以上低いもの

下段()内は有効回答数

各項目ごとに、満足度（満足+まあ満足）を性・年代別に比較した。



図 2-12 さっぽろ雪まつり全般について



図 2-13 さっぽろ雪まつりのおもてなしについて

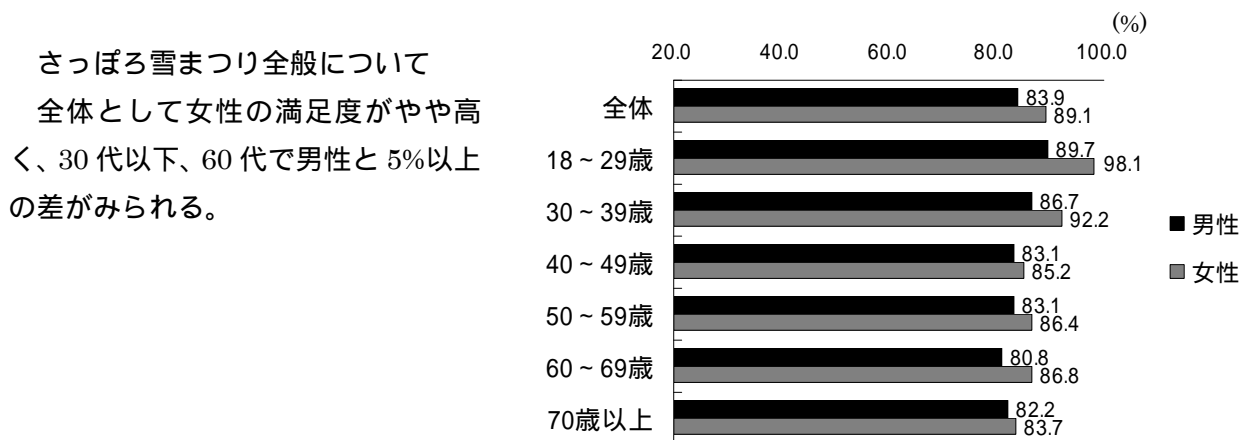

図 2-14 定山溪温泉について

札幌滞在中の食事や食べ物について
全体的にいずれの世代も高い評価
を得ている。

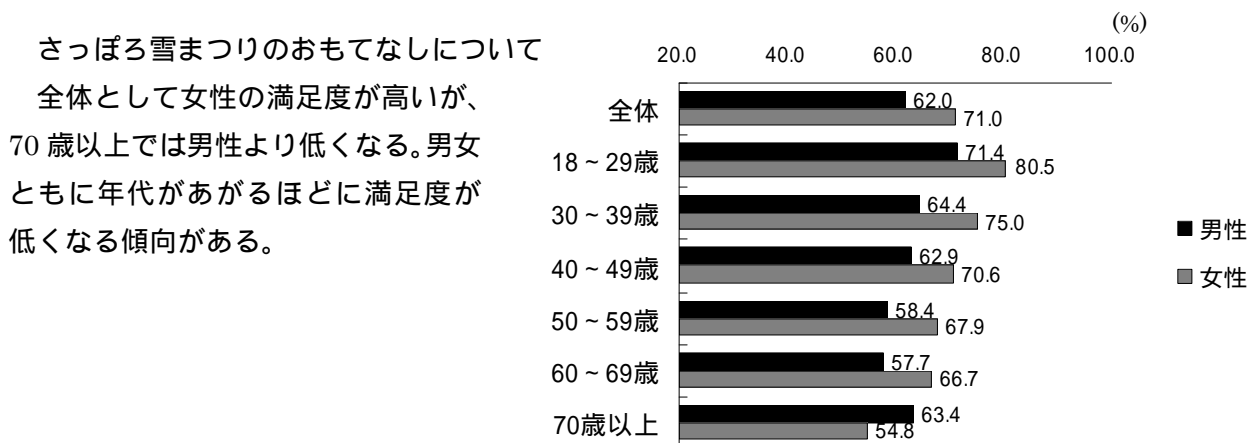
40代の男性及び30代以下の女性で
は特に評価が高く、満足度が9割を超
している。

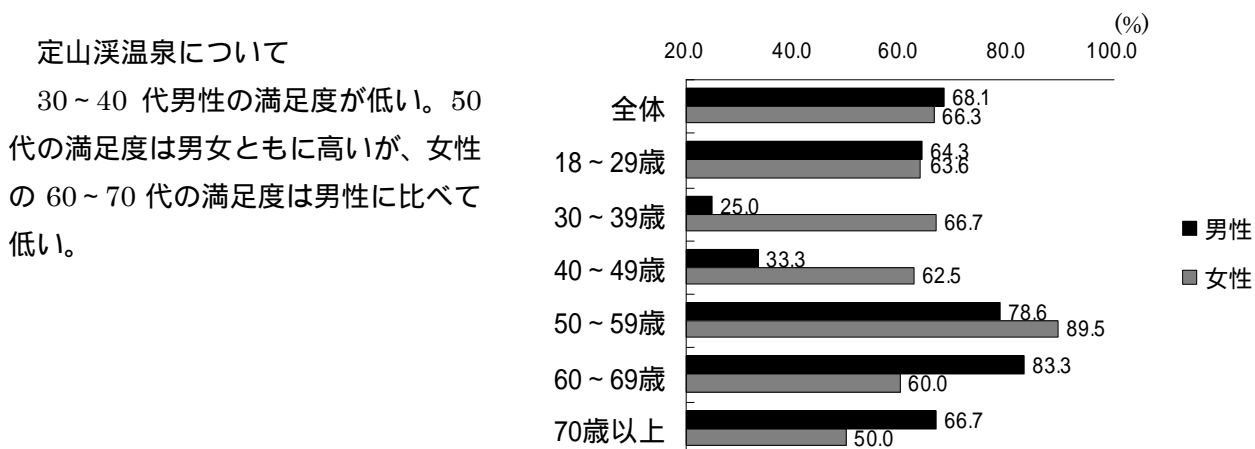

図 2-15 札幌滞在中の食事や食べ物について

札幌滞在中の宿泊施設について

50代以下の評価が男女とも非常に
高く8割以上となっている。

50代以下では女性の満足度が男性
に比べて高いが、60代以上では女性の
満足度が男性に比べて低くなってい
る。

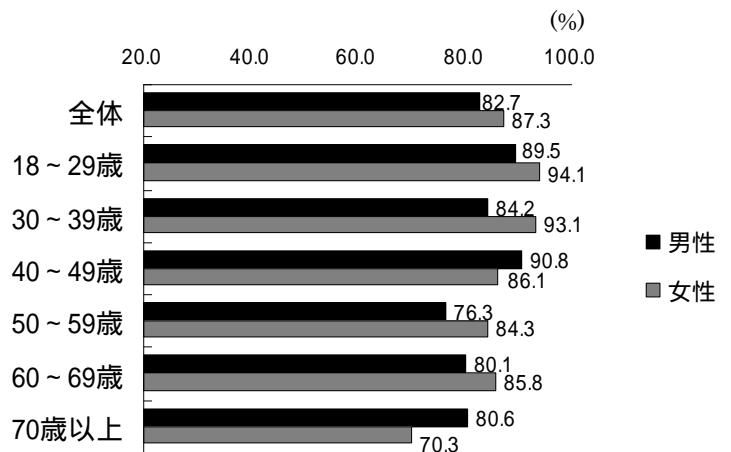

図 2-16 札幌滞在中の宿泊施設について

札幌滞在中に訪れた観光スポットについて

全体として男性に比べ女性の評価
が高く、5%以上の差がみられた。

とくに30代以下の女性で評価が高
く、満足度がいずれも9割程度となっ
ている。

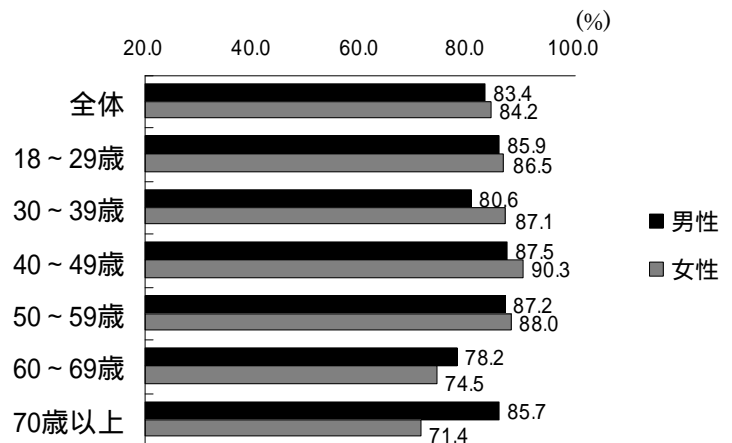

図 2-17 札幌滞在中に訪れた観光スポットについて

札幌滞在中に買い求めたおみやげ品について

全体として男性に比べ女性の評価が高く、10%程度の差がみられた。特に30代以下の女性の評価は9割を超えている。

男性では40代と60代以上の評価が他世代に比べて低く、8割未満となっている。

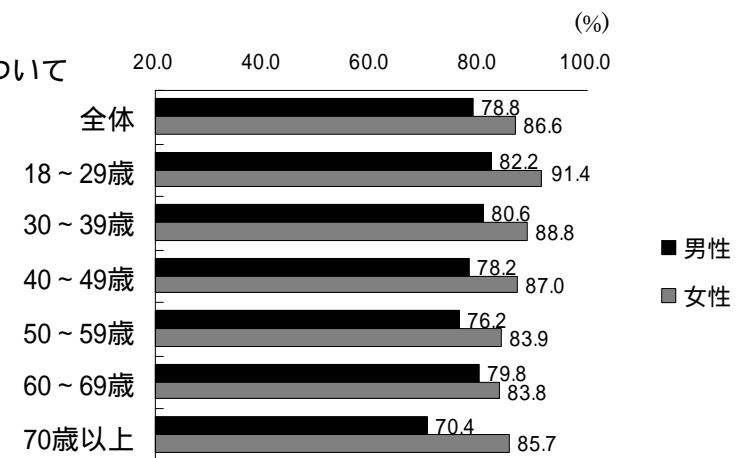

図 2-18 札幌滞在中に買い求めたおみやげ品について

札幌滞在中に受けたおもてなしについて

全体として男性に比べ女性の評価が高く、5%以上の差がみられた。

女性では18~29歳の評価が高い。男性では60代の評価が低く、満足度は6割程度となっている。

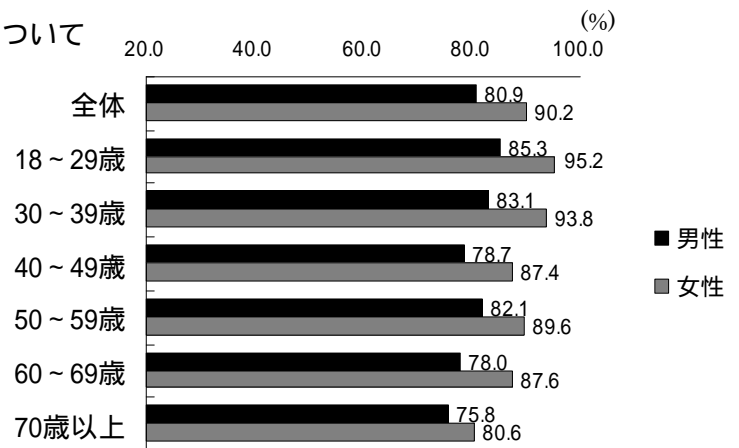

図 2-19 札幌滞在中に受けたおもてなしについて

札幌市内の景観や街並みについて

男性では70歳以上・18~29歳で、女性では70歳以上を除いた各世代で満足度が高く、それぞれ8割を超えている。なかでも18~29歳の女性の満足度は9割を越えている。

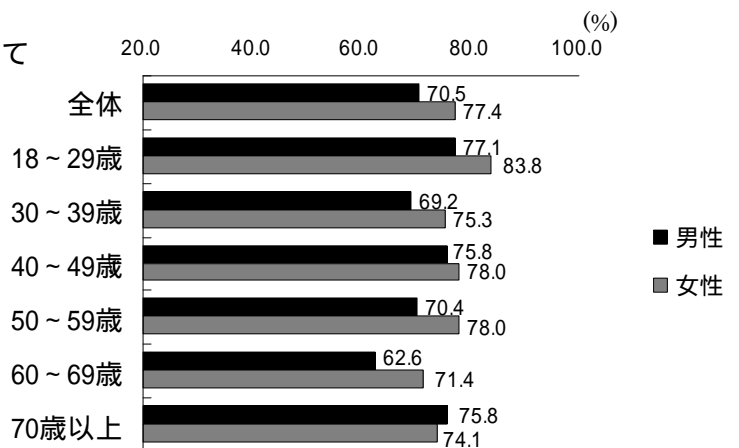

図 2-20 札幌市内の景観や街並みについて

札幌市内の移動のしやすさについて
 全体的に評価は低く、特に70歳以上の女性では満足度は63.0%と低くなっている。
 男性では年代ごとに大きな差はみられない。

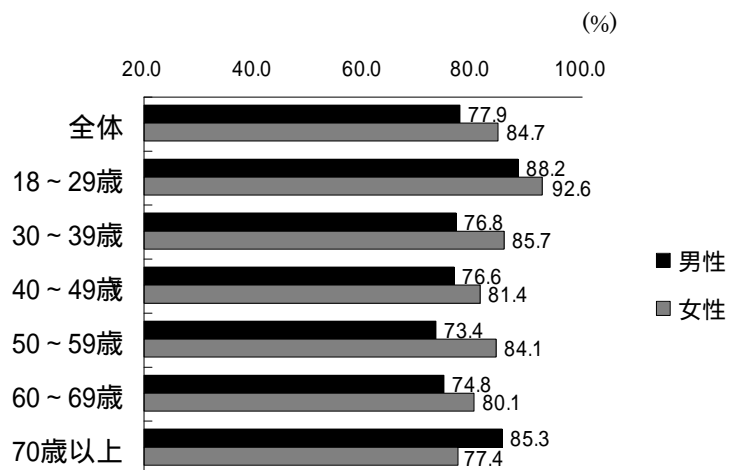

図 2-21 札幌市内の移動のしやすさについて

札幌観光の情報提供について
 全体的に評価は低い。
 女性に比べ男性の評価が低く、30代以上の男性では満足度が5割程度にとどまっている。70歳以上では男女ともに低くなっている。

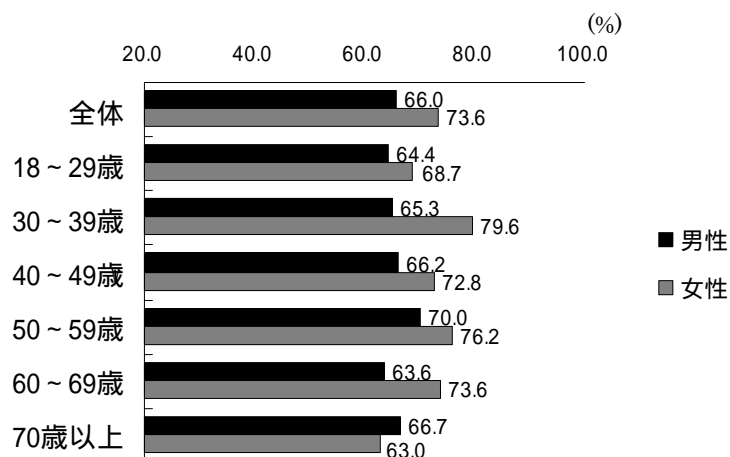

図 2-22 札幌観光の情報提供について

札幌の観光地としての総合満足度について
 30代男性・50代男性・70歳以上女性の満足度が8割未満となっている他は、いずれも満足度は8割を超している。
 18～29歳と50代の女性の満足度が高く、9割を超えている。

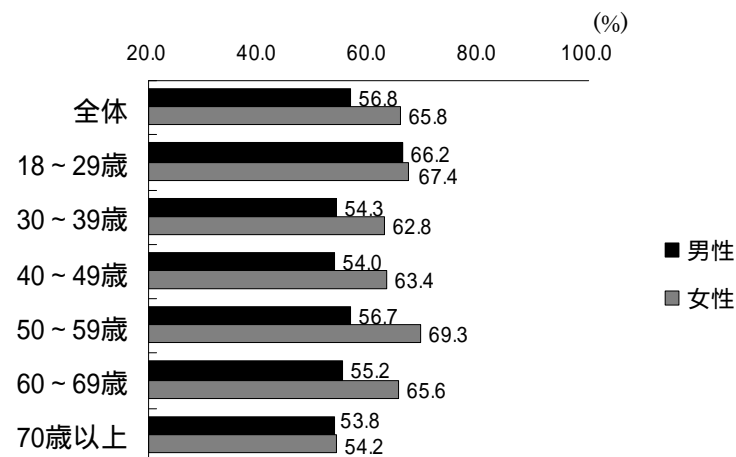

図 2-23 札幌の観光地としての総合満足度について

2) 満足度の相関関係

各項目間の相関係数の値を下表に示す。

相関係数とは、各項目間の関係性を示すもので -1~1 の間の数値で表され、一般的には「0~0.2 ほとんど相関がない」「0.2~0.4 やや相関がある」「0.4~0.7 かなり相関がある」「0.7~1.0 強い相関がある」とされている。

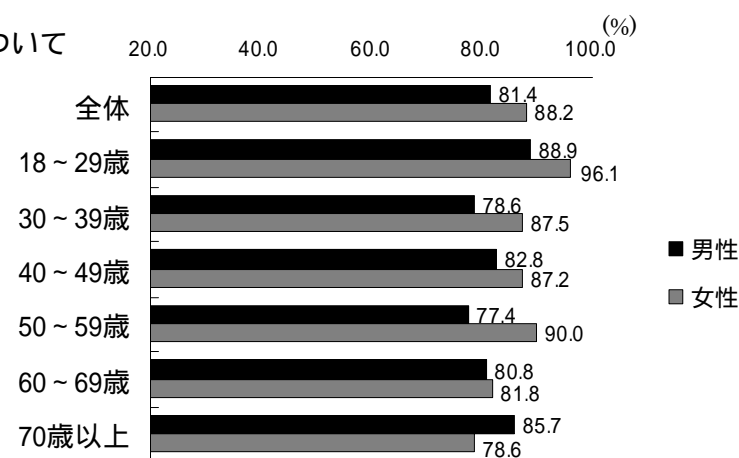
総合満足度をみると、全ての項目で 0.4 以上の相関関係がみられ、特に「景観や街並み」0.630、「観光スポット」では 0.621、「情報提供」0.578、「おもてなし」0.576 など、より高い相関関係がみられる。

また、「さっぽろ雪まつり全般」と「さっぽろ雪まつりのおもてなし」、「宿泊施設」と「定山溪温泉」、「観光スポット」と「おみやげ品」にも、高い相関がみられた。

表 2-12 満足度の相関関係

| | さっぽろ雪まつり全般 | さっぽろ雪まつりのおもてなし | 定山溪温泉 | 食事や食べもの | 宿泊施設 | 観光スポット | おみやげ品 | おもてなし | 景観や街並み | 移動のしやすさ | 情報提供 | 総合満足度 |
|------------|------------|----------------|-------|---------|-------|--------|-------|-------|--------|---------|-------|-------|
| 雪まつり全般 | | 0.624 | 0.327 | 0.368 | 0.274 | 0.485 | 0.369 | 0.341 | 0.412 | 0.269 | 0.304 | 0.460 |
| 雪まつりのおもてなし | 0.624 | | 0.324 | 0.343 | 0.271 | 0.464 | 0.388 | 0.464 | 0.454 | 0.360 | 0.410 | 0.477 |
| 定山溪温泉 | 0.327 | 0.324 | | 0.441 | 0.570 | 0.436 | 0.442 | 0.486 | 0.419 | 0.382 | 0.394 | 0.477 |
| 食事や食べもの | 0.368 | 0.343 | 0.441 | | 0.489 | 0.527 | 0.468 | 0.452 | 0.418 | 0.281 | 0.349 | 0.503 |
| 宿泊施設 | 0.274 | 0.272 | 0.570 | 0.489 | | 0.465 | 0.404 | 0.447 | 0.336 | 0.273 | 0.326 | 0.464 |
| 観光スポット | 0.485 | 0.464 | 0.436 | 0.527 | 0.465 | | 0.579 | 0.540 | 0.531 | 0.377 | 0.418 | 0.621 |
| おみやげ品 | 0.369 | 0.388 | 0.442 | 0.468 | 0.404 | 0.579 | | 0.564 | 0.506 | 0.354 | 0.431 | 0.558 |
| おもてなし | 0.341 | 0.464 | 0.486 | 0.452 | 0.447 | 0.540 | 0.564 | | 0.554 | 0.373 | 0.476 | 0.576 |
| 景観や街並み | 0.412 | 0.453 | 0.419 | 0.418 | 0.336 | 0.531 | 0.506 | 0.554 | | 0.500 | 0.469 | 0.630 |
| 移動のしやすさ | 0.269 | 0.360 | 0.382 | 0.281 | 0.273 | 0.377 | 0.354 | 0.373 | 0.500 | | 0.524 | 0.457 |
| 札幌観光の情報提供 | 0.304 | 0.410 | 0.394 | 0.349 | 0.326 | 0.447 | 0.431 | 0.476 | 0.469 | 0.524 | | 0.578 |
| 総合満足度 | 0.460 | 0.477 | 0.477 | 0.503 | 0.464 | 0.621 | 0.558 | 0.576 | 0.630 | 0.457 | 0.578 | |

■は相関関係 0.4 以上のもの、■は相関関係 0.5 以上のものを示す

3) 不満の理由

各項目において、「やや不満」「不満」と回答した理由について自由記述方式で訊ねたところ 166 件の回答があり、分類すると下表のような結果が得られた。

表 2-13 不満の理由

| 分類 | 回答数 (件) | 不満の理由 |
|------------|------------|--|
| 交通・移動 | 41 | <ul style="list-style-type: none"> ・交通の便が悪い、公共交通が不便 ・移動方法がわかりにくい ・道路工事が多すぎる、整備不足 ・数字の条丁目表示がわかりにくい(名前をつけては) ・方角がわかりにくい、一方通行が多くわかりにくい ・市街は信号と停車回数が多く、タクシー代が割高 ・信号がすぐ変わるので、子どもづれだと横断歩道を渡るのが大変 ・雪が多く歩きにくい・滑る、車の運転が大変 ・横断歩道の除雪が課題 ・車が混雑しているため、移動に時間がかかる ・ハブ機能駅が少ない ・SUICA、パスモを使えるようにしてほしい ・JR空港ライナーの車両数が足りない ・地下鉄の乗り継ぎがわかりにくい |
| 雪まつり全般 | 33 | <ul style="list-style-type: none"> ・雪まつり、雪像の魅力不足 ・雪像のメンテナンスが悪い ・雪像が小さい ・雪像が一つの面からしか見にくい ・会場全体がゴチャゴチャしている ・売店が多すぎて、ゆったり見られない ・天候が悪く、ゆっくり見られなかった ・過剰な警備によりゆっくり見られない ・つどーむ会場が遠い ・子どもの遊ぶ場所が減っている |
| 雪まつりのおもてなし | 26 | <ul style="list-style-type: none"> ・温かい飲み物の無料提供などあるとよい ・おもてなし・案内・ガイドの説明が足りない ・スタッフの数が少ない ・売店が多く客引きが多い、出店者の感じが良くない ・警備員が注意しない、もしくは過剰に注意しすぎ ・雪まつりの展示地図や会場のパンフ・総合パンフレットがない ・写真をとる場所がない ・会場周辺に食堂がない ・会場に設置した赤いコーンが興ざめ ・会場が滑りやすく歩きにくい ・暖かな休憩場所が少ない ・雪まつりの天候情報・服装への注意などの情報が得られない ・一方通行が歩きにくい ・高齢者等への配慮不足(車椅子がないなど) ・大通会場はまあまあだが、つどーむ会場には不満 ・雪に不慣れな人への配慮が少ない(暖かい休憩場所の設置など) ・飲食店の数のわりにごみ箱が少ない ・商業化が過ぎる |

| | | |
|-------------|----|--|
| 案内・情報提供 | 17 | <ul style="list-style-type: none"> ・表示をわかりやすくしてほしい ・市内イベント情報をもっと積極的に周知すべき ・案内パンフレットはあれど、人の対話による案内が少ない ・案内、説明がマニュアルどおりでわかりにくい ・地元のフリーペーパーが少なく情報が得にくい ・改札の案内が少ない ・観光バス券販売所の有効活用 ・観光施設の案内・標識等がなく、わかりにくい ・高齢者が安心して旅の相談をできる場所がほしい ・情報提供・案内が足りない ・地図・案内図がわかりにくい・情報が不正確 ・ガイドブックに載っていた場所にいったら入れなかった ・アクセスの仕方がわからず観光地に行けなかった |
| 食事・食べ物・おみやげ | 14 | <ul style="list-style-type: none"> ・食事が美味しくなかった ・値段が高い ・海産物が美味しくなかった、地元と変わらない ・場所により鮮度が違う ・安くて美味しい店の正確な情報を教えてほしい ・生キャラメルはセットを食べた人しか購入できないのは疑問 ・店員の対応が悪い ・高い(質と金額が合っていない) ・雑誌に載っていた寿司店に行ったが良くなかった ・料理の素材がよいいため、料理が育たない |
| 宿泊施設 | 10 | <ul style="list-style-type: none"> ・ホテルがあまりきれいではなかった ・ホテルの備品・設備不足、不良 ・ホテルの部屋がたばこ臭い、音がうるさい ・ホテルの従業員の対応が悪い ・温泉がなかった |
| おもてなし | 9 | <ul style="list-style-type: none"> ・空港の従業員の対応が悪い ・タクシー運転手の対応が悪い ・店員の対応が悪い ・マナーが悪い ・すすきのでキャッチセールスにあった ・中島公園の雪まつりの場所には明かりがない ・困ったときにどこに相談していいかわからない |
| 観光スポット | 8 | <ul style="list-style-type: none"> ・観光地としてマンネリ化している ・市内の観光スポットが少ない ・街並みの様子や店のレベルが下がった ・二条市場が観光客向けすぎる ・北海道らしさが感じられない ・沖縄のほうがりビートしたくなる |
| 定山溪温泉 | 2 | <ul style="list-style-type: none"> ・お湯が汚かった ・食事で北海道らしいものがなかった |
| その他 | 6 | <ul style="list-style-type: none"> ・広い ・滞在時間が短すぎた |

2-3 再訪の意向

1) 札幌への再訪意向と再訪目的

再訪意向

「ぜひ来たい」「来たい」をあわせると85.7%、8割以上の方が再訪を希望している。

性別にみると、女性に比べ男性で再訪意向の割合がやや高くなっている。

年代別にみると、年代が低いほど「ぜひ来たい」の割合が高くなる傾向がみられ、40代以下では「ぜひ来たい」が5割を超している。

居住地別にみると、「来たい」「ぜひ来たい」をあわせた割合は、首都圏では87.6%、大阪圏では82.4%と、再訪意向は首都圏居住者のほうが強い。

旅行会社の利用形態別にみると、「利用していない」人で再訪意向が強く、「ぜひ来たい」「来たい」の合計が89.3%となっている。



図 2-24 再訪希望(×性別、年代別、居住地別、旅行会社の利用形態別)

再訪したい季節

再訪したい月で希望が最も多かったのは「6月」で26.7%、次いで「7月(19.1%)」、「8月(16.5%)」、「2月(14.4%)」、「5月(14.2%)」となっており、雪まつり時期の2月と夏季に人気が集中している。

他の月はいずれも回答率が5%未満となっている。

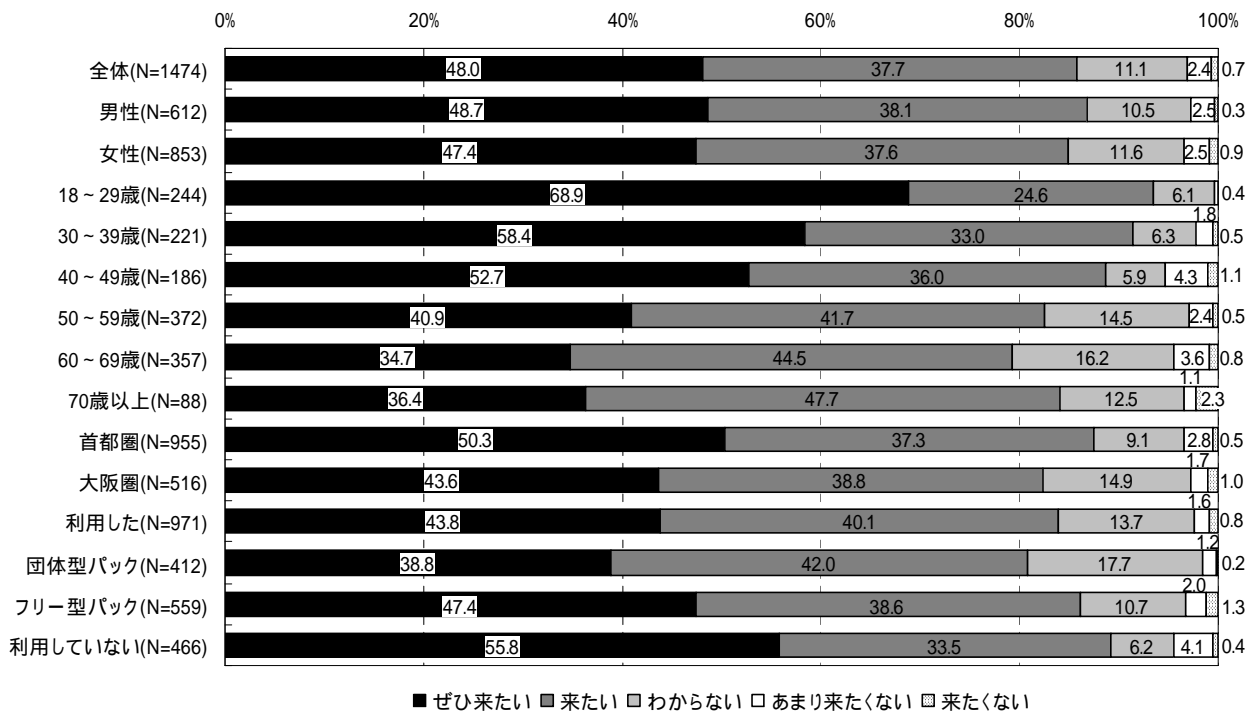

図 2-25 再訪したい月 (N=1201)

性・年代別にみると、「6月」は30代以下では回答率が低く、60代以上で高くなっており、全体平均値と5%以上差異がみられる。一方18~29歳では「8月」の回答率が、30代では「7月」の回答率が他に比べ高くなっている。また、「8月」は年代が低いほど回答率が高くなる傾向がみられた。

表 2-14 再訪したい月 (×性別、年代別)

(%)

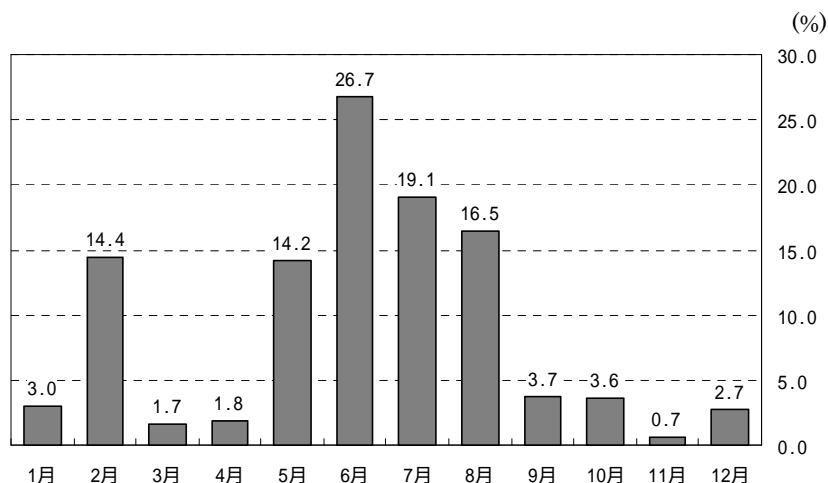
| | 有効回答数 (人) | 1月 | 2月 | 3月 | 4月 | 5月 | 6月 | 7月 | 8月 | 9月 | 10月 | 11月 | 12月 |
|-----------|-----------|-----|------|-----|-----|------|------|------|------|-----|-----|-----|-----|
| 全体 | 1,201 | 3.0 | 14.4 | 1.7 | 1.8 | 14.2 | 26.7 | 19.1 | 16.5 | 3.7 | 3.6 | 0.7 | 2.7 |
| 性別 男性 | 506 | 3.4 | 16.8 | 1.8 | 1.2 | 11.5 | 23.5 | 18.6 | 18.6 | 3.4 | 3.8 | 0.6 | 3.6 |
| 女性 | 688 | 2.8 | 12.8 | 1.6 | 2.2 | 16.4 | 29.4 | 19.3 | 14.8 | 3.9 | 3.3 | 0.7 | 2.2 |
| 年代 18~29歳 | 224 | 4.9 | 15.6 | 3.6 | 2.7 | 12.5 | 19.2 | 17.4 | 29.9 | 4.0 | 1.3 | 0.9 | 4.0 |
| 30~39歳 | 195 | 3.1 | 18.5 | 0.5 | 2.6 | 9.7 | 15.9 | 26.2 | 16.4 | 3.6 | 4.6 | 0.0 | 3.6 |
| 40~49歳 | 158 | 3.8 | 16.5 | 1.3 | 1.3 | 15.8 | 25.3 | 19.6 | 17.1 | 4.4 | 3.2 | 0.6 | 0.0 |
| 50~59歳 | 288 | 3.5 | 11.8 | 2.1 | 1.4 | 17.0 | 29.2 | 17.4 | 14.9 | 4.9 | 3.8 | 0.7 | 2.4 |
| 60~69歳 | 260 | 0.4 | 11.2 | 0.8 | 1.2 | 14.2 | 36.5 | 18.8 | 8.5 | 1.9 | 5.4 | 1.2 | 3.8 |
| 70歳以上 | 71 | 2.8 | 16.9 | 1.4 | 2.8 | 18.3 | 39.4 | 8.5 | 8.5 | 4.2 | 1.4 | 0.0 | 0.0 |

■は全体平均値に比べ5%以上高いもの、■は5%以上低いもの

再訪目的

再訪の目的は、「おいしいものを食べる」が最も多く 52.3%、次いで「のんびり温泉につかる (41.2%)」「景観を楽しむ (24.5%)」「さっぽろ雪まつりを楽しむ (18.4%)」の順となっている。「その他」としては、「ゴルフを楽しみたい」「YOSAKOI ソーラン祭りなど地域イベントを楽しむ」「友人と会う」などの記述があった。

今回の旅行目的と比較すると、「さっぽろ雪まつりを楽しむ」「雪景色を楽しむ」では回答率が大きく下がっている。逆に、「景観を楽しむ」「のんびり温泉につかる」では、回答率が大きく上がっている。また、「おいしいものを食べる」は、どちらも 5 割程度と差がみられなかった。



図 2-26 再訪する目的(N=1198)



図 2-27 今回の旅行の目的(再掲) (N=1549)

性別にみると、女性では「おいしいものを食べる」「のんびり温泉につかる」をあげた人の割合が、男性では「さっぽろ雪まつりを楽しむ」をあげた人の割合が他方に比べて高く、男女間で5%程度の差がみられた。

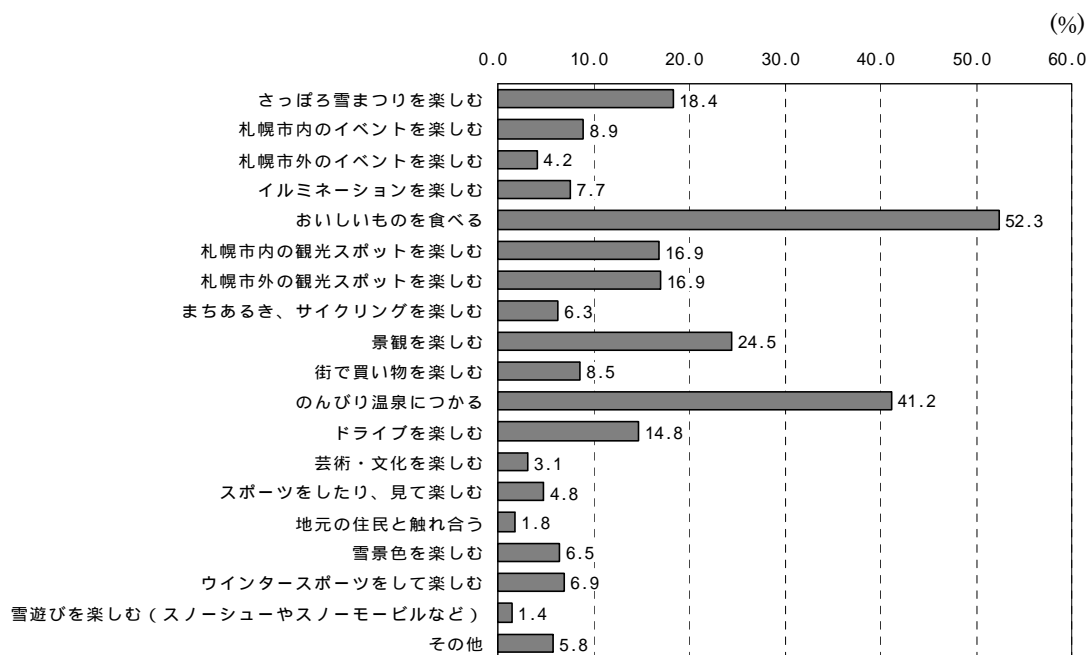
年代別にみると、「景観を楽しむ」「街で買い物を楽しむ」の2項目で18~29歳の回答率が全体平均値より5%以上高くなっている。また、「おいしいものを食べる」の回答率は、年代が低いほど高くなる傾向がみられ、40代以下では50%を越えている。

旅行会社の利用形態別にみると、全体平均値に比べて団体型パック利用者の「市内の観光スポットを楽しむ」の回答率が5%以上高く、「おいしいものを食べる」「ドライブを楽しむ」の回答率が5%以上低くなっている。

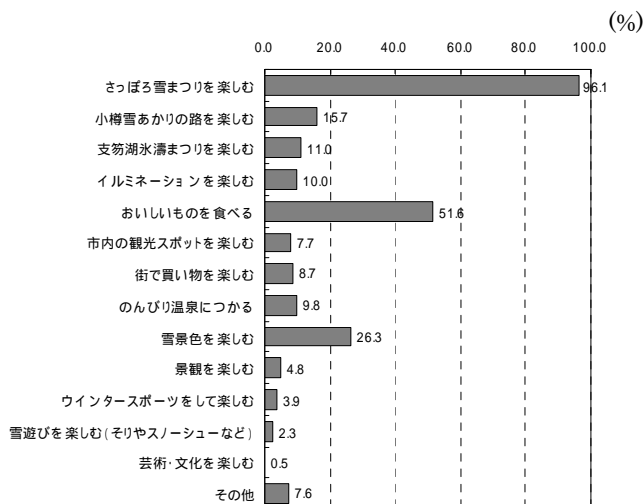
表 2-15 再訪したい目的(×性別、年代別、居住地別、旅行会社の利用形態別)

(%)

| | 有効回答数(人) | 平均回答数(個) | 楽しむ さつぽろ雪まつりを | 札幌市内のイベント を楽しむ | 札幌市外のイベント を楽しむ | イルミネーションを 楽しむ | おいしいものを食べ る | 市内の観光スポット を楽しむ | 市外の観光スポット を楽しむ | まちあるき・サイクリ ング |
|-----------|----------|----------|------------------|-------------------|-------------------|------------------|----------------|-------------------|-------------------|------------------|
| 全体 | 1,198 | 2.5 | 18.4 | 8.9 | 4.2 | 7.7 | 52.3 | 16.9 | 16.9 | 6.3 |
| 性別 男性 | 507 | 2.5 | 22.7 | 8.9 | 3.9 | 6.7 | 47.1 | 17.2 | 16.8 | 6.3 |
| 女性 | 683 | 2.5 | 15.2 | 9.1 | 4.4 | 8.5 | 56.2 | 16.5 | 16.7 | 6.3 |
| 年代 18~29歳 | 219 | 2.8 | 20.1 | 9.1 | 4.6 | 6.8 | 58.0 | 16.9 | 19.2 | 10.5 |
| 30~39歳 | 195 | 2.5 | 20.5 | 8.7 | 5.1 | 7.7 | 60.5 | 19.0 | 15.9 | 7.2 |
| 40~49歳 | 158 | 2.5 | 22.8 | 11.4 | 5.1 | 7.6 | 59.5 | 13.9 | 15.8 | 4.4 |
| 50~59歳 | 293 | 2.4 | 14.3 | 9.2 | 3.4 | 7.8 | 49.8 | 17.4 | 15.0 | 5.1 |
| 60~69歳 | 258 | 2.3 | 16.3 | 8.5 | 3.1 | 7.8 | 46.9 | 16.7 | 17.8 | 5.0 |
| 70歳以上 | 70 | 2.2 | 21.4 | 4.3 | 5.7 | 10.0 | 28.6 | 14.3 | 17.1 | 4.3 |
| 居住地 首都圏 | 789 | 2.5 | 17.2 | 8.6 | 3.0 | 7.4 | 54.2 | 16.5 | 17.5 | 6.7 |
| 大阪圏 | 406 | 2.5 | 20.4 | 9.6 | 6.4 | 8.4 | 48.8 | 17.7 | 15.8 | 5.4 |
| 旅行会社 利用 | 770 | 2.5 | 17.5 | 8.4 | 3.5 | 7.9 | 52.6 | 19.0 | 17.1 | 6.0 |
| 団体型パック | 306 | 2.5 | 17.3 | 8.8 | 4.6 | 6.2 | 46.1 | 23.5 | 14.7 | 5.2 |
| リ-型パック | 464 | 2.6 | 17.7 | 8.2 | 2.8 | 9.1 | 56.9 | 15.9 | 18.8 | 6.5 |
| 旅行会社 未利用 | 394 | 2.5 | 18.8 | 9.9 | 5.3 | 6.3 | 53.0 | 12.9 | 16.5 | 7.1 |

(%)

| | 景観を楽しむ | 街で買い物を楽しむ | のんびり温泉につ かる | ドライブを楽しむ | 芸術・文化を楽し む | スポーツをした り・見て楽しむ | 地元住民とふれ あう | 雪景色を楽しむ | ウィンタースポ ーツをして楽しむ | 雪遊びを楽しむ(そ りやスノーシュー等) | その他 |
|-----------|--------|-----------|----------------|----------|---------------|--------------------|---------------|---------|---------------------|-------------------------|------|
| 全体 | 24.5 | 8.5 | 41.2 | 14.8 | 3.1 | 4.8 | 1.8 | 6.5 | 6.9 | 1.4 | 5.8 |
| 性別 男性 | 24.1 | 6.9 | 38.7 | 17.2 | 3.4 | 7.7 | 2.8 | 7.1 | 8.1 | 1.2 | 5.5 |
| 女性 | 24.9 | 9.4 | 43.3 | 13.0 | 2.9 | 2.8 | 1.2 | 6.1 | 6.1 | 1.6 | 6.0 |
| 年代 18~29歳 | 30.6 | 15.1 | 34.7 | 17.4 | 3.7 | 9.6 | 1.4 | 3.7 | 11.4 | 0.9 | 6.8 |
| 30~39歳 | 15.9 | 7.2 | 36.9 | 21.5 | 1.5 | 2.6 | 1.5 | 5.6 | 10.8 | 2.1 | 2.6 |
| 40~49歳 | 19.6 | 8.2 | 45.6 | 15.2 | 0.6 | 5.7 | 1.3 | 5.1 | 10.1 | 1.9 | 5.7 |
| 50~59歳 | 25.9 | 5.8 | 45.4 | 15.0 | 4.4 | 4.4 | 2.7 | 6.5 | 4.4 | 1.4 | 5.1 |
| 60~69歳 | 26.0 | 7.8 | 43.8 | 9.7 | 3.5 | 3.1 | 1.9 | 7.8 | 2.7 | 0.8 | 7.4 |
| 70歳以上 | 28.6 | 5.7 | 37.1 | 4.3 | 4.3 | 2.9 | 1.4 | 17.1 | 1.4 | 2.9 | 10.0 |
| 居住地 首都圏 | 23.8 | 8.4 | 39.7 | 17.0 | 2.9 | 4.8 | 1.9 | 6.6 | 6.8 | 1.8 | 6.5 |
| 大阪圏 | 25.6 | 8.9 | 44.1 | 10.3 | 3.4 | 4.9 | 1.7 | 6.4 | 7.1 | 0.7 | 4.7 |
| 旅行会社 利用 | 25.6 | 8.3 | 43.4 | 13.1 | 2.7 | 4.2 | 1.8 | 6.4 | 6.8 | 1.4 | 5.7 |
| 団体型パック | 26.8 | 10.5 | 45.4 | 8.8 | 2.6 | 1.6 | 2.6 | 7.5 | 4.6 | 1.3 | 7.2 |
| リ-型パック | 24.8 | 6.9 | 42.0 | 15.9 | 2.8 | 5.8 | 1.3 | 5.6 | 8.2 | 1.5 | 4.7 |
| 旅行会社 未利用 | 24.1 | 8.9 | 37.8 | 18.5 | 4.1 | 5.3 | 2.0 | 6.3 | 7.9 | 1.3 | 6.1 |

■は全体平均値に比べ5%以上のもの、■は5%以下のもの

札幌に再訪したくない理由

札幌（及び北海道）に再訪したくない理由について、自由記述方式で訊ねたところ 52 名からの回答があり、下表のような結果が得られた。

そのうち「期待外れ・魅力不足（雪まつり）」が 16 名（30.8%）と最も多く、次いで「何度が再訪しているので・他の地域に行きたい（15 名・28.8%）」、「期待外れ・魅力不足（北海道らしさ）（7 名・13.4%）」となっている。

表 2-16 札幌に再訪したくない理由 (N=1182)

| 分類 | 回答数 (人) | 回答率 (%) | 不満の理由 |
|-----------------------|------------|------------|--|
| 期待外れ・魅力不足(雪まつり) | 16 | 30.8 | <ul style="list-style-type: none"> ・ 期待が余りにも大きかったので、少しがっかり ・ 雪まつりがよくなかった ・ 雪まつりは一度見ればよい、縮小化されているようだ ・ 思ったより雪像が少なく子ども向けが多かった ・ あまり（会場での食事が）美味しくなかった ・ 雪まつりの会場が雑然としていた。飲食物売り場が多すぎる。もっと美しく ・ ほかの都市と変わらないので、1.2 回訪問すれば十分特に雪まつりに今回行って、ひととおり見ることができたのもういいと感じた |
| 何度が再訪しているので・他の地域に行きたい | 15 | 28.8 | <ul style="list-style-type: none"> ・ 毎年仕事で 6 回は来ている。家族で全道を 10 年かけて旅行した ・ 何度も来ているので、もうみたいところがない、もう満足したから、見たいところは全部見た（3 回訪問） ・ 北海道に来るのなら、行ったことのない他の地域へ行きたい ・ 札幌には終日いたから、札幌以外の北海道の観光地へ ・ 札幌よりもっと北に行ってみたい ・ 次回は道東方面。道央は 2 回来たので当面はなし ・ 自然を楽しむような地方に行きたい。リゾート系など |
| 期待外れ・魅力不足(北海道らしさ) | 7 | 13.4 | <ul style="list-style-type: none"> ・ 北海道らしさを感じられない ・ 「札幌でなければ味わえない」ものが少ない ・ 人が多い。おいしいと思う食べ物が少ない ・ 都会とあまり変わらない ・ 都市化していて騒がしい、札幌以外の自然や景勝地に行きたい。釧路、紋別、根室方面 ・ 道が混んでいる。人が多い。大阪と変わらない ・ 自然の景勝地が思い浮かばない |
| 期待外れ・魅力不足(観光地として) | 6 | 11.5 | <ul style="list-style-type: none"> ・ 観光地としてはまいち。おもしろくない ・ 観光する箇所がない ・ 楽しくない ・ 特に見る物がない ・ 通過になるだけ ・ 新鮮さに欠ける |
| 移動しにくい | 3 | 5.8 | <ul style="list-style-type: none"> ・ 雪による欠航等 ・ 子どもと来るのは大変だった ・ 移動しづらかった |
| その他 | 5 | 9.6 | <ul style="list-style-type: none"> ・ ホテル（宿泊先）の対応の悪さ ・ 温泉がないから ・ あまりに寒くて ・ 今のところは予定にはっていない ・ ゴルフで千歳には来ますが・・・ |

2) 雪まつりへの再訪意向

雪まつりへの再訪意向は、「わからない」が34.9%と最も多く、次いで「来たい(32.9%)」「ぜひ来たい(16.7%)」となっている。「ぜひ来たい」「来たい」をあわせると49.6%となり、ほぼ半数が再訪意向を持っていることがわかった。

また、性別では男性のほうがやや高く、年代別では年代が下がるほど、「ぜひ来たい」と「来たい」の合計値が高くなる傾向がみられた。逆に、「来たくない」の回答率は、年代が上がるほど高くなる傾向がみられた。

居住地別では、首都圏で「ぜひ来たい」と「来たい」の合計値が大阪圏に比べやや高くなっているものの、「ぜひ来たい」の回答率は大阪圏のほうがやや高い。

旅行会社の利用形態別では、団体型パック利用者で、「ぜひ来たい」と「来たい」の合計値が45.4%と他に比べ低くなっている。

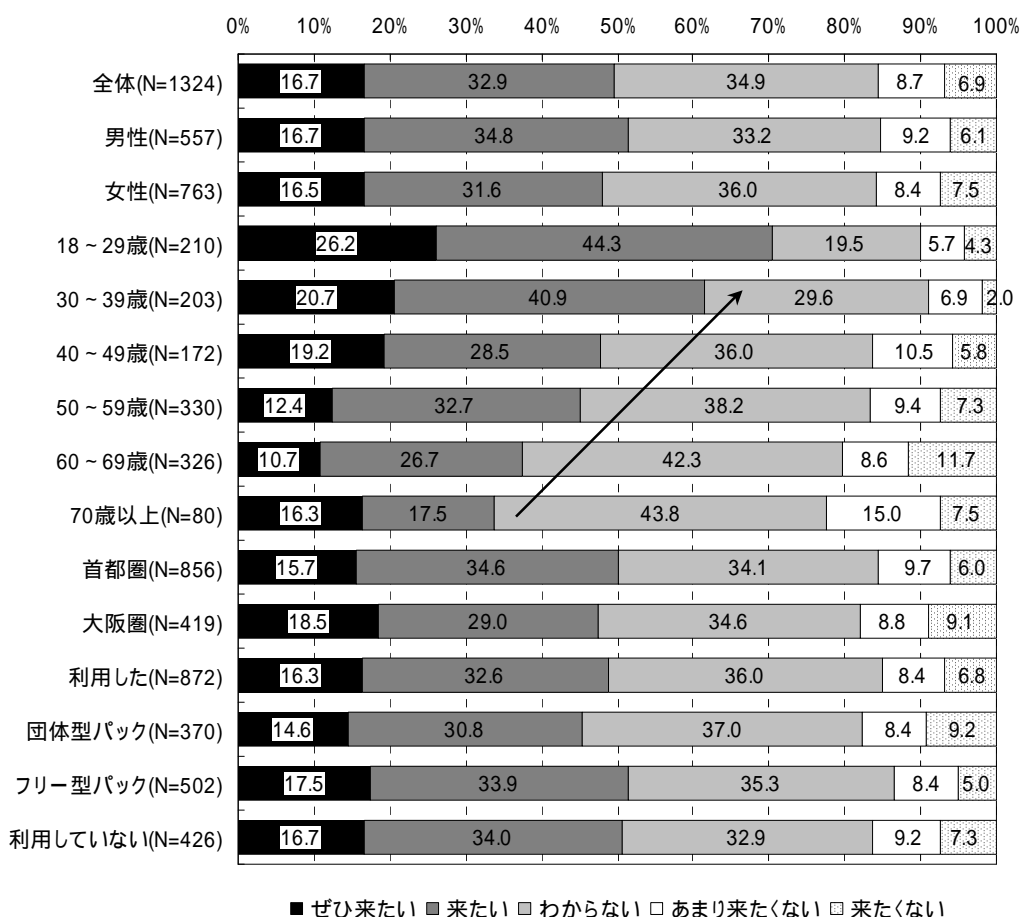

図 2-28 雪まつりへの再訪希望(×性別、年代別、居住地別、旅行会社の利用形態別)