

# 下水道用主要資材実勢価格動向調査（その2）特記仕様書

## 第1章 総則

### 第1条 適用範囲

本特記仕様書は、札幌市が委託する「下水道用主要資材実勢価格動向調査（その2）」（以下「本役務」という。）に適用する。

本役務の履行にあたっては、本特記仕様書によるものである。

### 第2条 主任技術者

役務の技術上の管理を行う主任技術者を定め、その氏名等必要な事項を通知しなければならない。その者を変更したときも、同様とする。

### 第3条 担当部局

札幌市下水道河川局事業推進部施設保全課

### 第4条 履行期間

履行期間は、契約締結日から令和8年3月19日までとする。

### 第5条 支払い条件

全ての業務完了後に検査を実施し、合格の場合には全額の請求をすることができる。

## 第2章 役務内容

### 第6条 目的

本役務は、令和8年3月時点における札幌市近郊一円の資材実勢価格動向調査を行い、次年度工事の積算に用いる設計単価決定の基礎資料とするものである。

### 第7条 資材実勢価格動向調査計画

本役務の調査計画書については、下記事項を記載するものとする。

- ・ 守秘すべき企業情報等の管理体制
- ・ 記載手法、調査実施体制
- ・ 調査価格の信頼性及び決定価格の妥当性を確保するための審査体制

### 第8条 打ち合わせ等

受託者は、常に委託者と密接な連絡を取りながら役務を進めるとともに、次の段階において委託者と打ち合わせを行うものとする。なお、役務着手時、役務完了時には、主任技術者が立ち会うものとする。

- ・ 役務着手時
- ・ 役務中間時（1回）
- ・ 役務完了時

## 第9条 作業内容

### 1 資材実勢価格動向調査

#### (1) 主要資材価格調査（資材）

##### ア 調査の内容

調査する価格は、原則として札幌市近郊一円において民間企業（工事業者等）に販売される「大口価格」とする。なお、取引実績が少なく実勢価格の決定が困難なものについては、同資材の周辺価格、経済動向等を十分調査の上、厳正に決定しなければならない。

##### イ 大口価格の定義

大口価格とは、「メーカー又は流通業者が継続的取引関係にある建設業者及び資材加工業者等の大口需要者との間で取り引きされている大口需要者渡し価格を言う。

##### ウ 取引数量

取引数量は、対象となる流通段階における大口需要者との継続的な取引において、もっとも一般的とみなされる取引数量を基準とする。

##### エ 荷渡し条件

荷渡し条件は、条件を明示してある場合を除き、現場着単価とする。ただし、対象資材によって、これによりがたい場合は、通常行われている商習慣にしたがって、工場渡し及び問屋倉庫渡し等とする。

##### オ 決済条件

決済条件は、原則現金決済とする。

##### カ 調査回数

調査回数は調査依頼時の1回とし、報告は役務主任の指示によるものとする。なお、価格調査において、物価資料に記載されている材料と重複するものは本役務に含めないものとし、速やかに委託者に報告するものとする。

##### キ 調査対象業者の選定

調査対象業者は、調査の目的に合った取引が集中する流通段階（生産者、問屋及び特約店）における取引業者を母集団とし、その中から対象資材の取引数量が多く、かつ信頼度の高い代表的な業者を選定する。

選定方法は、対象資材の販売高、または主な生産者との取引高、販売エリア等のデータをもとに選定する。なお、当該役務の受託者が、資本若しくは人事面において関連がある資材等のメーカーを当該役務の調査対象としないものとする。

##### ク 調査方法

調査方法は、調査対象業者(生産者、商社等)を訪問して行う「面接調査」を原則とし、電話・郵便・FAX等による「書面調査」を併用する。また、需

要者側についても同様に調査し、取引価格の妥当性を確認するものとする。

ケ 調査価格決定

調査価格の決定は、調査時点において取引の実例(実勢価格)が最も多かった価格によるものとする。なお、価格の決定においては、十分に審査を行った上決定するものとし、調査資料、調査記録票、価格決定根拠資料の整理とりまとめを行うものとする。

(2) 建設副産物処分費調査（中間処理（リサイクル含む）、最終処分）

ア 調査の内容

調査する価格は、産業廃棄物処理業の許可を受け発注者が指定する、原則として札幌市近郊一円の中間処理施設及び最終処分場とする。また、すき取り物処分費については、受け入れをしている処分場、及び一般廃棄物処理の許可を受けている民間処分場とする。

イ 調査する価格

調査する価格は、原則として札幌市近郊一円における民間企業（工事業者及び処理施設）の取引実績に基づく実勢価格とする。また、その価格は、処理施設の受け入れ時の費用とする。

ウ 調査項目

調査項目は下記の通りとする。

- ・受け入れ場所 会社名、事業所名、所在地、電話番号、許可番号
- ・受け入れ費用 トン当たりの受け入れ費用を原則とする。
- ・受け入れ時間 受け入れ費用に伴う標準受け入れ時間とする。ただし、夜間等の受け入れ可能な施設がある場合は、その受け入れ時間及び受け入れ費用を調査する。
- ・受け入れ条件 受け入れ条件があるか調査する。
- ・その他 施設の処理能力等

エ 調査方法

調査方法は、調査対象業者(生産者、商社等)を訪問して行う「面接調査」を原則とし、電話・郵便・FAX等による「書面調査」を併用する。また、需者側についても同様に調査し、取引価格の妥当性を確認するものとする。

オ 調査価格決定

調査価格の決定は、調査時点において取引の実例(実勢価格)が最も多かった価格によるものとする。なお、価格の決定においては、十分に審査を行った上決定するものとし、調査資料、調査記録票、価格決定根拠資料の整理とりまとめを行うものとする。

(3) 資材施工単価調査（市場単価等）

ア 標準施工単価

標準施工単価調査は市場単価調査に準ずる。市場単価は「十分な市場競争のもとで総合工事業者と一次下請専門工事業者の間で、材料費、労務費、機械経費、運搬費及び下請経費等を含む施工単位当たりの取引単価」とする。

イ 調査条件

各工種調査条件は、「共通設定条件」及び各工種の「その他の設定条件」に

● 共通設定条件

(ア) 調査条件

① 建物種別、構造、建物規模

事務所・庁舎等	鉄筋コンクリート造 鉄骨鉄筋コンクリート造 延床面積 3,000 m <sup>2</sup> 程度
共同住宅	壁式鉄筋コンクリート造 鉄筋コンクリート造 鉄骨鉄筋コンクリート造 延床面積 2,000 m <sup>2</sup> 程度

② 立地

調査対象地域は札幌市近郊一円とする。

③ 施工規模

上記の建物と同様の施工規模とする。

④ その他

調査項目に設定している施工条件(単価構成内容別紙)による。

(イ) 基本共通条件

- ① 新築工事を対象とし、改修工事は対象としない。
- ② 総合工事業者から専門工事業者(一次下請)への支払いは、出来高現金払いとする。
- ③ 作業時間は昼間とする。
- ④ 単価は設計数量に対応したものとする。
- ⑤ 単価には専門工事業者の諸経費を含まない。
- ⑥ 総合工事業者の現場経費、一般管理費等は含まない。
- ⑦ 法定の労災保険は、総合工事業者の負担とする。
- ⑧ 仮設の電力・用水の一次側設備及び使用料金は、総合工事業者の負担とする。

- その他の設定条件

- (7) 保温工事、ダクト工事

別紙「機械設備単価構成内容」参照

- ウ 調査対象者の選定

調査対象者は、原則として調査対象工種の専門工事業者団体に属し相当程度の工事实績を有する第一次下請専門工事業者及び元請の総合工事業者、総合設備工事業者とする。

- エ 調査方法

調査方法は、調査対象業者(生産者、商社等)を訪問して行う「面接調査」を原則とし、電話・郵便・FAX等による「書面調査」を併用する。また、需要者側についても同様に調査し、取引価格の妥当性を確認するものとする。

- オ 調査価格の決定

調査結果のなかで最も多かった価格(最頻値)とするが、調査価格のばらつきや標本数が少ないなど最頻値の特定ができない場合には、平均値や面接調査結果、市況動向等を踏まえた総合的な判断に基づき決定する。

- (4) 単価

単価には消費税を含まない。

## 第10条 価格決定プロセスの確認

受託者は、調査報告時下記の資料を(役務)主任および担当職員へ提示し、価格決定プロセスの確認を受けなければならない。

- 1 価格決定説明書

- ・ 調査対象業者の選定(規模、業者数、取引高、販売エリア等)
- ・ 価格調査を行ったメーカー等の調査記録票(資材品目、規格、調査価格等)
- ・ 個々の調査価格の信頼性判定
- ・ 価格決定根拠資料

- 2 受託者内部の審査状況

- ・ 内部の審査結果
- ・ 内部審査資料

- 3 その他委託者の指示する資料

## 第3章 成果品

### 第11条 成果品

本役務の成果品は下記のとおりとし、詳細については(役務)主任および担当職員

の指示によるものとする。なお、納入場所は札幌市下水道河川局事業推進部施設保全課とする。

- ・ 決定単価一覧表（札幌市近郊一円単価として報告する。）

製本 2 部（内 1 部は各工種毎に分冊）、CD-R（電子データ） 1 枚

※電子データは『官庁営繕事業に係る電子納品運用ガイドライン』に従い納入し、ウイルスチェックを実施すること。

#### 第 4 章 雑則

##### 第 12 条 再委託等を禁止する主たる部分

再委託を禁止するその主たる部分は下記のとおりとする。

- ・ 調査計画の策定
- ・ 面接調査
- ・ 書面調査
- ・ 審査
- ・ 調査価格の決定
- ・ 報告書作成

##### 第 13 条 環境負荷の低減

受託者は、受託業務における環境負荷の低減に配慮した履行に努めなければならない。特に、次の事項について積極的に取り組まなければならない。

- ・ 電気、水道、油、ガス等の使用にあたっては、極力節約に努めること。
- ・ ごみ減量及びリサイクルに努めること。
- ・ 両面コピーの徹底やミスコピーを減らすことで、紙の使用量を減らすよう努めること。
- ・ 自動車等を使用する場合は、できるだけ環境負荷の少ない車両を使用し、アイドリングストップの実施など環境に配慮した運転を心がけること。
- ・ 業務に係る用品などは、札幌市グリーン購入ガイドラインに従い、極力ガイドライン指定品を使用すること。
- ・ 環境汚染につながる緊急事態へ備えること。
- ・ 業務に係る従業員に対し、以上の内容について自覚を持つ研修を行うこと。

##### 第 14 条 著作権の譲渡等

- ・ 受託者は、成果品が著作権法に該当する場合には、当該著作物に係る受託者の著作権を当該著作物の引渡し時に委託者に無償で譲渡するものとする。
- ・ 委託者は、成果品が著作物に該当するしないにかかわらず、当該成果品の内容を受託者の承諾なく自由に公表することができる。

- ・受託者は、成果品が著作物に該当する場合において、委託者が当該著作物の利用目的の実現のためにその内容を改変するときは、その改変に同意する。また、委託者は、成果品が著作物に該当しない場合には、当該成果品の内容を受託者の承諾なく自由に改変することができる。
- ・受託者は、成果品（業務を行う上で得られた記録等を含む。）が著作物に該当しないにもかかわらず、委託者が承諾した場合には、当該成果品を使用又は複製し、当該成果品の内容を公表することができる。

#### 第 15 条 業務カルテの作成・登録について

受託者は、契約時又は変更時において、契約金額 100 万円以上の業務について、測量調査設計業務実績情報サービス（TECRIS）に基づき、受注・変更・完了・訂正時に、業務実績情報を「登録のための確認のお願い」により担当職員の確認（記名）を受けたうえ、受注時は契約後、土曜日、日曜日、祝日等を除き 10 日以内に、登録内容の変更時は変更があった日から、土曜日、日曜日、祝日等を除き 10 日以内に、完了時は完了検査合格後、土曜日、日曜日、祝日等を除き 10 日以内に、訂正時は適宜登録機関に登録申請しなければならない。

「登録のための確認のお願い」については、担当職員が記名した原本を受託者が保管し、複製を委託者が保管するものとする。

## 機械設備単価構成内容

### 1. 保温工事

#### 単価構成内容

下表は保温工事（ダクト、配管）の単価構成内容である。適用欄の○印は単価構成に含み、×印は含まないものとする。

費目	構成内容	適用	主たる内容
材料費	主材料	○	ロックウール保温材(保温板, 筒, 帯およびブラケット) グラスウール保温材(保温板, 筒, 帯およびブラケット) アルミガラスクロス化粧保温材(保温板, 帯)
	外装材	○	亜鉛鉄板, カラー亜鉛鉄板, ステンレス鋼板, アルミガラスクロス, 粘着テープ, ガラスクロス
	補助材	○	鋸, 鉄線, きつ甲金網, 銅きつ甲金網, アスファルトルーフィング, 接着材
	消耗品雑材料	○	
労務費	保温材, 外装材の 加工組立	○	
	場内小運搬	○	
	雑作業	○	工具, 材料探しおよび資材のチェック
	施工後の点検	○	専門工事業者による自主点検
	清掃後の片付け	○	作業場所周辺の毎日の後片付け
	持込材管理	○	余剰材の集積・片付け・管理
	発生材処理	○	ゴミなどの指定場所への集積
	発生材処分費	×	発生材の場外搬出および処分費
	作業用足場	○	脚立等の作業用足場の組立, 移動および撤去 ※1
	安全用仮設費	×	開口部仮閉鎖, 粉塵, 煙排気等
雑費	運搬費	○	工事場所までの工作機, 工具類の運搬
	機械損料	○	専門機械の損料
諸経費		×	専門工事業者の諸経費

[その他の設定条件]

※1高所作業車体及びその搬入、搬出費は含まない。

## 2. ダクト工事

### 単価構成内容

下表はダクト・チャンバー・組立チャンバー・ボックス工事の単価構成内容である。適用欄の○印は単価構成に含み、×印は含まないものとする。

費目	構成内容	適用	主たる内容
材料費	主材料	○	亜鉛鉄板, スパイラルダクト
	補助材料	○	六角ボルト, ナット, フランジ用ガスケット, 形鋼, コーナー金具, シール材, 補強用形鋼, 継手類, ダクトテープ, タップスクリュー, リベット等, つり・支持用形鋼, つり・支持用棒鋼, 消耗品材料
労務費	小墨出し、加工組立 防錆塗装	○	
	つり金物・支持金物取付け	○	
	つり込み	○	
	場内小運搬	○	
	施工後の点検	○	専門工事業者による自主点検
	雑作業	○	工具, 材料探しおよび資材のチェック
	清掃あと片付け	○	作業場所周辺の毎日の後片付け
	持込材管理	○	余剰材の集積・片付け・管理
	発生材処理	○	ゴミなどの指定場所への集積
	発生材処分費	×	発生材の場外搬出および処分費
	作業用足場	○	脚立等の作業用足場の組立, 移動および撤去
	支持材等製作取付け	×	支持架台鋼材, 防振支持材, 耐震支持材(すべて材工共)
	スリーブ箱入れ製作取付け	×	材工共
	インサート, あと施工アンカー	×	材工共
	穴埋補修	×	材工共
	外面シール	×	材工共
	ボード穴あけ	×	
	デッキプレート切断	×	
	はつり穴あけ補修	×	
	断熱・消音内貼	×	材工共
	フィルター取付枠	×	材工共
	付属品	×	点検口, 温度計取付座(材工共)
内外面塗装	×	材工共	
安全用仮設費	×	開口部仮閉鎖, 粉塵, 煙排気等	
雑費	運搬費	○	ダクト製作工場からの工事場所までの材料, 工作機, 工具運搬
	機械損料	○	専門機械の損料
諸経費		×	専門工事業者の諸経費

[その他の設定条件]

- ① 国土交通省仕様に準じたものとする。
- ② 建物規模で事務所庁舎等は延べ床面積3,000㎡, 共同住宅2,000㎡程度とする。
- ③ 建物規模よりもダクト等施工規模を優先とし, 長方形ダクト1,000㎡程度, スパイラルダクト500m程度を標準とする。

## 下水道用主要資材実勢価格動向調査(その2)

### 調査項目予定件数

	総件数	土木	建築	電気	機械
主要資材価格調査	626	33	0	284	309
建設副産物処分費調査	6	2	0	4	0
資材施工単価調査	184	89	0	46	49

## 下水道用主要資材実勢価格動向調査（その2）

### 土木 調査項目

主要資材価格調査	33 件
建設副産物処分費調査	2 件
資材施工単価調査	89 件

名称	規格	単位	区分
接着系アンカー			
接着系アンカー 材工共	D10 SD345 埋込11d 張出40d 斜カット 下・横向き	本	材工共
接着系アンカー 材工共	D13 SD345 埋込11d 張出40d 斜カット 下・横向き	本	材工共
接着系アンカー 材工共	D16 SD345 埋込11d 張出40d 斜カット 下・横向き	本	材工共
接着系アンカー 材工共	D19 SD345 埋込11d 張出40d 斜カット 下・横向き	本	材工共
接着系アンカー 材工共	D22 SD345 埋込11d 張出40d 斜カット 下・横向き	本	材工共
接着系アンカー 材工共	D25 SD345 埋込11d 張出40d 斜カット 下・横向き	本	材工共
接着系アンカー 材工共	D10 SD345 埋込11d 張出40d 斜カット 上向き	本	材工共
接着系アンカー 材工共	D13 SD345 埋込11d 張出40d 斜カット 上向き	本	材工共
接着系アンカー 材工共	D16 SD345 埋込11d 張出40d 斜カット 上向き	本	材工共
接着系アンカー 材工共	D19 SD345 埋込11d 張出40d 斜カット 上向き	本	材工共
接着系アンカー 材工共	D22 SD345 埋込11d 張出40d 斜カット 上向き	本	材工共
接着系アンカー 材工共	D25 SD345 埋込11d 張出40d 斜カット 上向き	本	材工共
ポリマーセメント系塗膜防水(EVA系)			
ポリマーセメント系塗膜防水(EVA系)	亀裂自閉型 床	m2	材工共
ポリマーセメント系塗膜防水(EVA系)	亀裂自閉型 壁	m2	材工共
ポリマーセメント系塗膜防水(EVA系)	亀裂自閉型 天井	m2	材工共
防食塗装			
耐有機酸対応 塗布型ライニング工法D種 材工共 (施工規模50m2未満)	下地処理含む 床 下水道事業団品質試験適合	m2	材工共
耐有機酸対応 塗布型ライニング工法D種 材工共 (施工規模50m2未満)	下地処理含む 壁 下水道事業団品質試験適合	m2	材工共
耐有機酸対応 塗布型ライニング工法D種 材工共 (施工規模50m2未満)	下地処理含む 天井 下水道事業団品質試験適合	m2	材工共
耐有機酸対応 塗布型ライニング工法D種 材工共 (施工規模50m2以上～100m2未満)	下地処理含む 床 下水道事業団品質試験適合	m2	材工共
耐有機酸対応 塗布型ライニング工法D種 材工共 (施工規模50m2以上～100m2未満)	下地処理含む 壁 下水道事業団品質試験適合	m2	材工共
耐有機酸対応 塗布型ライニング工法D種 材工共 (施工規模50m2以上～100m2未満)	下地処理含む 天井 下水道事業団品質試験適合	m2	材工共
耐有機酸対応 塗布型ライニング工法D種 材工共 (施工規模100m2以上～300m2未満)	下地処理含む 床 下水道事業団品質試験適合	m2	材工共

耐有機酸対応 塗布型ライニング工法D種 材工共 (施工規模100m2以上～300m2未満)	下地処理含む 壁 下水道事業団品質試験適合	m2	材工共
耐有機酸対応 塗布型ライニング工法D種 材工共 (施工規模100m2以上～300m2未満)	下地処理含む 天井 下水道事業団品質試験適合	m2	材工共
耐有機酸対応 塗布型ライニング工法D種 材工共 (施工規模300m2以上)	下地処理含む 床 下水道事業団品質試験適合	m2	材工共
耐有機酸対応 塗布型ライニング工法D種 材工共 (施工規模300m2以上)	下地処理含む 壁 下水道事業団品質試験適合	m2	材工共
耐有機酸対応 塗布型ライニング工法D種 材工共 (施工規模300m2以上)	下地処理含む 天井 下水道事業団品質試験適合	m2	材工共
あと付け足掛金物			
足掛金物 防錆被覆加工 滑り止め両面加工 材工共	接着アンカー SUS304 W=400 芯材径φ22 削孔径φ30	個	材工共
蓋			
FRP製マンホール蓋設置	φ600 受枠含む 安全荷重5kN・簡易防水	枚	材工共
合成木材製蓋設置	1500×1500 3.5kN/m <sup>2</sup> 許容たわみL/200以下 表面滑り止めケイ砂加工	箇所	材工共
合成木材製蓋用受枠設置	1580×1580 SUS304:L-40×3t	箇所	材工共
スノーポール			
スノーポール用アンカー	土中埋設用 φ48.6 L=500	本	材料費
スノーポール	テリネータ付 φ38 L=2000(全長)	本	材料費
施工前調査			
コンクリートコア採取	φ50×100 無収縮モルタル修復含む	箇所	材工共
コンクリートコア採取	φ75×100 無収縮モルタル修復含む	箇所	材工共
中性化深さ試験	フェノールフタレイン法 諸雑費含む コア採取費含まず	箇所	試験費
圧縮強度試験	圧縮破壊試験 諸雑費含む コア採取費含まず	箇所	試験費
硫黄浸入深さ試験	電子線マイクロ分析EPMA 諸雑費含む コア採取費含まず	箇所	試験費
中性化試験	ドリル法による。復旧含む。	箇所	試験費
リバウンドハンマー試験		箇所	試験費
断面修復			
断面修復用モルタル	下水道事業団品質試験適合	m3	材料費
既存塗布型防食被覆除去 材工共	床・壁 サンダーがけ	m2	材工共
既存塗布型防食被覆除去 材工共	天井 サンダーがけ	m2	材工共
処理費(建設副産物処理) 既存防食除去片	角山開発(株)	t	処分費

循環資源利用促進税相当額 既存 防食除去片	角山開発(株)	t	処分費
水処理(Ph・濁度調整)	10m3水槽、4インチポンプ	m3	施工費
機械器具損料基礎価格 超高压水発生装置	最大圧力240Mpa 最大水量28L/min エンジン出力138kw程度	台	材料費
機械器具損料基礎価格 超高压水発生装置	最大圧力250Mpa 吐出流量45L/min エンジン出力242kw程度	台	材料費
伸縮可とう継手			
伸縮可とう継手(既設用) 平型	材料費のみ、変位量150mm,0.1MPa以下,アンカー材料費含む	m	材料費
伸縮可とう継手(既設用) 平型	材料費のみ、変位量100mm, 0.1MPa以下, アンカー材料費含む	m	材料費
伸縮可とう継手(既設用) 平型・L型切替え対応	材料費のみ、変位量100mm,0.1MPa以下,アンカー材料費含む	m	材料費
伸縮可とう継手切替え加工費	平型L型切替え加工費	箇所	材料費
伸縮可とう継手切替え加工費	90° L字加工費	箇所	材料費
伸縮可とう継手切替え加工費	ハンチ加工費	箇所	材料費
伸縮可とう継手設置	底版部 変位量100~150mm アンカー材料費含まず	m	施工費
伸縮可とう継手設置	側壁部 変位量100~150mm アンカー材料費含まず	m	施工費
伸縮可とう継手設置	頂版部 変位量100~150mm アンカー材料費含まず	m	施工費
補修用ホリマーセメントモルタル材	厚付仕上(t=30mm程度)	m3	材料費
高压注入止水			
親水性ホリウレタン止水材	高压注入止水工用	kg	材料費
高压注入止水工	親水性ホリウレタン止水 注入パイプ等付属品含む	m3	施工費
下水道用PR看板			
下水道用PR看板製作	W2700×H1800 現着	基	材料費
下水道用PR看板製作	W1800×H1200 現着	基	材料費
下水道用PR看板設置	W2700×H1800	基	施工費
下水道用PR看板設置	W1800×H1200	基	施工費
下水道用PR看板張替え	W2700×H1800	基	施工費
下水道用PR看板張替え	W1800×H1200	基	施工費
下水道用PR看板文字修正		m2	施工費
モルタル充てん継手			
モルタル充てん継手	D13~16 継手性能A級	組	材工共

モルタル充てん継手	D19 継手性能A級	組	材工共
モルタル充てん継手	D22 継手性能A級	組	材工共
モルタル充てん継手	D25 継手性能A級	組	材工共
ワイヤーソーイング			
ワイヤーソーイング工	低配筋(鉄筋比率0.4%未満)	m2	施工費
ワイヤーソーイング工	中配筋(鉄筋比率0.8%未満)	m2	施工費
ワイヤーソーイング工	高配筋(鉄筋比率1.2%未満)	m2	施工費
コアホーリング削孔	φ50 ワイヤーソーイング工法貫通孔 低配筋(鉄筋比率0.4%未満)	m	施工費
コアホーリング削孔	φ50 ワイヤーソーイング工法貫通孔 中配筋(鉄筋比率0.8%未満)	m	施工費
コアホーリング削孔	φ50 ワイヤーソーイング工法貫通孔 高配筋(鉄筋比率1.2%未満)	m	施工費
その他			
水洗い洗浄	高圧ポンプによる水洗い・清掃	m2	施工費
無収縮モルタル注入	試験費共 設計基準強度 $F_c=30N/mm^2$	m3	材工共
高流動コンクリート	自己充てん性1,目標値:スランプフロ-65~75cm	m3	材料費
高流動コンクリート	自己充てん性2,目標値:スランプフロ-60~70cm	m3	材料費
高流動コンクリート	自己充てん性3,目標値:スランプフロ-55~65cm	m3	材料費
カッター入れ	コンクリート面 t=30mm程度	m	施工費
カッター入れ	モルタル面 t=30mm程度	m	施工費
溶接			
ガス圧接(手動・自動)	D16+D16	箇所	施工費
フレア溶接	D10 L=100 横・下向き	箇所	材工共
フレア溶接	D10 L=100 上向き	箇所	材工共
フレア溶接	D13 L=130 横・下向き	箇所	材工共
フレア溶接	D13 L=130 上向き	箇所	材工共
フレア溶接	D16 L=160 横・下向き	箇所	材工共
フレア溶接	D16 L=160 上向き	箇所	材工共
フレア溶接	D19 L=190 横・下向き	箇所	材工共
フレア溶接	D19 L=190 上向き	箇所	材工共

フレア溶接	D22 L=220 横・下向き	箇所	材工共
フレア溶接	D22 L=220 上向き	箇所	材工共
フレア溶接	D25 L=250 横・下向き	箇所	材工共
フレア溶接	D25 L=250 上向き	箇所	材工共
藤野中継ポンプ場			
既設横開き門扉撤去		個	施工費
両開き門扉	支柱:H=2700 門扉:両開き H=1400、W=5000 カンヌキ等その他材料費含む	個	材料費
両開き門扉設置	支柱:H=2700 門扉:両開き H=1400、W=5000 カンヌキ等その他材料費含む 土工及びコンクリート打設費含まない	個	施工費
既設管理用扉撤去		個	施工費
管理用扉	支柱:H=1850 門扉:片開き H=1400、W=800 格子等その他材料費含む	個	材料費
管理用扉設置	支柱:H=1850 門扉:片開き H=1400、W=800 格子等その他材料費含む 土工及びコンクリート打設費含まない	個	施工費
東部水再生プラザ排水管			
可とう式継手	φ 600mm	個	材料費
可とう式継手	φ 600mm	個	施工費
可とうヒューム管	φ 600mm × 2.43m CSP-SF 1種管	個	材料費
可とうヒューム管	φ 600mm × 2.43m CSP-SF 2種管	個	材料費
可とうヒューム管	φ 600mm × 2.43m CSP-TF 1種管	個	材料費
可とうヒューム管	φ 600mm × 2.43m CSP-TF 2種管	個	材料費
可とうヒューム管	φ 600mm × 2.43m CSP-ST 1種管	個	材料費
可とうヒューム管	φ 600mm × 2.43m CSP-ST 2種管	個	材料費
可とうヒューム管布設工		m	施工費
創成川第2中継ポンプ場ほか解体工事			
杭引抜費(PG工法)	RC杭 φ 250 L=5.0m、昼間施工	本	施工費
杭引抜費(PG工法)	RC杭 φ 250 L=5.0m、夜間施工	本	施工費
SCプラグ水替工	既設管径□2,250mm × 1,800mm、□2,000mm × 2,000mm、バイパス管径φ 1,200mm、昼間施工(創成川第2中継ポンプ場解体工事)	式	材工共
水抜きパイプ	φ 50	本	材工共
車止め柵	門型、φ 60.5 W1500 H800、取外し式(蓋、錠40mm付き)、中棧有り	基	材料費
既設両開き門扉撤去	4m用、基礎ブロック撤去は含まない	基	施工費

既設両開き門扉撤去	5m用、基礎ブロック撤去は含まない	基	施工費
高尺フェンス撤去	H=5025、基礎ブロック撤去は含まない	m	施工費
ネットフェンス撤去	H=1800、基礎ブロック撤去は含まない	m	施工費
観測施設撤去	高級化粧鋼板製物置、基礎及び観測管撤去は含まない	式	施工費
水位観測管引抜	L=10m、硬質塩化ビニル管VP50、孔内閉塞は含まない	本	施工費
水位観測管引抜	L=34m、硬質塩化ビニル管VP65、孔内閉塞は含まない	本	施工費

## 下水道用主要資材実勢価格動向調査（その2）

### 電気 調査項目

主要資材価格調査

284 件

## 電気工事関係

電設資材 プルボックス (その1)

※現場着価格

名 称	規 格・寸 法・品 質	単 位	備 考
プルボックス (ステンレス製・ 屋外用 完全防水型・ 接地端子付・ 研磨仕上げ)	200×200×200 1.5t (mm)	個	別添仕様書参照
	300×300×200 1.5t (mm)		
	300×300×300 1.5t (mm)		
	400×300×200 1.5t (mm)		
	400×400×300 2t (mm)		
	400×400×400 2t (mm)		
	500×400×300 2t (mm)		
	500×400×400 2t (mm)		
	500×500×400 2t (mm)		
	500×500×500 2t (mm)		
	600×500×300 2t (mm)		
	600×600×400 2t (mm)		
	600×600×500 2t (mm)		
	800×500×400 2t (mm)		
	800×600×600 2t (mm)		
プルボックス (鋼板製・ サビ止・ 接地端子有)	200×200×100 (mm)	個	国土交通省仕様
	200×200×200 (mm)		
	300×200×100 (mm)		
	300×200×200 (mm)		
	300×300×200 (mm)		
	300×300×300 (mm)		
	400×200×100 (mm)		
	400×200×200 (mm)		
	400×300×200 (mm)		
	400×300×300 (mm)		
	400×400×200 (mm)		
	400×400×300 (mm)		
	400×400×400 (mm)		
	500×400×300 (mm)		



電設資材 配管・ダクト類

※現場着価格

名 称	規 格・寸 法・品 質	単 位	備 考
アルミケーブルダクト	200×200mm 2.0t	m	
	300×200mm 2.0t		
	400×200mm 2.0t		
	300×300mm 2.0t		
	400×300mm 2.0t		
	500×300mm 2.0t		
	700×300mm 2.0t		
	900×300mm 2.0t		
	1,100×300mm 2.0t		
	400×400mm 2.0t		
	500×400mm 2.0t		
	600×400mm 2.0t		
	700×400mm 2.0t		
	900×400mm 2.0t		
	1,100×400mm 2.0t		
	500×500mm 2.0t		
	600×500mm 2.0t		
	700×500mm 2.0t		
	900×500mm 2.0t		
	1,100×500mm 2.0t		
	600×600mm 2.0t		
	700×600mm 2.0t		
	800×600mm 2.0t		
	700×700mm 2.0t		
	800×700mm 2.0t		
	800×800mm 2.0t		
	900×800mm 2.0t		
	900×900mm 2.0t		
	1,000×900mm 2.0t		
	1,000×1,000mm 2.0t		
1,100×1,000mm 2.0t			
1,100×1,100mm 2.0t			

電設資材 バスダクト (その1)

※現場着価格

名 称	規 格・寸 法・品 質	単 位	備 考	
バスダクト (屋内・3線式 絶縁銅導体)	フイダバスダクト 600A 600V	m		
	フイダバスダクト 800A 600V			
	フイダバスダクト 1000A 600V			
	フイダバスダクト 1200A 600V			
	フイダバスダクト 1500A 600V			
	フイダバスダクト 2000A 600V			
	フイダバスダクト 2500A 600V			
	フイダバスダクト 600A 7.2kV(6kV級)			
	フイダバスダクト 1200A 7.2kV(6kV級)			
	バスダクト (屋内・3線式 絶縁銅導体)			水平エルボ° 600A 600V
水平エルボ° 800A 600V				
水平エルボ° 1000A 600V				
水平エルボ° 1200A 600V				
水平エルボ° 1500A 600V				
水平エルボ° 2000A 600V				
水平エルボ° 2500A 600V				
水平エルボ° 600A 7.2kV(6kV級)				
水平エルボ° 1200A 7.2kV(6kV級)				
垂直エルボ° 600A 600V		カ所		
垂直エルボ° 800A 600V				
垂直エルボ° 1000A 600V				
垂直エルボ° 1200A 600V				
垂直エルボ° 1500A 600V				
垂直エルボ° 2000A 600V				
垂直エルボ° 2500A 600V				
垂直エルボ° 600A 7.2kV(6kV級)				
垂直エルボ° 1200A 7.2kV(6kV級)				

電設資材 バスダクト (その2)

※現場着価格

名 称	規 格・寸 法・品 質	単 位	備 考
バスダクト (屋内・3線式 絶縁銅導体)	T型エルボ <sup>®</sup> 600A 600V	カ所	
	T型エルボ <sup>®</sup> 800A 600V		
	T型エルボ <sup>®</sup> 1000A 600V		
	T型エルボ <sup>®</sup> 1200A 600V		
	T型エルボ <sup>®</sup> 1500A 600V		
	T型エルボ <sup>®</sup> 2000A 600V		
	T型エルボ <sup>®</sup> 2500A 600V		
	T型エルボ <sup>®</sup> 600A 7.2kV(6kV級)		
	T型エルボ <sup>®</sup> 1200A 7.2kV(6kV級)		
バスダクト (屋内・3線式 絶縁銅導体)	吊り金具 600V	個	
	吊り金具 7.2kV(6kV級)		

電設資材 電線管類 (その1)

※現場着価格

名 称	規 格・寸 法・品 質	単 位	備 考
電線管支持金物 SS	H=1000,W=200,L=300	個	別添仕様書参照
	H=1000,W=300,L=300		
	H=1500,W=200,L=300		
	H=1500,W=300,L=300		
	H=2000,W=200,L=300		
	H=2000,W=300,L=300		
	H=3000,W=200,L=300		
	H=3000,W=300,L=300		
	H=4000,W=200,L=300		
	H=4000,W=300,L=300		
電線管支持金物 SUS	H=1000,W=200,L=300	個	別添仕様書参照
	H=1000,W=300,L=300		
	H=1500,W=200,L=300		
	H=1500,W=300,L=300		
	H=2000,W=200,L=300		
	H=2000,W=300,L=300		
	H=3000,W=200,L=300		
	H=3000,W=300,L=300		
	H=4000,W=200,L=300		
	H=4000,W=300,L=300		

















電設資材 ピット用鋼製蓋・縁金物

※現場着価格

名 称	規 格・寸 法・品 質	単 位	備 考
ピット用鋼製蓋	ピット幅200mm、長さ1,000mm、取っ手有	枚	材料費・加工費共
	ピット幅300mm、長さ1,000mm、取っ手有		
	ピット幅400mm、長さ1,000mm、取っ手有		
	ピット幅500mm、長さ800mm、取っ手有		
	ピット幅600mm、長さ800mm、取っ手有		
	ピット幅700mm、長さ800mm、取っ手有		
	ピット幅800mm、長さ600mm、取っ手有		
	ピット幅900mm、長さ600mm、取っ手有		
	ピット幅1,000mm、長さ600mm、取っ手有		
	ピット幅1,100mm、長さ600mm、取っ手有		
	ピット幅1,200mm、長さ600mm、取っ手有		
	ピット用鋼製蓋		
ピット幅300mm、長さ1,000mm、取っ手無			
ピット幅400mm、長さ1,000mm、取っ手無			
ピット幅500mm、長さ800mm、取っ手無			
ピット幅600mm、長さ800mm、取っ手無			
ピット幅700mm、長さ800mm、取っ手無			
ピット幅800mm、長さ600mm、取っ手無			
ピット幅900mm、長さ600mm、取っ手無			
ピット幅1,000mm、長さ600mm、取っ手無			
ピット幅1,100mm、長さ600mm、取っ手無			
ピット幅1,200mm、長さ600mm、取っ手無			
ピット用縁金物		平板、4.5t×19	m
	アングル、L40×3		
	アングル、L50×4		

## 下水道用主要資材実勢価格動向調査（その2）

### 電気 調査項目

建設副産物処分費調査	4 件
------------	-----



## 下水道用主要資材実勢価格動向調査（その2）

### 電気 調査項目

資材施工単価調査

46 件



ケーブルラック用 壁・床貫通部防火措置

※現場着価格

名 称	規 格・寸 法・品 質	単 位	備 考
ケーブルラック用 壁貫通部防火措置 (材工共) (諸経費含まず)	ラックサイズ <sup>△</sup> 200×2段 開口部300×400mm	カ所	国土交通大臣 認定工法
	ラックサイズ <sup>△</sup> 300×2段 開口部400×400mm		
	ラックサイズ <sup>△</sup> 400×2段 開口部500×400mm		
	ラックサイズ <sup>△</sup> 500×2段 開口部600×400mm		
	ラックサイズ <sup>△</sup> 600×2段 開口部700×400mm		
	ラックサイズ <sup>△</sup> 800×2段 開口部900×400mm		
	ラックサイズ <sup>△</sup> 1000×2段 開口部1100×400mm		
	ラックサイズ <sup>△</sup> 200×3段 開口部300×600mm		
	ラックサイズ <sup>△</sup> 300×3段 開口部400×600mm		
	ラックサイズ <sup>△</sup> 400×3段 開口部500×600mm		
	ラックサイズ <sup>△</sup> 500×3段 開口部600×600mm		
	ラックサイズ <sup>△</sup> 600×3段 開口部700×600mm		
	ラックサイズ <sup>△</sup> 800×3段 開口部900×600mm		
	ラックサイズ <sup>△</sup> 800×3段 開口部900×600mm		
ケーブルラック用 床貫通部防火措置 (材工共) (諸経費含まず)	ラックサイズ <sup>△</sup> 200×2段 開口部300×400mm	カ所	国土交通大臣 認定工法
	ラックサイズ <sup>△</sup> 300×2段 開口部400×400mm		
	ラックサイズ <sup>△</sup> 400×2段 開口部500×400mm		
	ラックサイズ <sup>△</sup> 500×2段 開口部600×400mm		
	ラックサイズ <sup>△</sup> 600×2段 開口部700×400mm		
	ラックサイズ <sup>△</sup> 800×2段 開口部900×400mm		
	ラックサイズ <sup>△</sup> 1000×2段 開口部1100×400mm		
	ラックサイズ <sup>△</sup> 200×3段 開口部300×600mm		
	ラックサイズ <sup>△</sup> 300×3段 開口部400×600mm		
	ラックサイズ <sup>△</sup> 400×3段 開口部500×600mm		
	ラックサイズ <sup>△</sup> 500×3段 開口部600×600mm		
	ラックサイズ <sup>△</sup> 600×3段 開口部700×600mm		
	ラックサイズ <sup>△</sup> 800×3段 開口部900×600mm		
	ラックサイズ <sup>△</sup> 800×3段 開口部900×600mm		



単価見積仕様書-1

電設資材 プルボックス

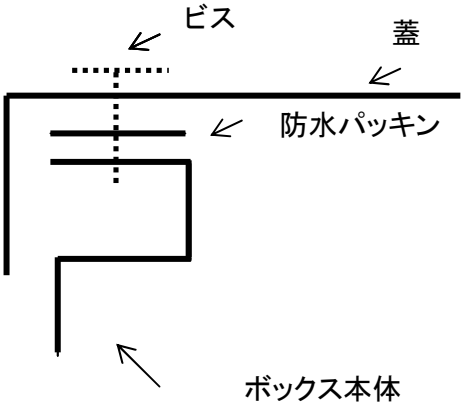
名 称	仕 様
プルボックス (ステンレス製・屋外用 完全防水型・接地端子付・ 研磨仕上げ)	ボックス構造参考図 

単価見積仕様書－2  
電設資材 支持材料類

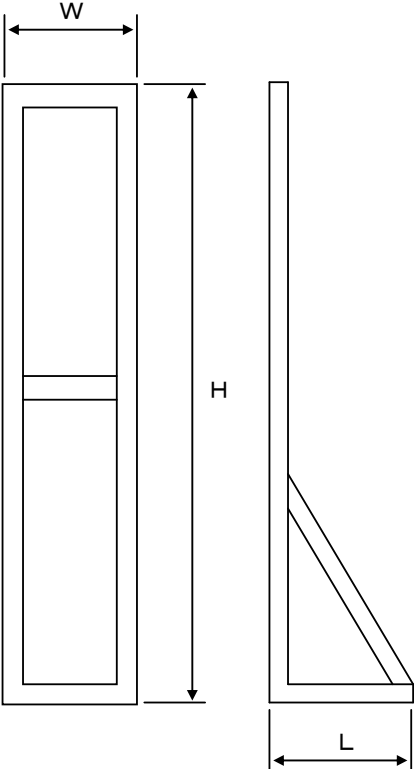
名 称	仕 様																							
電線管支持金物	<p>材質 SSアングル 40*40*5 指定色塗装 SSアナー M10*4本            SSアングル 40*40*5 溶融亜鉛メッキ SUSアナー M10*4本            SUSアングル 40*40*5 SUSアナー M10*4本</p>  <p>サイズ (mm)</p> <table border="1" data-bbox="614 1317 1013 1680"> <thead> <tr> <th>H</th> <th>W</th> <th>L</th> </tr> </thead> <tbody> <tr> <td rowspan="2">1,000</td> <td>200</td> <td rowspan="2">300</td> </tr> <tr> <td>300</td> </tr> <tr> <td rowspan="2">1,500</td> <td>200</td> <td rowspan="2">300</td> </tr> <tr> <td>300</td> </tr> <tr> <td rowspan="2">2,000</td> <td>200</td> <td rowspan="2">300</td> </tr> <tr> <td>300</td> </tr> <tr> <td rowspan="2">3,000</td> <td>200</td> <td rowspan="2">300</td> </tr> <tr> <td>300</td> </tr> <tr> <td rowspan="2">4,000</td> <td>200</td> <td rowspan="2">300</td> </tr> <tr> <td>300</td> </tr> </tbody> </table>	H	W	L	1,000	200	300	300	1,500	200	300	300	2,000	200	300	300	3,000	200	300	300	4,000	200	300	300
H	W	L																						
1,000	200	300																						
	300																							
1,500	200	300																						
	300																							
2,000	200	300																						
	300																							
3,000	200	300																						
	300																							
4,000	200	300																						
	300																							

単価見積仕様書-3  
電設資材 その他

3φ 200V電源箱

3φ 400V電源箱

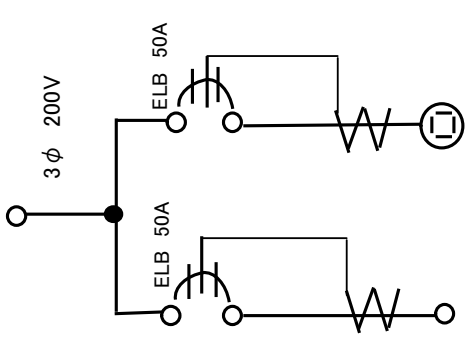
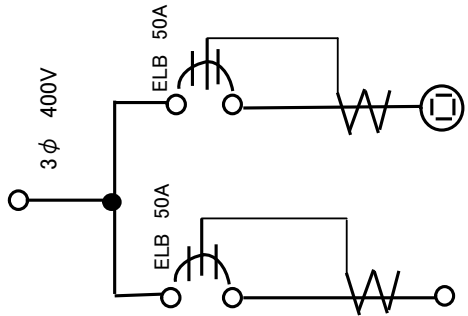
区分	内容	区分	内容
<p>構造</p>	<p>屋内 壁掛型 防塵構造 メラミン焼付塗装とする 鋼板厚さ 2.3mm以上</p>	<p>構造</p>	<p>屋内 壁掛型 防塵構造 メラミン焼付塗装とする 鋼板厚さ 2.3mm以上</p>
<p>盤面取付け</p>	<p>1・NP 2・キー付ハンドル 3・電源表示灯(LED) 4・AC200V三相コンセント カバー付4P 5・配線口(キヤップ付)</p>	<p>盤面取付け</p>	<p>1・NP 2・キー付ハンドル 3・電源表示灯(LED) 4・AC400V三相コンセント カバー付4P 5・配線口(キヤップ付)</p>
<p>盤内取付</p>	<p>図面のとおり。</p>  <p>3φ 200V</p> <p>ELB 50A</p> <p>ELB 50A</p> <p>T B</p> <p>4 Pコンセント50A</p> <p>カバーコンセント</p> <p>配線口 (キヤップ付)</p>	<p>盤内取付</p>	<p>図面のとおり。</p>  <p>3φ 400V</p> <p>ELB 50A</p> <p>ELB 50A</p> <p>T B</p> <p>4 Pコンセント50A</p> <p>カバーコンセント</p> <p>配線口 (キヤップ付)</p>



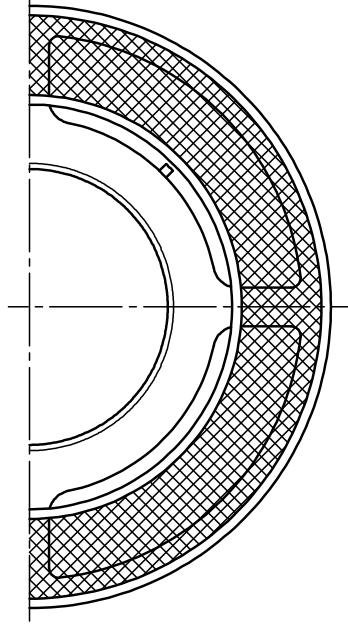
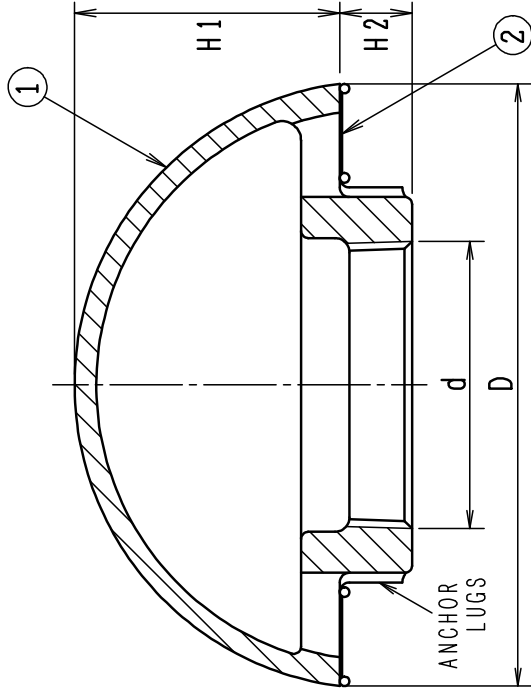

構成部品表

No.	部品名	材質	表面処理
1	本体	鋳鉄	溶融亜鉛めっき
2	防虫網	SUS304 ステンレス	—

寸法表 (mm)

製品符号	ネジ基準径 d	D	H1	H2	WGT. kg
VC-B1 40	47.803	105	45	15	1.1
VC-B1 50	59.614	125	55	15	1.5
VC-B1 65	75.184	140	65	15	2.0
VC-B1 80	87.884	160	72	18	2.7
VC-B1 100	113.030	200	80	20	3.9
VC-B1 125	138.430	241	100	23	5.7
VC-B1 150	163.830	274	115	24	6.8

- 通気管接続口は管用テーパねじ。
- ステンレス製防虫網 16メッシュ。

単価見積仕様書—6

フリーアクセスフロア標準図

パネル	集中荷重	300kg以上
	材質	アルミダイキャスト製
	サイズ	500角
静電防止タイル	厚さ	2mm以上

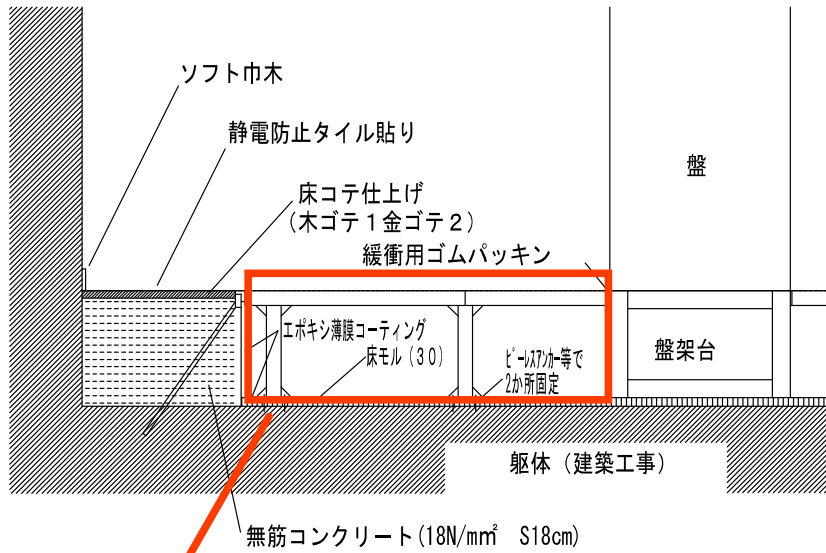

補修対象

(既設盤及び架台の撤去後にできたスペースを上記構造になるよう補修する。)

## 下水道用主要資材実勢価格動向調査（その2）

### 機械 調査項目

主要資材価格調査	309 件
----------	-------

名 称	規 格・寸 法・品 質	単 位	単 価(円)	備 考
<b>塗装工事</b>				
アクリルNAD塗装	上塗り	kg		
耐熱塗料	下塗り 煙突・煙道	kg		テルモNo.600
	上塗り 煙突・煙道	kg		
塗料用シンナー	フタル酸樹脂塗料用	kg		
<b>ダクト工事</b>				
硬質塩化ビニル板	JIS K6745 グレー押出 厚3mm×1m×2m	m <sup>2</sup>		
	” 厚4mm×1m×2m	m <sup>2</sup>		
	” 厚5mm×1m×2m	m <sup>2</sup>		
	” 厚6mm×1m×2m	m <sup>2</sup>		
塩ビ製アングル	L6t×50×50×4m	m		
	L7t×60×60×4m	m		
棒鋼	SUS304 M10(全ネジ)	kg		
リベット	JIS G-1213 銅リベット φ4.5×8mm	本		
	” ステンスリベット SUS304 φ4×8mm	本		
ボルト・ナット	SS製 M8×25L	組		
	” M10×20L	組		
	” M10×25L	組		
	SUS製 M8×25L	組		
	” M10×20L	組		
	” M10×25L	組		
平鋼	SUS304 厚4t 巾50mm	kg		
パッキン	発泡ネオプレーンスポンジ 3mm厚×50mm幅	m		
	” 3mm厚×60mm幅	m		

名 称	規 格・寸 法・品 質	単 位	単 価(円)	備 考
排気用防雪フード	SUS304製 防虫網付き(10メッシュ)200□	個		板厚 1.0mm
	” ” 250□	個		
	” ” 300□	個		
	” ” 350□	個		
	” ” 400□	個		
	” ” 450□	個		
	” ” 500□	個		
	” ” 550□	個		
	” ” 600□	個		
	” ” 700□	個		
	” ” 800□	個		
風量測定口	ステンレス製 φ25	個		
	塩ビ製 φ25	個		
丸型フード	SUS304製 防虫網付き φ100	個		
	” ” φ150	個		
	” ” φ200	個		
	” ” φ250	個		

名 称	規 格・寸 法・品 質	単 位	単 価(円)	備 考
たわみ継手 片吸込形ファン用 (片吸込口、吐出口共)	風道用軟質塩化ビニール製 2.0#	組		L=300mm 塩ビ 製フランジ
	" 2.5#	組		
	" 3.0#	組		
	" 3.5#	組		
	" 4.0#	組		
	" 4.5#	組		
	" 5.0#	組		
	" 5.5#	組		
	" 6.0#	組		
	" 7.0#	組		
	" 8.0#	組		
	" 9.0#	組		
	" 10.0#	組		
フレキシブルダクト	PVC製 $\phi$ 125	組		L=300mm 塩ビダクト用
	" $\phi$ 150	組		
	" $\phi$ 200	組		
	" $\phi$ 250	組		
	" $\phi$ 300	組		
	" $\phi$ 350	組		
風量調整ダンパー	PVC製 $\phi$ 125	組		L=300mm 塩ビダクト用
	" $\phi$ 150	組		
	" $\phi$ 200	組		
	" $\phi$ 250	組		
	" $\phi$ 300	組		
	" $\phi$ 350	組		

名 称	規 格・寸 法・品 質	単 位	単 価(円)	備 考
<b>弁類</b>				
電動ボール弁	JIS10K フランジ 25A	個		本体 SUS AC100V
	” 32A	個		
	” 40A	個		
	” 50A	個		
ボール弁	PVC製 JIS 10K 15A	個		
	” 20A	個		
	” 25A	個		
	” 32A	個		
	” 40A	個		
	” 50A	個		
ゲートバルブ	FCD製 要部SUS JIS10K 15A	個		ネジ接合
	” 20A	個		
	” 25A	個		
	” 32A	個		
	” 40A	個		
	” 50A	個		
	FC製 要部SUS304 JIS10K 65A	個		フランジ接合 外ネジ
	” 80A	個		
	” 100A	個		
	” 125A	個		
	” 150A	個		
	” 200A	個		
	” 250A	個		
	” 300A	個		
” 350A	個			

名 称	規 格・寸 法・品 質	単 位	単 価(円)	備 考
ゲートバルブ	FC製 要部SUS304 7.5K 80A	個		フランジ接合 外ネジ
	” 100A	個		
	” 125A	個		
	” 150A	個		
	” 200A	個		
	” 250A	個		
	” 300A	個		
	” 350A	個		

名 称	規 格・寸 法・品 質	単 位	単 価(円)	備 考		
チャッキバルブ(スイング式)	FCMB製 要部SUS304 JIS 10K 15A	個		スイング式 ネジ接合		
	" 20A	個				
	" 25A	個				
	" 32A	個				
	" 40A	個				
	" 50A	個				
	FC製 要部SUS304 JIS 10K 65A	FC製 要部SUS304 JIS 10K 65A	個		スイング式 フランジ接合	
		" 80A	個			
		" 100A	個			
		" 125A	個			
		" 150A	個			
		" 200A	個			
		" 250A	個			
		" 300A	個			
		" 350A	個			
		FC製 要部SUS304 JIS 7.5K 80A	FC製 要部SUS304 JIS 7.5K 80A	個		
			" 100A	個		
			" 125A	個		
			" 150A	個		
			" 200A	個		
			" 250A	個		
			" 300A	個		
			" 350A	個		
		自動空気抜弁	75A	個		

名 称	規 格・寸 法・品 質	単 位	単 価(円)	備 考
<b>消火設備</b>				
消火栓バルブ	45° 回転式 40A	個		マチノ式
<b>その他資材</b>				
ダンパー用モータ	電気式 2位置 トランス無し	個		100V AC
	電気式 比例 トランス無し	個		100V AC
ダイオキシン類ばく露防止対策用保護具				
取替え式防じんマスク	(RL3級) レベル1 第一管理区域 半面型	個		JIS T 8151
同上用取替えフィルター	(RL3級) レベル1 第一管理区域	組		
ドラム缶	SS 200L	個		

ダクタイトル鑄鉄管 接合材料

(円/個)

口 径	K形接合材 (露 出)	K形接合材 (水 中)	フランジ接合材 SS400, 7.5K RF-RF	フランジ接合材 SS400, 7.5K RF-GF	フランジ接合材 SS400, 10K RF-GF	フランジ接合材 SUS304, 7.5K RF-RF	フランジ接合材 SUS304, 7.5K RF-GF	フランジ接合材 SUS304, 10K RF-GF
150								
200								
250								
300								
350								
400								
450								
500								
600								
700								
800								
900								
材料 内訳	押し輪 ボルト・ナット (SUS304) ゴム輪	押し輪 ボルト・ナット (SUS304) ゴム輪	ガスケット ボルト・ナット	ガスケット ボルト・ナット	ガスケット ボルト・ナット	ガスケット ボルト・ナット	ガスケット ボルト・ナット	ガスケット ボルト・ナット

ダクタイトル鑄鉄管 接合材料・その他

口 径	K形接合材 特押(露出) (円/個)	K形接合材 特押(水中) (円/個)	K形接合材 特押(埋設) (円/個)	ポリエチレン スリーブ (円/m)	切管作業費 (円/ヶ所)	K形栓 露 出 (円/個)	K形栓 水 中 (円/個)	K形栓 埋 設 (円/個)
150								
200								
250								
300								
350								
400								
450								
500								
600								
700								
800								
900								
材料 内訳	特殊押し輪 ボルト・ナット (FCD) ゴム輪	特殊押し輪 ボルト・ナット (SUS403) ゴム輪	特殊押し輪 ボルト・ナット (SUS403) ゴム輪		工場作業	空気抜き用 ボルト・リング 含む	空気抜き用 ボルト・リング 含む	空気抜き用 ボルト・リング 含む

注) 接合材については、最終塗装を含む。

鋼製品 1

名 称	規 格 ・ 寸 法 ・ 品 質			単 位	価 格	備 考
	溝幅	塗 装 面 積				
	mm	㎡/㎡		kg/㎡		単位の㎡は開口面積。 塗装面積の㎡/㎡は、 開口面積/塗装面積。
		表	裏			
鋼製蓋 (SS製) ※設計荷重 360kg/㎡	200	1.36	1.95	55.6	㎡	材加工費共
	300	1.24	1.68	51.3	〃	
	400	1.18	1.61	50.2	〃	
	500	1.16	1.57	50.2	〃	
	600	1.12	1.51	48.8	〃	
	700	1.11	1.46	48.8	〃	
	800	1.11	1.60	52.7	〃	
	900	1.09	1.56	51.1	〃	
	1,000	1.10	1.66	53.5	〃	
	1,100	1.09	1.63	42.0	〃	
	1,200	1.09	1.61	46.0	〃	
	使用鋼材	塗 装 面 積		単 位 重 量		
	アングル	㎡/㎡		kg/㎡		
		表	裏			
縁金物 (SS製)	L40×3	0.019	0.059	2.1	m	材加工費共
	L50×4	0.019	0.079	3.5	〃	鋼製蓋用
	L30×3	0.058		1.75	〃	材加工費共
	L40×3	0.078		2.46	〃	ゲレチング用
	L50×4	0.098		3.69	〃	
	使用材質	塗 装 面 積		単 位 重 量		
				kg/㎡		
配管用架台	SS 400	0.037	(㎡/kg)	-	kg	材加工費共
	SUS304	0.037	( 〃 )	-	〃	
鋼 製 架 台	SS 400	0.046	( 〃 )	-	〃	
	SUS304	0.046	( 〃 )	-	〃	
鋼 製 手 摺	SS 400	0.72	(㎡/㎡)	19.0	m	
	SUS304	0.72	( 〃 )	19.0	〃	

上記単価は材料加工費までで、据付費は別途計上する。

鋼製品 2

名 称	規 格 ・ 寸 法 ・ 品 質			単 位	価 格	備 考	
	溝幅	塗料面積					単位重量
	mm	㎡/㎡					kg/㎡
	表	裏					
蓋 (SUS製) ※設計荷重 360kg/㎡	200	1.36	1.95	56.2	㎡	材加工費共	
	300	1.24	1.68	51.8	〃		
	400	1.18	1.61	50.7	〃		
	500	1.16	1.57	50.6	〃		
	600	1.12	1.51	49.3	〃		
	700	1.11	1.46	49.2	〃		
	800	1.11	1.60	53.2	〃		
	900	1.09	1.56	51.6	〃		
	1,000	1.10	1.66	54.0	〃		
	1,100	1.09	1.63	46.2	〃		
1,200	1.09	1.61	46.5	〃			
蓋 (FRP製) ※設計荷重 360kg/㎡	200	—	—	26.9	㎡	材加工費共	
	300	—	—	26.9	〃		
	400	—	—	26.9	〃		
	500	—	—	26.9	〃		
	600	—	—	26.9	〃		
	700	—	—	26.9	〃		
	800	—	—	26.9	〃		
	900	—	—	28.9	〃		
	1,000	—	—	28.9	〃		
	1,100	—	—	28.9	〃		
1,200	—	—	28.9	〃			
縁金物 (SUS製)	使用鋼材	塗料面積		単位重量			
	アングル	㎡/㎡		kg/m			
	L40×3			2.1	m	材加工費共	
	L50×4			3.5	〃	FRP製蓋用	
	L30×3			1.75	〃	材加工費共	
	L40×3			2.46	〃	クレーンク用	
L50×4			3.69	〃			
	溝幅	塗料面積		単位重量			
	mm	㎡/㎡		kg/㎡			
		表	裏				
蓋 (FFU製) ※設計荷重 360kg/㎡	500	—	—		㎡	材加工費共	
	600	—	—		〃		

上記単価は材料加工費までで、据付費は別途計上する。

監督員詰所(資材単価調査)

1号詰所

ユニットハウス平屋建て (1棟 約13㎡)

		単位	単価
ハウス	建方費	円/回	
	消耗品・整備費	円/回	
	解体費	円/回	
	運搬費(往復)	円/回	
	損料(1~6ヶ月)	円/月	
	損料(7~9ヶ月)	円/月	
	損料(10ヶ月以上)	円/月	
備消耗品	運搬費(往復)	円/回	
	損料(1~6ヶ月)	円/月	
	損料(7~9ヶ月)	円/月	
	損料(10ヶ月以上)	円/月	
	消耗品費	円/回	

2号詰所

ユニットハウス平屋建て (2棟 約26㎡)

		単位	単価
ハウス	建方費	円/回	
	消耗品・整備費	円/回	
	解体費	円/回	
	運搬費(往復)	円/回	
	損料(1~6ヶ月)	円/月	
	損料(7~9ヶ月)	円/月	
	損料(10ヶ月以上)	円/月	
備消耗品	運搬費(往復)	円/回	
	損料(1~6ヶ月)	円/月	
	損料(7~9ヶ月)	円/月	
	損料(10ヶ月以上)	円/月	
	消耗品費	円/回	

3号詰所

ユニットハウス2階建て (4棟 約52㎡)

		単位	単価
ハウス	建方費	円/回	
	消耗品・整備費	円/回	
	解体費	円/回	
	運搬費(往復)	円/回	
	損料(1~6ヶ月)	円/月	
	損料(7~9ヶ月)	円/月	
	損料(10ヶ月以上)	円/月	
備消耗品	運搬費(往復)	円/回	
	損料(1~6ヶ月)	円/月	
	損料(7~9ヶ月)	円/月	
	損料(10ヶ月以上)	円/月	
	消耗品費	円/回	

4号詰所

ユニットハウス2階建て (6棟 約78㎡)

		単位	単価
ハウス	建方費	円/回	
	消耗品・整備費	円/回	
	解体費	円/回	
	運搬費(往復)	円/回	
	損料(1~6ヶ月)	円/月	
	損料(7~9ヶ月)	円/月	
	損料(10ヶ月以上)	円/月	
備消耗品	運搬費(往復)	円/回	
	損料(1~6ヶ月)	円/月	
	損料(7~9ヶ月)	円/月	
	損料(10ヶ月以上)	円/月	
	消耗品費	円/回	

仮設トイレ(850×1,590程度 簡易水洗洋式)

	単位	単価
基本料(設置・撤去含む)	円/回	
損料(1~6ヶ月)	円/日	
損料(7~9ヶ月)	円/日	
損料(10ヶ月以上)	円/日	

## 下水道用主要資材実勢価格動向調査（その2）

### 機械 調査項目

資材施工単価調査

49 件

名 称	規 格 ・ 寸 法 ・ 品 質	単 位	単 価 (円)	備 考	
<b>保温工事</b>				材工共、 「その他」含まず	
配管 ・ポリスチレンフォーム保温筒 着色アルミガラスクロス巻き 1.ポリスチレンフォーム保温筒 2.粘着テープ 3.着色アルミガラスクロス	保温厚20mm、15A	m			
	保温厚20mm、20A	m			
	保温厚20mm、25A	m			
	保温厚20mm、32A	m			
	保温厚20mm、40A	m			
	保温厚20mm、50A	m			
	保温厚20mm、65A	m			
	保温厚20mm、80A	m			
	保温厚25mm、100A	m			
	保温厚25mm、125A	m			
	保温厚25mm、150A	m			
	保温厚25mm、200A	m			
	保温厚25mm、250A	m			
	保温厚25mm、300A	m			
	配管 ・グラスウール保温筒 着色アルミガラスクロス巻き 1.グラスウール保温筒 2.鉄線 3.原紙 4.着色アルミガラスクロス	保温厚20mm、15A	m		
		保温厚20mm、20A	m		
		保温厚20mm、25A	m		
		保温厚20mm、32A	m		
保温厚20mm、40A		m			
保温厚20mm、50A		m			
保温厚20mm、65A		m			
保温厚20mm、80A		m			
保温厚25mm、100A		m			
保温厚25mm、125A		m			
保温厚25mm、150A		m			
保温厚40mm、200A		m			
保温厚40mm、250A		m			
保温厚40mm、300A	m				

名 称	規 格・寸 法・品 質	単 位	単 価(円)	備 考
<b>ダクト工事</b>				材工共、 「その他」含まず
ガラス繊維強化塩化ビニ ルダクト	材工共 φ300 吊り金物、ボルト・ナット(ステンレス製)	m		
	材工共 φ350 吊り金物、ボルト・ナット(ステンレス製)	m		
	材工共 φ400 吊り金物、ボルト・ナット(ステンレス製)	m		
	材工共 板厚3mm、ダクト長辺500mm以下  (参考歩掛) ステンレス製フランジ及び補強材 30×30× 3mm 2.7kg ステンレス製棒鋼・形鋼 M10,30×30×3 0.3kg ボルト・ナット(SUS) M8 9組 リベット(SUS) 4φ 16本 パッキン 30mm幅 1.1m 加工取付含む	m <sup>2</sup>		

監督員詰所(資材施工単価調査)

1号詰所

ユニットハウス平屋建て (1棟 約13㎡)

		単位	単価
ハウス	建方費	円/回	
	消耗品・整備費	円/回	
	解体費	円/回	
	運搬費(往復)	円/回	
	損料(1~6ヶ月)	円/月	
	損料(7~9ヶ月)	円/月	
	損料(10ヶ月以上)	円/月	
備消耗品	運搬費(往復)	円/回	
	損料(1~6ヶ月)	円/月	
	損料(7~9ヶ月)	円/月	
	損料(10ヶ月以上)	円/月	
	消耗品費	円/回	

2号詰所

ユニットハウス平屋建て (2棟 約26㎡)

		単位	単価
ハウス	建方費	円/回	
	消耗品・整備費	円/回	
	解体費	円/回	
	運搬費(往復)	円/回	
	損料(1~6ヶ月)	円/月	
	損料(7~9ヶ月)	円/月	
	損料(10ヶ月以上)	円/月	
備消耗品	運搬費(往復)	円/回	
	損料(1~6ヶ月)	円/月	
	損料(7~9ヶ月)	円/月	
	損料(10ヶ月以上)	円/月	
	消耗品費	円/回	

3号詰所

ユニットハウス2階建て (4棟 約52㎡)

		単位	単価
ハウス	建方費	円/回	
	消耗品・整備費	円/回	
	解体費	円/回	
	運搬費(往復)	円/回	
	損料(1~6ヶ月)	円/月	
	損料(7~9ヶ月)	円/月	
	損料(10ヶ月以上)	円/月	
備消耗品	運搬費(往復)	円/回	
	損料(1~6ヶ月)	円/月	
	損料(7~9ヶ月)	円/月	
	損料(10ヶ月以上)	円/月	
	消耗品費	円/回	

4号詰所

ユニットハウス2階建て (6棟 約78㎡)

		単位	単価
ハウス	建方費	円/回	
	消耗品・整備費	円/回	
	解体費	円/回	
	運搬費(往復)	円/回	
	損料(1~6ヶ月)	円/月	
	損料(7~9ヶ月)	円/月	
	損料(10ヶ月以上)	円/月	
備消耗品	運搬費(往復)	円/回	
	損料(1~6ヶ月)	円/月	
	損料(7~9ヶ月)	円/月	
	損料(10ヶ月以上)	円/月	
	消耗品費	円/回	

仮設トイレ(850×1,590程度 簡易水洗式洋式)

	単位	単価
基本料(設置・撤去含む)	円/回	
損料(1~6ヶ月)	円/日	
損料(7~9ヶ月)	円/日	
損料(10ヶ月以上)	円/日	