

## 設 計 図 面

業務名 発寒破碎工場定期整備業務

1	全体図	21	
2	地階機器配置図	22	
3	1階機器配置図	23	
4	2階機器配置図	24	
5	3・4階機器配置図	25	
6	剪断式破碎機設備 カッター整備	26	
7	回転破碎機設備 ハンマー整備	27	
8	回転破碎機設備 カッターバー整備	28	
9	回転破碎機設備 コンプレッションフィーダ整備	29	
10	回転破碎機設備 破碎機内部整備	30	
11	不燃物・可燃物選別機整備	31	
12		32	
13		33	
14		34	
15		35	
16		36	
17		37	
18		38	
19			
20			

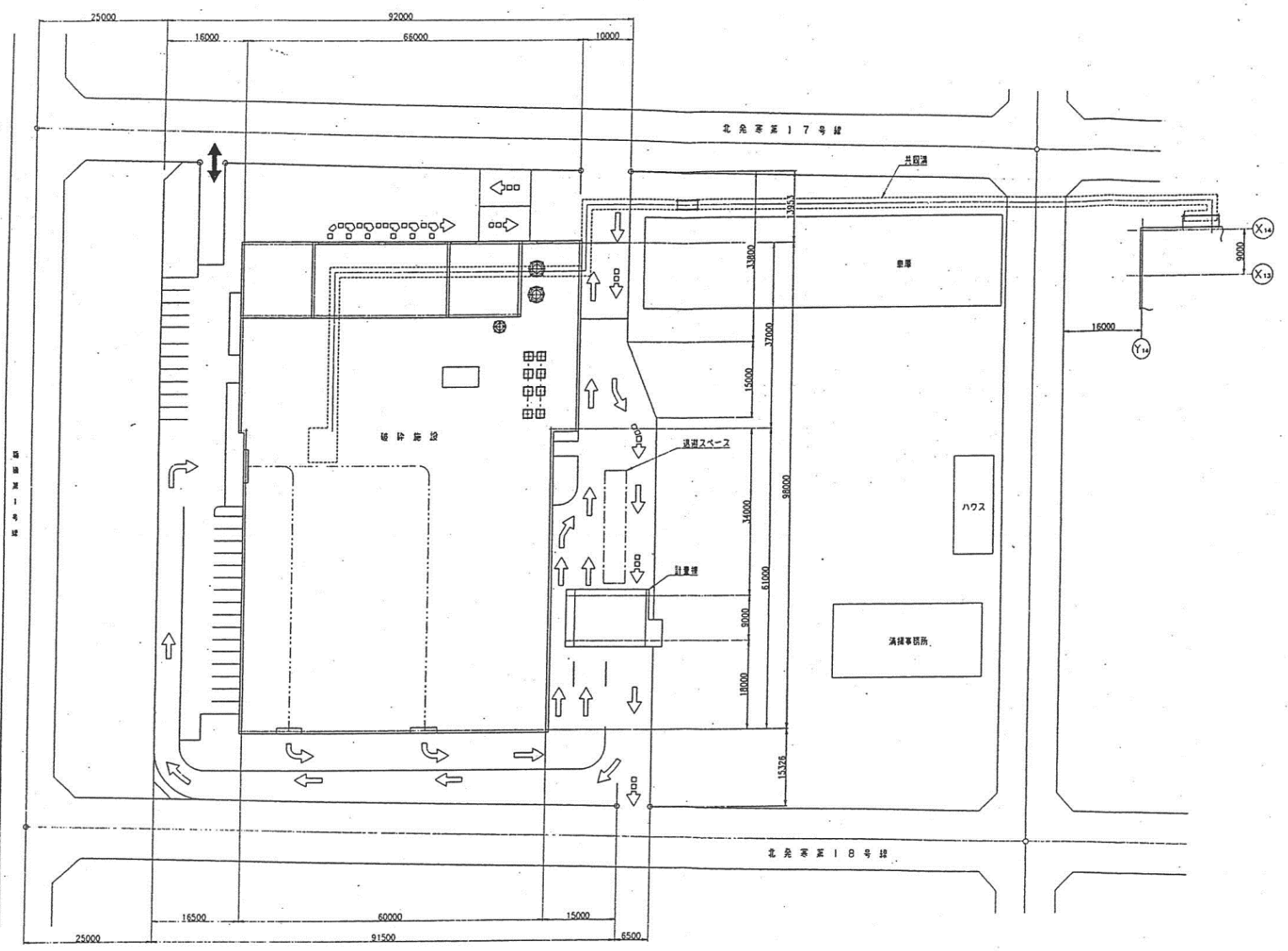

- 凡例
- 出入口
  - - - 出入庫
  - 一般車

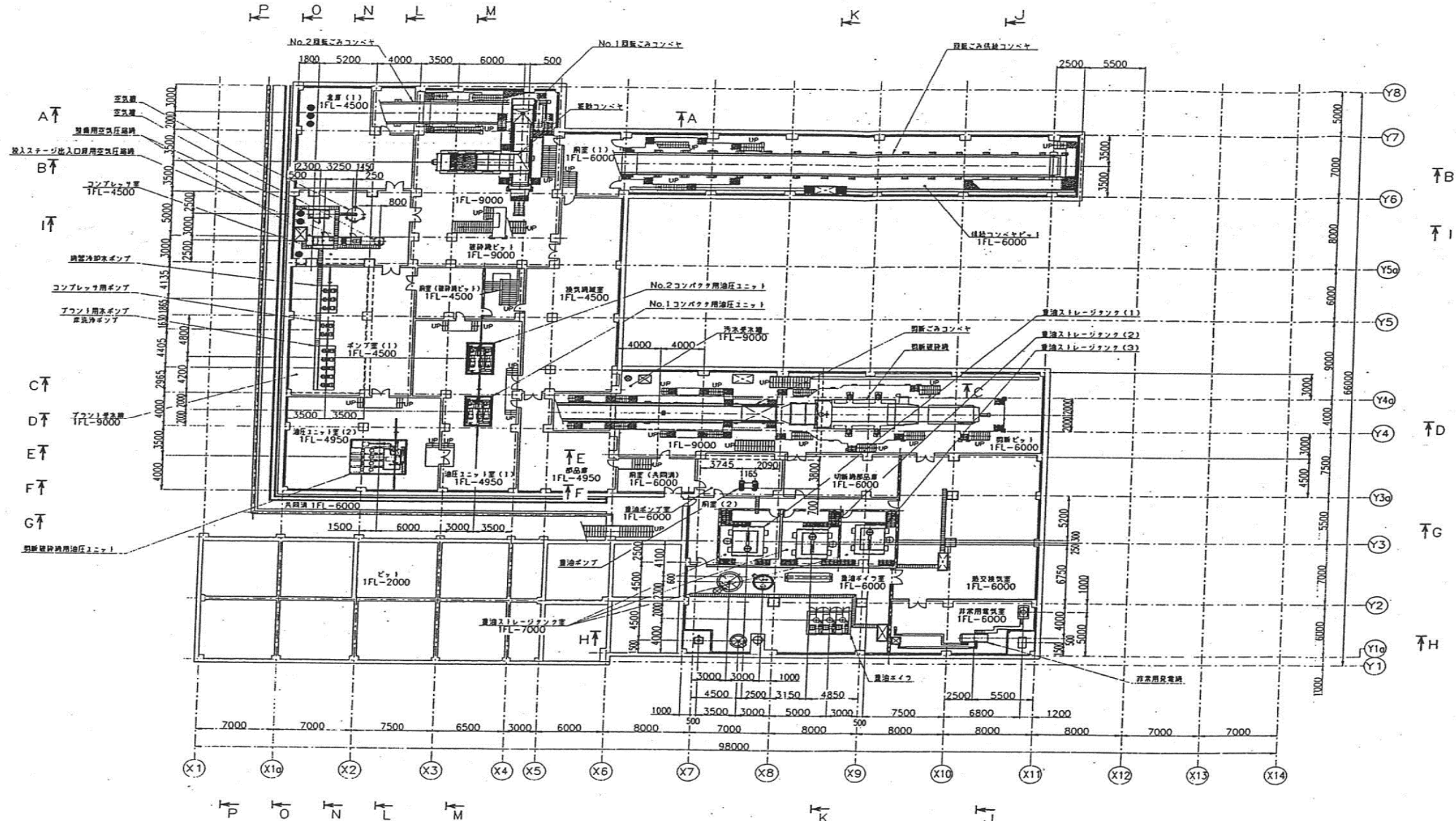

図面名	図番
地階機器配置図	2

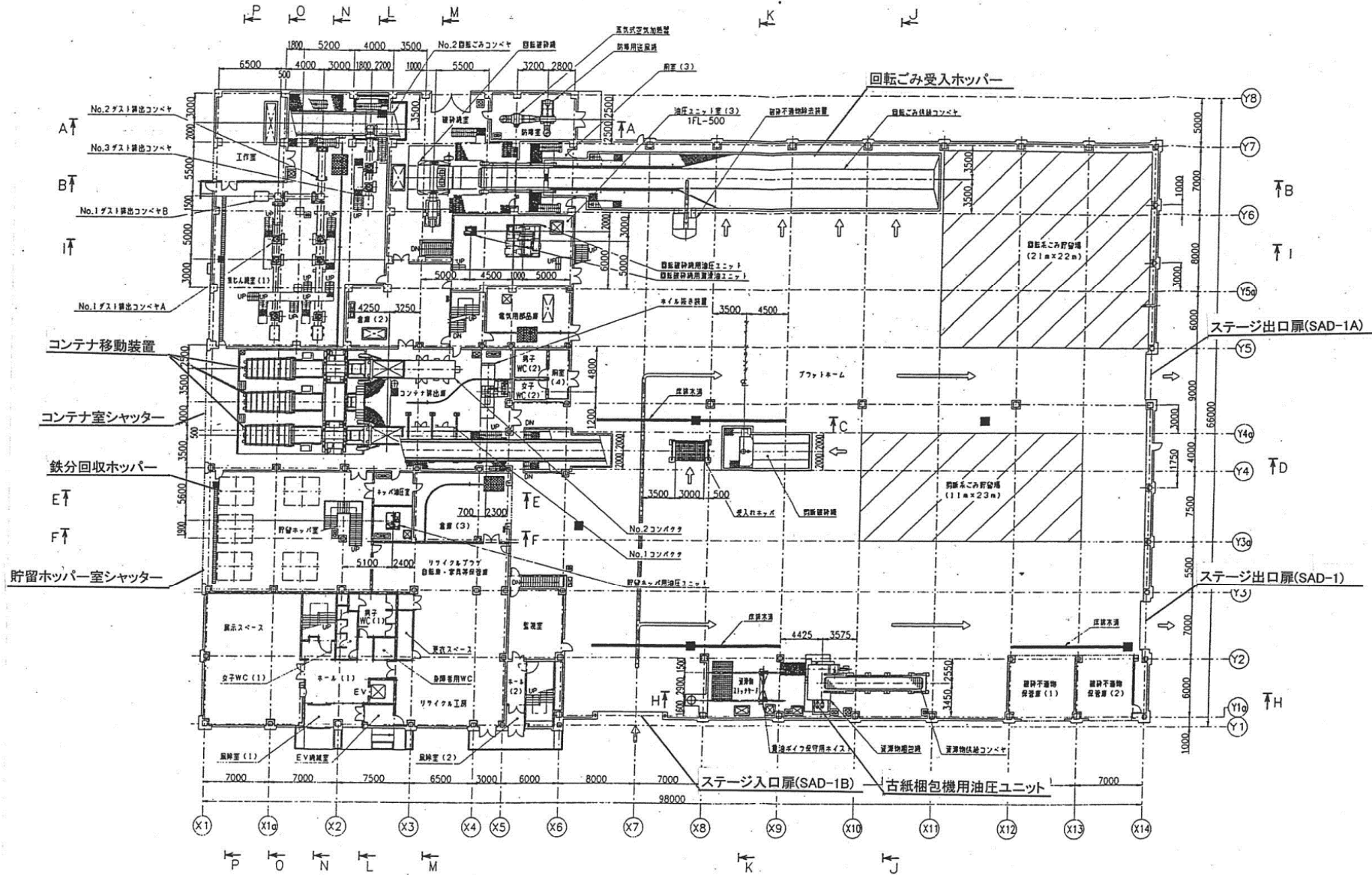

図面名	図番
1階機器配置図	3



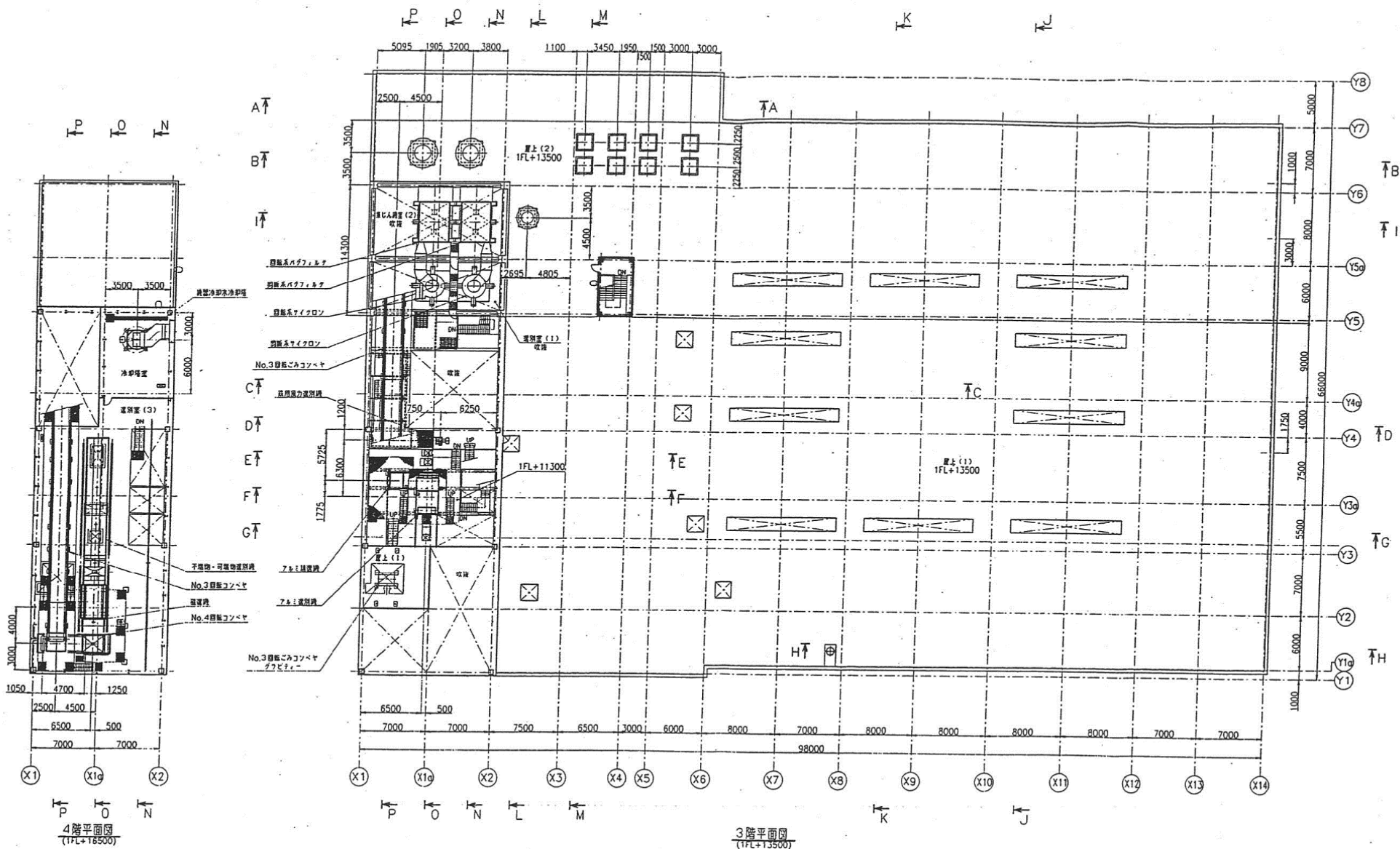

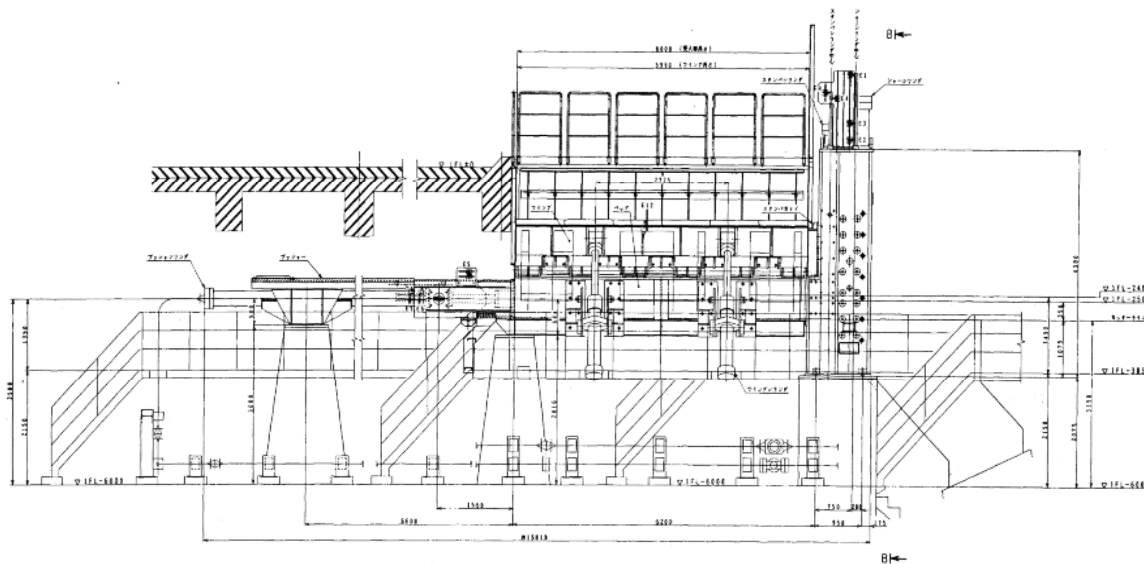
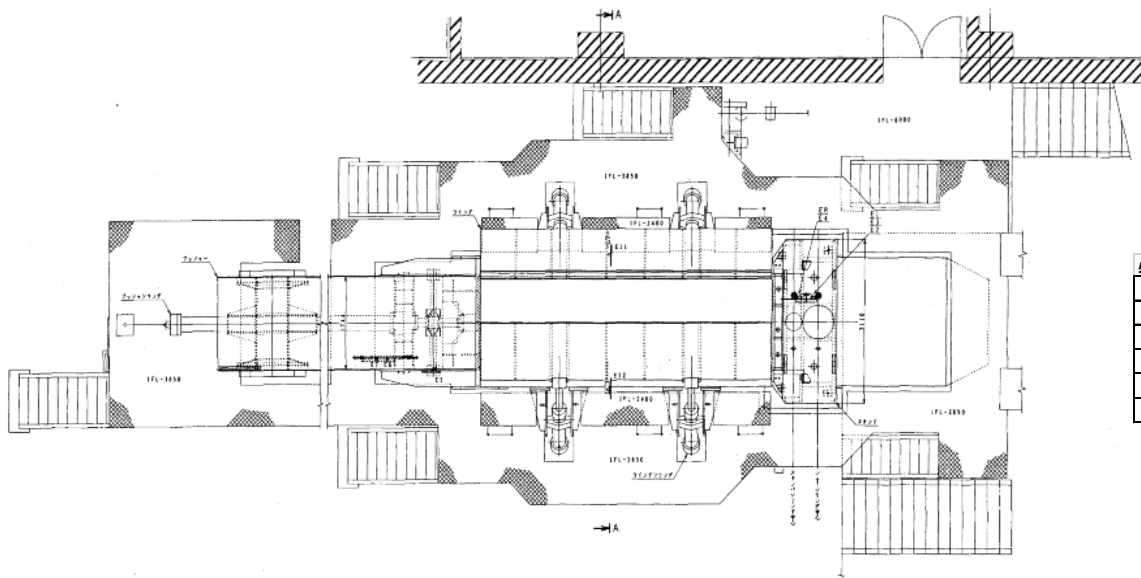

必要資材

名称	仕様	数量	備考
1 上部主カッター	MQC-113-1107	3 枚	支給品
2 上部クロスカッター	MQC-113-1112	2 枚	支給品
3 下部主カッター(左右)	MQC-111-1180	2 枚	支給品
4 下部主カッター(中央)	MQC-111-1181	1 枚	支給品
5 下部クロスカッター	MQC-116-1039	2 枚	支給品

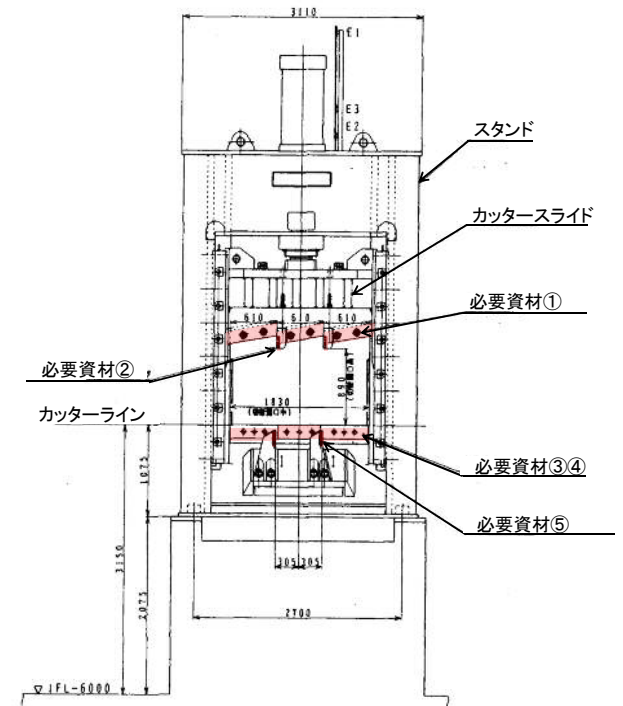

交換部品、整備内容については仕様書を参照のこと。

複写禁止

図面名  
剪断破碎機設備 カッター整備

図番  
6

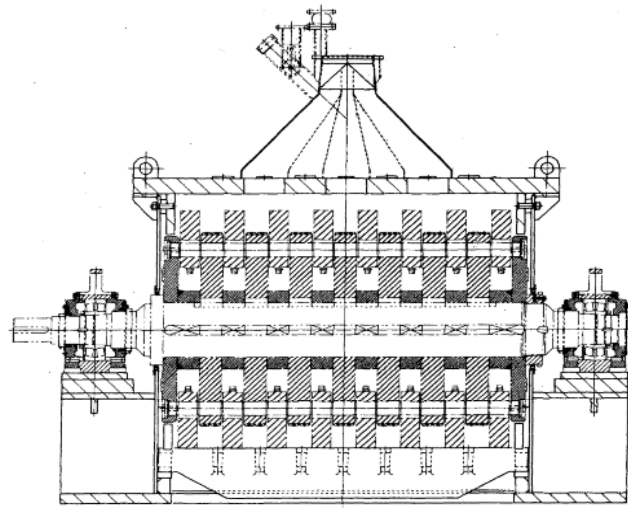

断面A-A

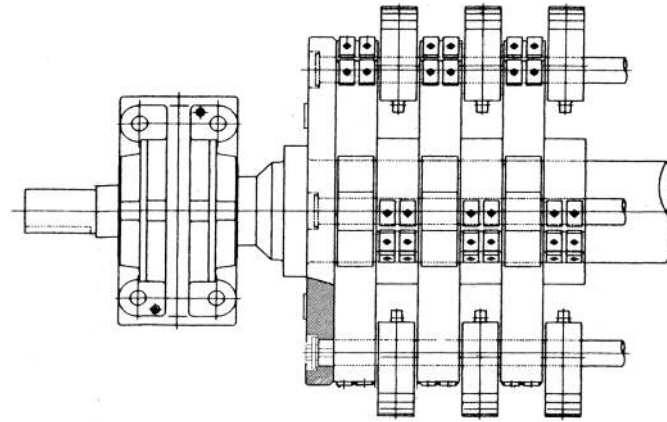

ローター組立図

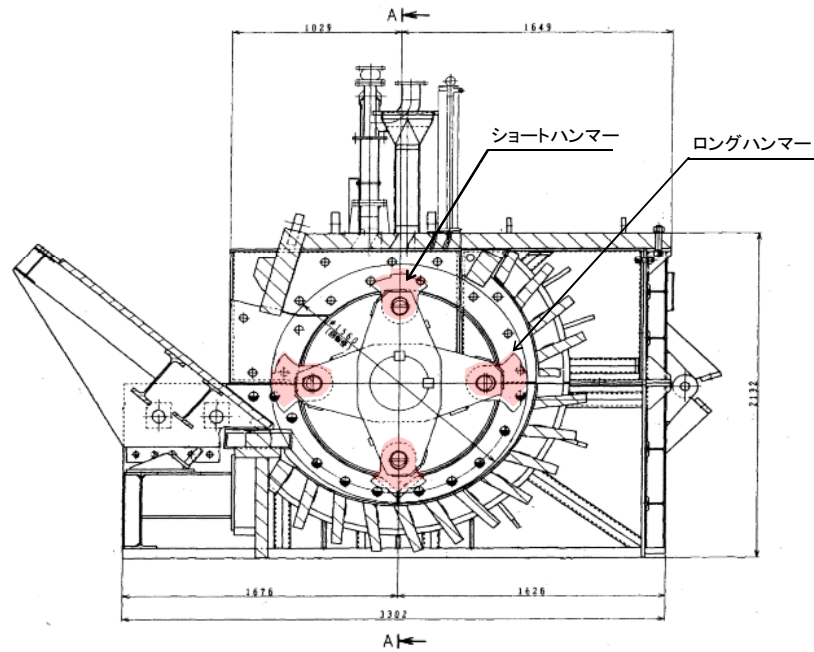

・ロングハンマー及びショートハンマー反転

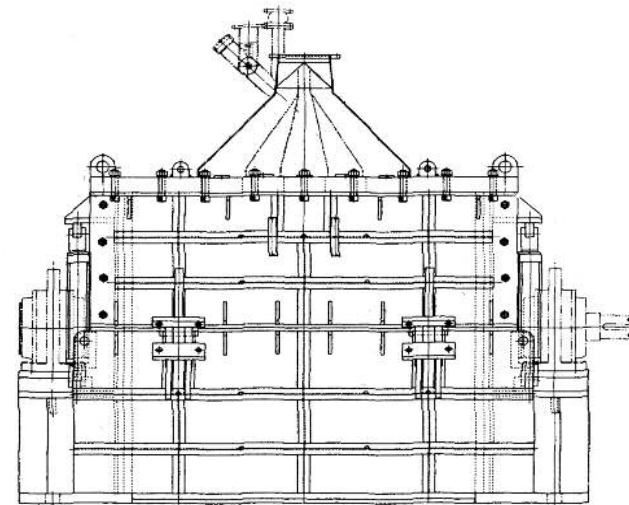

複写禁止

交換部品、整備内容については仕様書を参照のこと。

図面名 回転破碎機設備 ハンマー整備	図番 7
-----------------------	---------



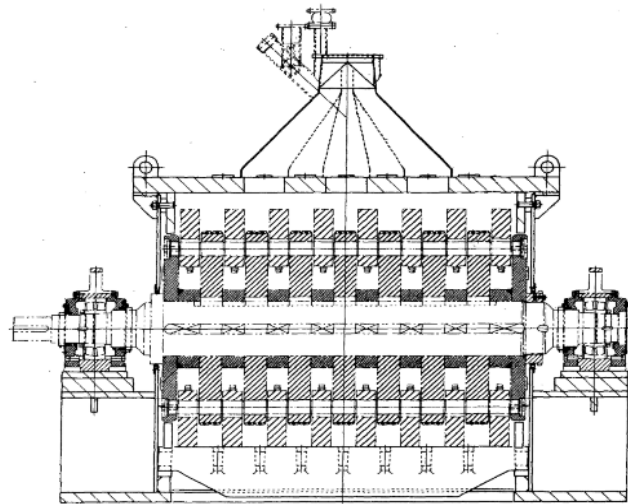

断面 A-A

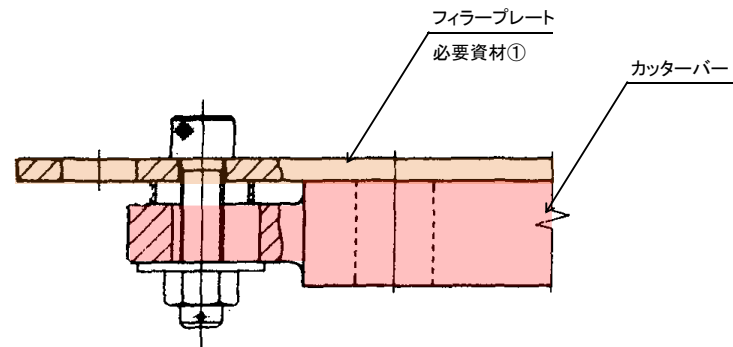

カッターバー取付図

- ・カッターバー反転
- ・フィルタープレート交換

フィルタープレート交換

カッターバー反転

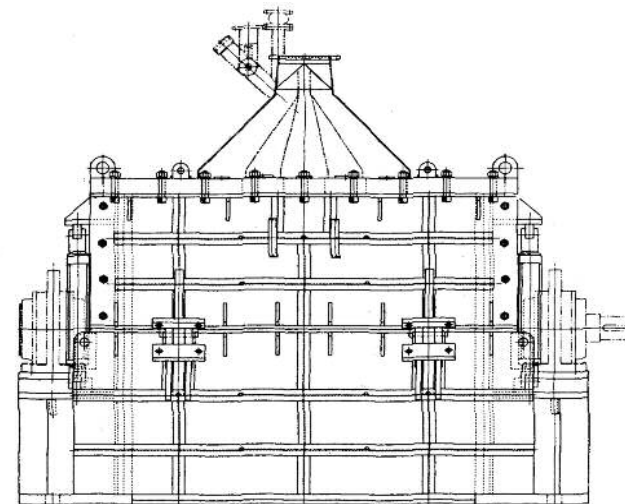
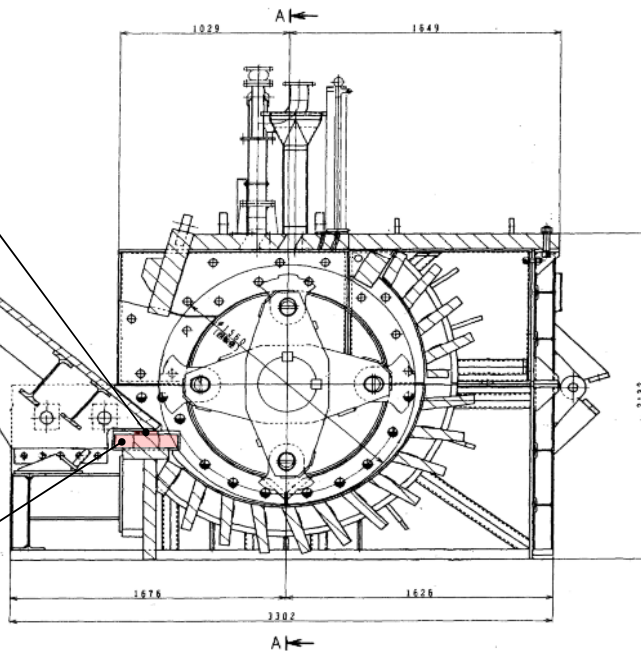

複写禁止

名称	仕様	数量	備考
1 フィルタープレート	MRC-203-1037	1 枚	支給品

交換部品、整備内容については仕様書を参照のこと。

図面名

回転破砕機設備 カッターバー整備

図番

8

- ① … フレーム
- ② … D4スプロケットホイール
- ③ … D4トラクションホイール
- ④ … フライ
- ⑤ … D4リンクチェーン
- ⑥ … サポートホイール(ヘッドシャフト側)
- ⑦ … サポートホイール(テールシャフト側)
- ⑧ … ヘッドシャフト
- ⑨ … テールシャフト
- ⑩ … 駆動部プランマブロック(固定側)
- ⑪ … 駆動部プランマブロック(自由側)
- ⑫ … 従動部プランマブロック(固定側)
- ⑬ … 従動部プランマブロック(自由側)
- ⑭ … Oリング(圧力用)
- ⑮ … Oリング(ドレン用)
- ⑯ … D4トラックローラ

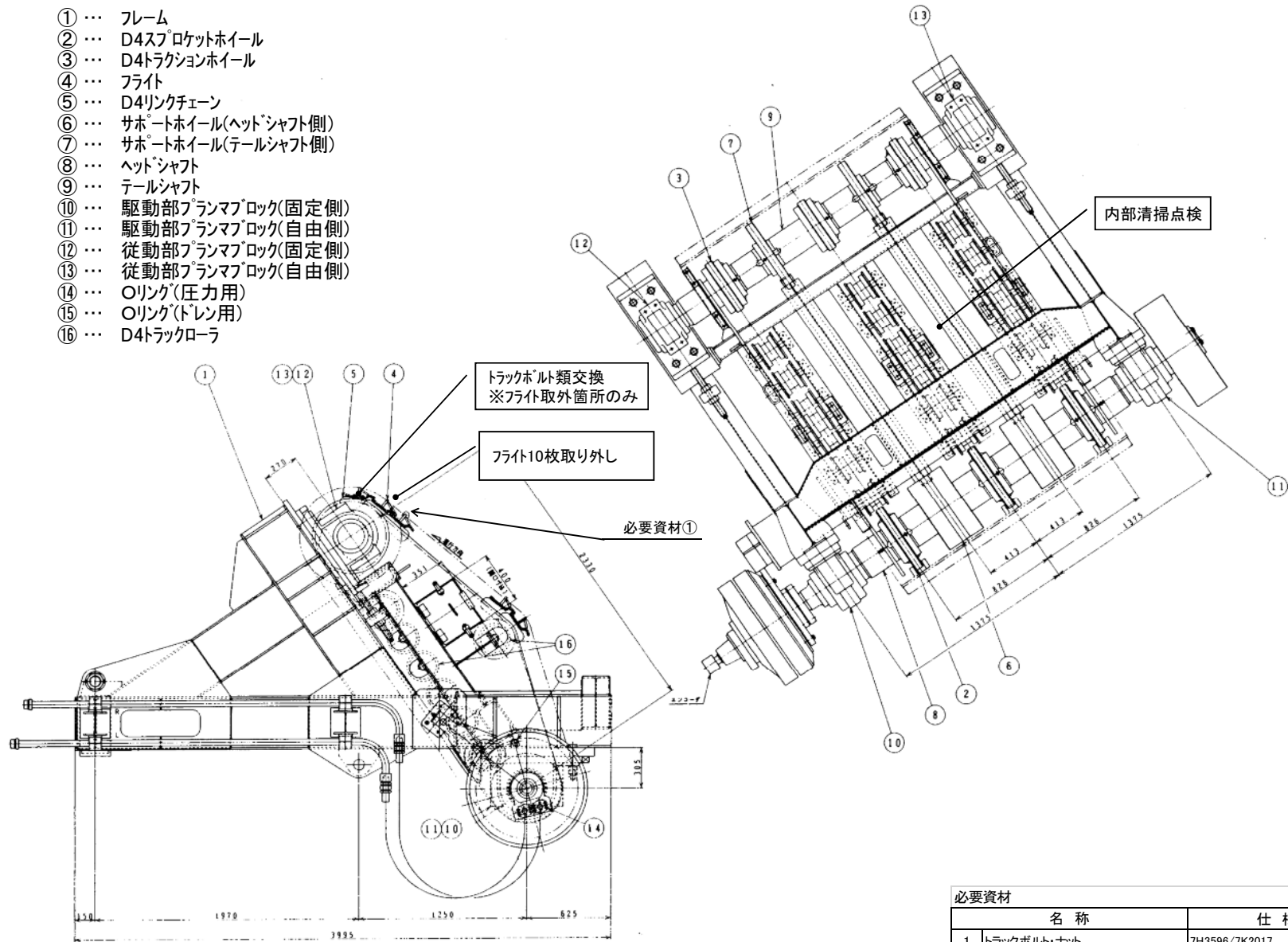

必要資材			
名称	仕様	数量	備考
1	トラックボルト・ナット	7H3596/7K2017	120組 支給品

複写禁止

交換部品、整備内容については仕様書を参照のこと。

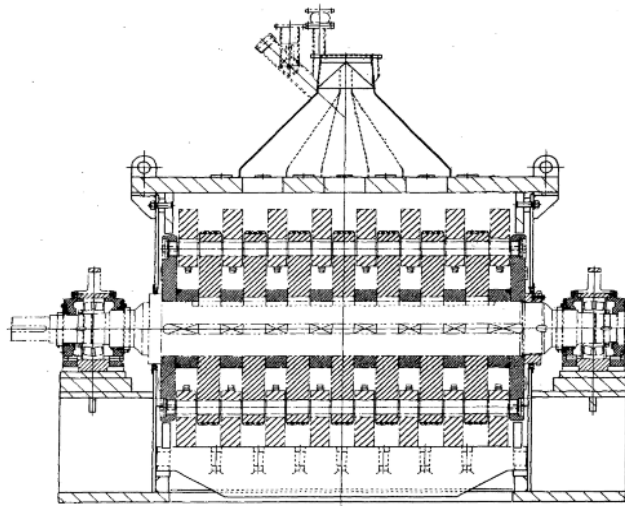

断面 A-A

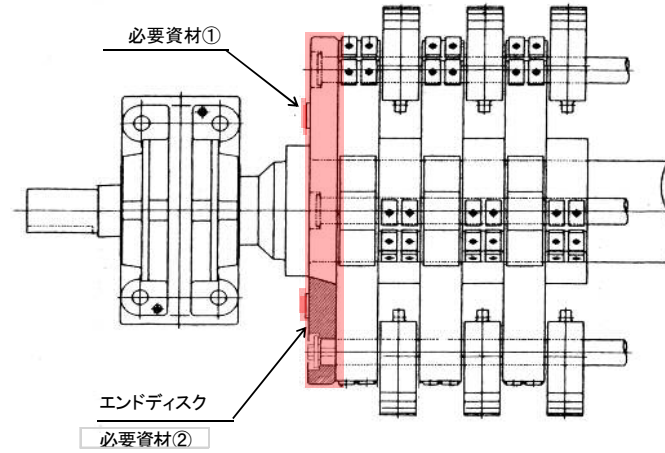

ローター組立図

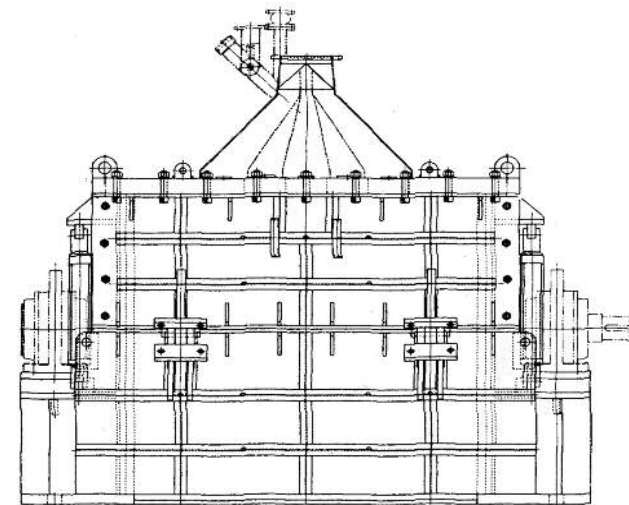
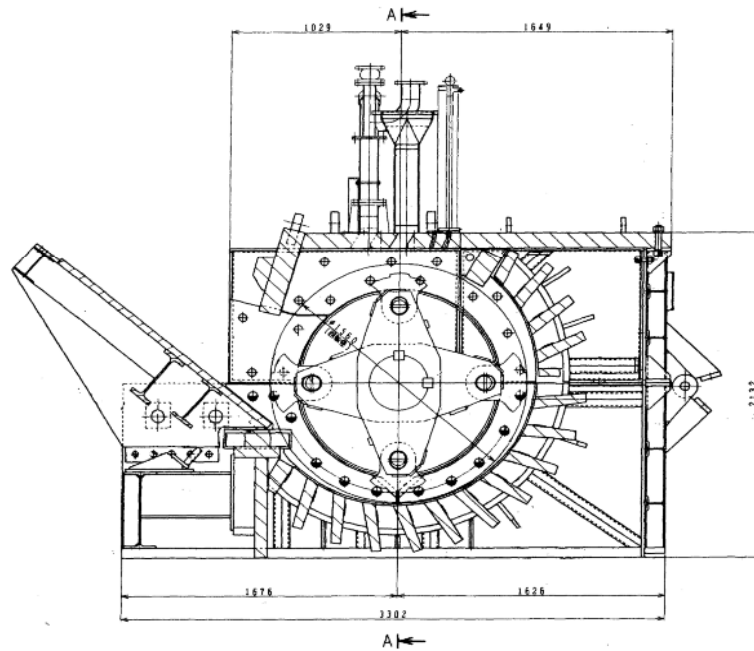

複写禁止

必要資材				
名称	仕様	数量	備考	
1	ごみ掻き板	16t×20×150(高張力鋼)	8 枚	支給品
2	溶接ワイヤ	MG60相当品(1.2mm)	60 kg	支給品

交換部品、整備内容については仕様書を参照のこと。

図面名	図番
回転破砕機設備 破砕機内部整備	10

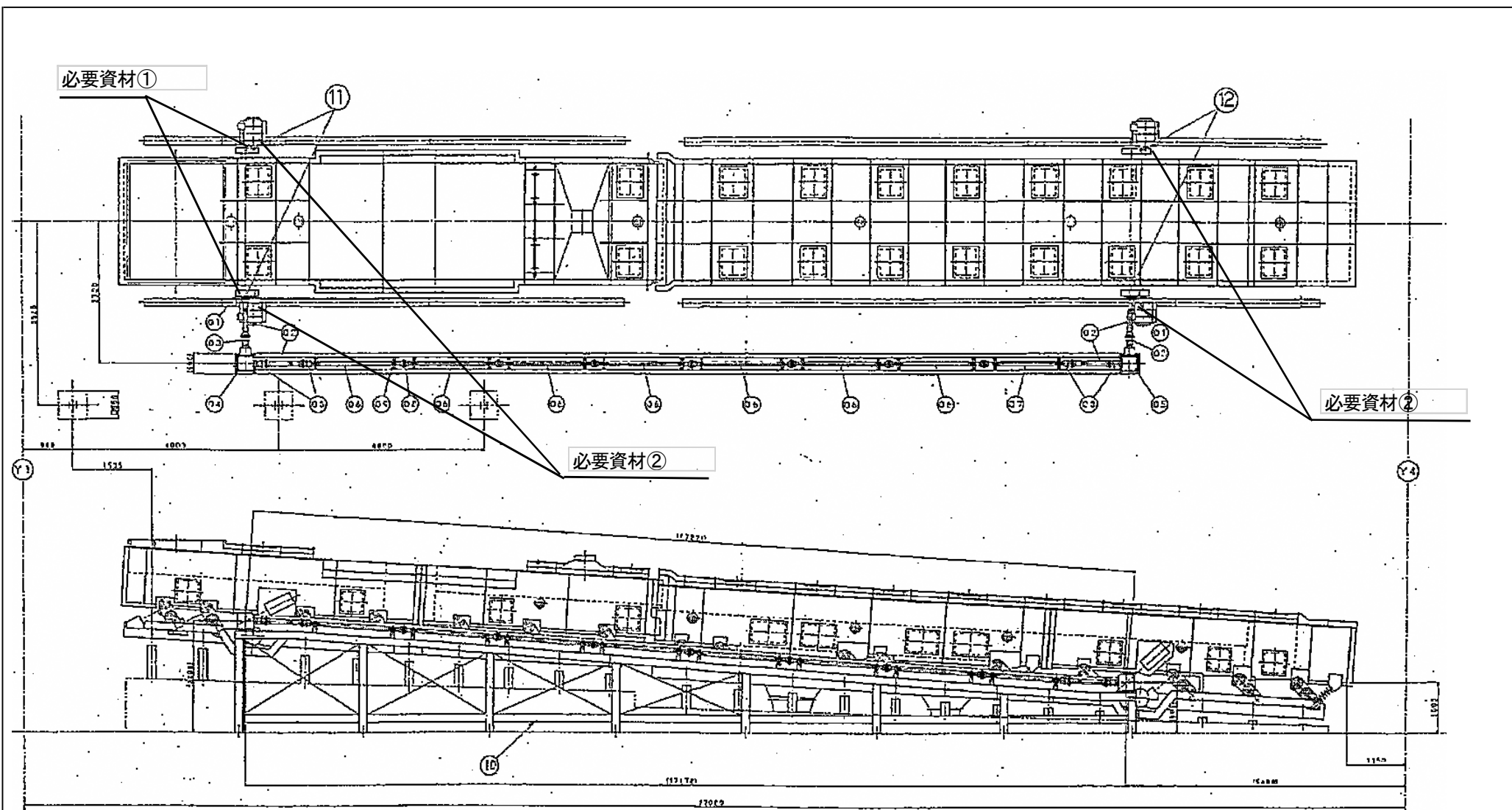

必要資材

名称	仕様	数量	備考
1 駆動軸側プーリー	BM-2200-10.5-③	2 個	支給品
2 電動軸側プーリー	BM-2200-10.5-④	4 個	支給品

交換部品、整備内容については仕様書を参照のこと。

**複写禁止**

図面名 不燃物・可燃物選別機整備	図番 11
---------------------	----------