

令和2年度駒岡清掃工場電動機整備業務図面

1	位置図・配置図	21		41	
2	工場棟断面図	22		42	
3	場内平面図(1F)	23		43	
4	場内平面図(3F)	24		44	
5	プラント揚水ポンプ用電動機	25		45	
6	押込送風機用電動機	26		46	
7		27		47	
8		28		48	
9		29		49	
10		30		50	
11		31		51	
12		32		52	
13		33		53	
14		34		54	
15		35		55	
16		36		56	
17		37		57	
18		38		58	
19		39		59	
20		40		60	



駒岡清掃工場 札幌市南区真駒内602番地

駒岡清掃工場位置図 1 : 1 2 0 0 0

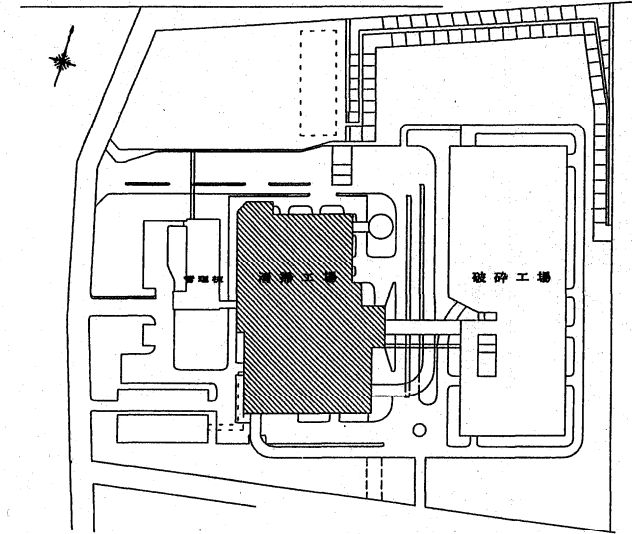

駒岡清掃工場配置図 1 : 3 0 0 0

駒岡清掃工場 電動機整備業務		
図番	1	位置図・配置図

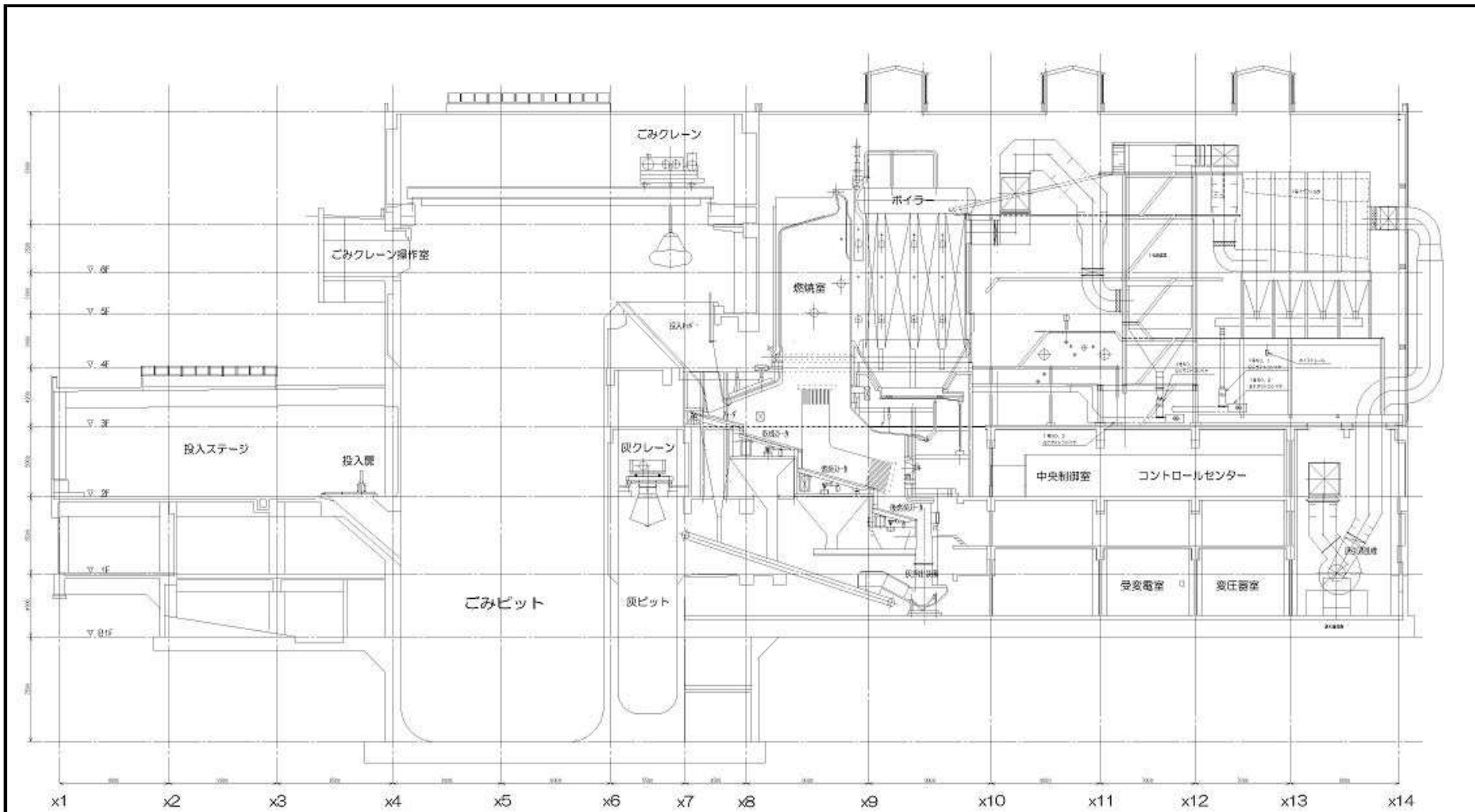

駒岡清掃工場 電動機整備業務		
図番	2	工場棟断面図

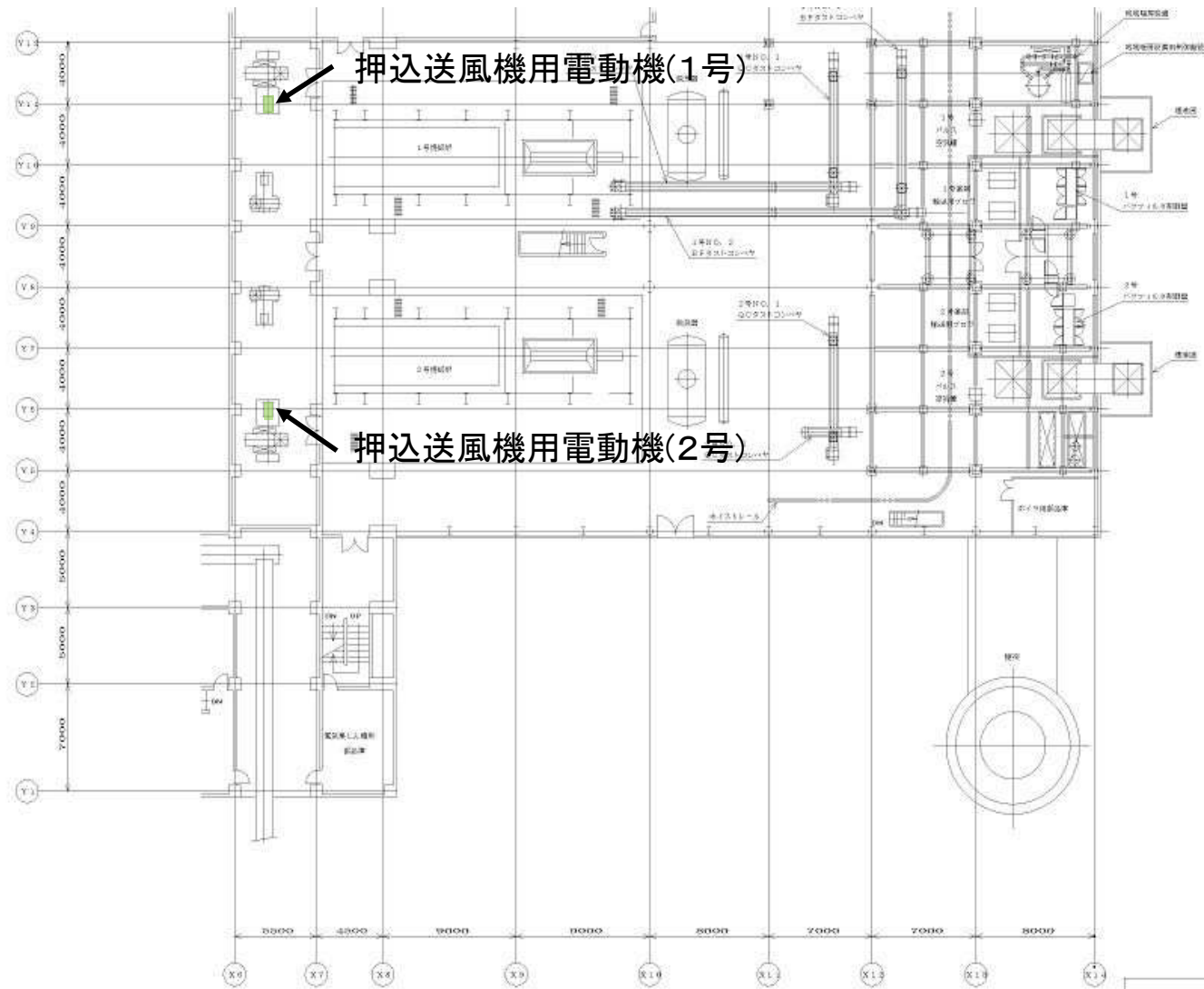

駒岡清掃工場 電動機整備業務		
図番	4	場内平面図(3F)

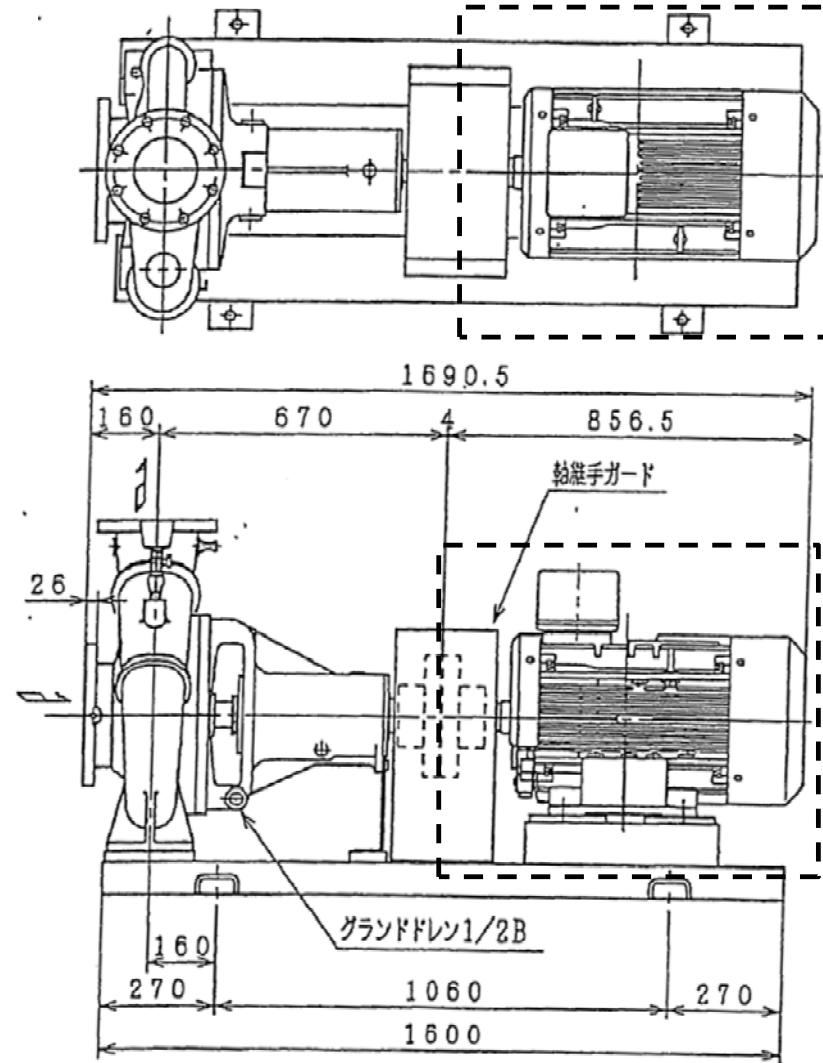

交換部品(支給)

品名 規格	数量	備考
ベアリング	2個	負荷側
6315ZZ		2台分(No.1、2)
ベアリング	2個	反負荷側
6312ZZ		2台分(No.1、2)



整備対象部分

駒岡清掃工場 電動機整備業務		
図番	5	プラント揚水ポンプ用電動機

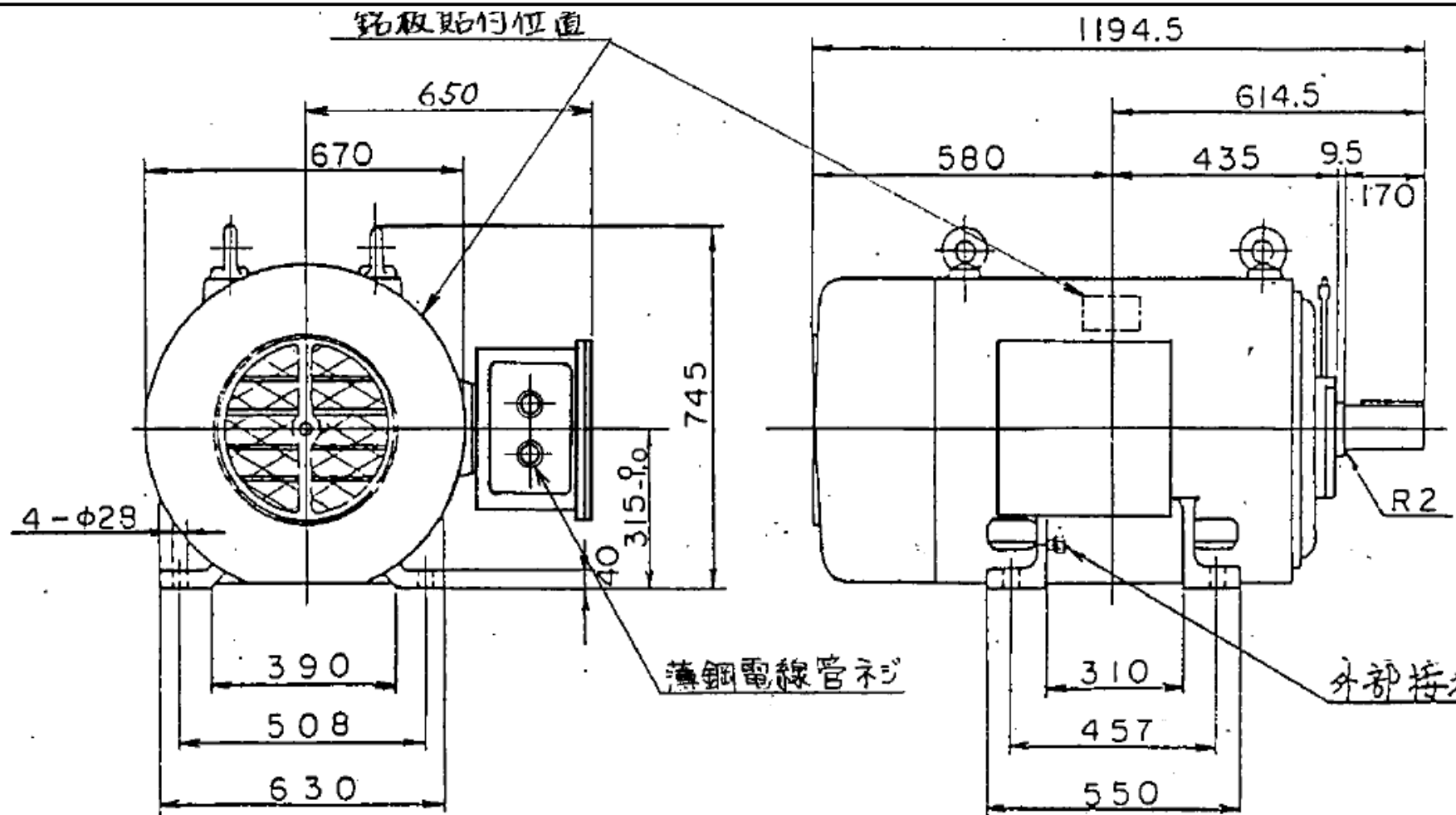

交換部品(支給)

品名 規格	数量	備考
ベアリング	2個	負荷側
NU319		2台分(1・2号)
ベアリング	2個	反負荷側
6317		2台分(1・2号)

駒岡清掃工場 電動機整備業務		
図番	6	押込送風機用電動機