

4 来訪者からみた札幌のすがた ～札幌のイメージ～

札幌のイメージに関する自由記入欄については、調査人数 1,573 人のうち、1,163 人から回答を得た。回答総数は 4,682 件、回答者からは平均 4.03 個の記入があった。

集計にあたっては、まず、『食』、『街並み・都市』、『自然・景観』、『観光スポット』、『まつり・イベント』、『雰囲気』、『その他』の 7 つの項目に沿って分類した。

『食』に関するものが最も多く 1,352 件、次いで『自然・景観』に関するもの(888 件)、『観光スポット』に関するもの(808 件)があげられている。

表 4-1 札幌のイメージ・大分類

	分類	回答総数 (人)	回答率 (%)
1	食	1,352	28.9
2	街並み・都市	457	9.8
3	自然・景観	888	19.0
4	観光スポット	808	17.3
5	まつり・イベント	477	10.2
6	雰囲気	165	3.5
7	その他	535	11.4
	合計	4,682	100.0

自由連想記入のうち、調査人数に占める割合が 1.0%以上の項目を次頁に示す。

全体では、最も多かったのは「雪まつり」で 38.3%、次いで「ラーメン(34.0%)」₁、「雪・雪景色(32.8%)」₁、「時計台(23.8%)」₁、「寒い・冬(21.5%)」₁、「食べものおいしい(20.7%)」₁の順となっている。

『食』の分類では、「ラーメン」以下「食べ物がおいしい」「海産物・鮮魚・海の幸」など 13 項目が 1.0%以上の回答率を得ており、食に関する豊かなイメージが持たれていることがわかる。

『街並み・都市』では、「きれいな(美しい)街・街並み」をあげた人が 13.5%、「(北海道一の)都会・大都市」をあげた人が 11.3%であった。

『自然・景観』の分類では、「雪・雪景色」が 32.8%と最も多く、次いで「寒い・冬(21.5%)」₁、「広い・広い(雄大な)土地(7.7%)」₁の順となっている。

『観光スポット』の分類では、「時計台(23.8%)」と「すすきの・繁華街・夜の街(15.3%)」₁がいずれも 10.0%以上と高い回答率を得ている。

『まつり・イベント』の分類では、雪まつりシーズンだけあって「雪まつり」が 38.3%と高い回答率を得ているが、YOSAKOI ソーラン祭りなど他のイベントについては、いずれも回答率は低くなっている。

『雰囲気』『その他』では、「ウィンタースポーツ」が 5.6%のほかは、いずれも回答率は 5%未満となっている。

表 4-2 札幌のイメージ(1.0%以上の回答率が得られたもの)

(N=1163)

分類	内容	人数(人)	回答率(%)
食	ラーメン	396	34.0
	食べ物がおいしい・魅力・豊富	241	20.7
	(カニ以外の)海産物・鮮魚・海の幸	125	10.7
	ビール・ビール園	110	9.5
	ジンギスカン	98	8.4
	カニ	78	6.7
	スイーツ・洋菓子・おみやげ	62	5.3
	白い恋人	51	4.4
	寿司	48	4.1
	スープカレー	42	3.6
	じゃがいも・とうもろこし	42	3.6
	生キャラメル・花畑牧場	39	3.4
	乳製品・牛乳・ソフトクリーム	20	1.7
街並み・都市	きれいな(美しい、センスの良い)街・街並み	157	13.5
	(北海道一の)都会・大都市・中心・ビジネス街	132	11.3
	イルミネーション、夜景	56	4.8
	道路が広い・整備されている・わかりやすい	35	3.0
	観光地(が多い)、観光都市	32	2.8
	整然とした街並み	20	1.7
自然・景観	雪、雪が多い、雪景色、白い、銀世界	381	32.8
	寒い・冬・氷	250	21.5
	広い、広い(雄大な)土地・大地	89	7.7
	自然が豊か、自然と都会が近い、緑が豊か	43	3.7
	ライラック・花(スラフ・ハマス等)・樹木(シカガ等)	36	3.1
	空気がきれい、清々しい空気、空がきれい	33	2.8
	北、北国、北の大地	29	2.5
	(夏が)涼しい、過ごしやすい、梅雨がない	27	2.3
観光スポット	時計台	277	23.8
	すすきの・繁華街・夜の街	178	15.3
	北海道大学・北大ポプラ並木	87	7.5
	大通公園	77	6.6
	テレビ塔	57	4.9
	羊ヶ丘・クラーク博士	37	3.2
	札幌ドーム	29	2.5
	大倉山ジャンプ競技場	27	2.3
	北海道庁赤レンガ	19	1.6
	JRタワー・札幌駅・ステラレイズ・大丸	14	1.2
まつり・イベント	雪まつり	446	38.3
	YOSAKOI ソーラン祭り	22	1.9
雰囲気	にぎやか・楽しい	30	2.6
	ロマンチック・恋(人)のまち	24	2.1
	さわやか・清潔	21	1.8
	のんびり・ゆったり	18	1.5
	便利・過ごしやすい・住みやすい	17	1.5
	人が多い、人口が多い	13	1.1
その他	ウィンタースポーツ・スキー	65	5.6
	人が温かい・親切・おおらか・サービス・マナーが良い	55	4.7
	温泉	44	3.8
	日本ハムファイターズ	28	2.4
	(冬季)オリンピック	25	2.1
	動物(クマ・キタキツネ・鮭・牛・馬)	17	1.5
	交通が便利	17	1.5
	遠い	16	1.4
	親族・友人宅、実家がある	14	1.2
	開拓の街・歴史・札幌農学校	13	1.1
	水曜どうでしょう・大泉洋・初代CUE・NACS・HTB	12	1.0
	冬は歩きにくい・滑る・凍結している	12	1.0

自由連想の相互関係を下図に示す。「ラーメン」「雪まつり」は、回答率が30%以上と高いだけでなく他の項目をあげた人から広く連想されており、札幌のイメージの核となっているといえる。「時計台」は「ラーメン」「雪まつり」ほどではないが回答率が20%と高く、他項目とのリンクも強い。また「雪(が多い)、雪景色」は30%、「寒い・冬」は20%以上と高い回答率を示しているが、「ラーメン」「雪まつり」「時計台」ほどは、他項目とのリンクは強くない。

また、回答率が20%未満の項目では、他との関係性が薄く、イメージの広がりがみられない。



図 4-1 札幌のイメージ(全体)・相関図・回答率が5.0%未満のものを除く(N=1163)

居住地別にみると、首都圏では大阪圏に比べ平均回答数が高く、より多くのイメージを持たれていることがうかがえた。

各地域ごとの相関図をみると(図 4-2、図 4-3)、首都圏では広がりのあるイメージをもつが、相互のリンクが比較的弱い傾向がみられ、大阪圏では首都圏に比べ出されたイメージが観光スポットに集中し、相互のリンクが比較的強い傾向がみられた。

表 4-3 札幌のイメージ・回答数(×居住地別)

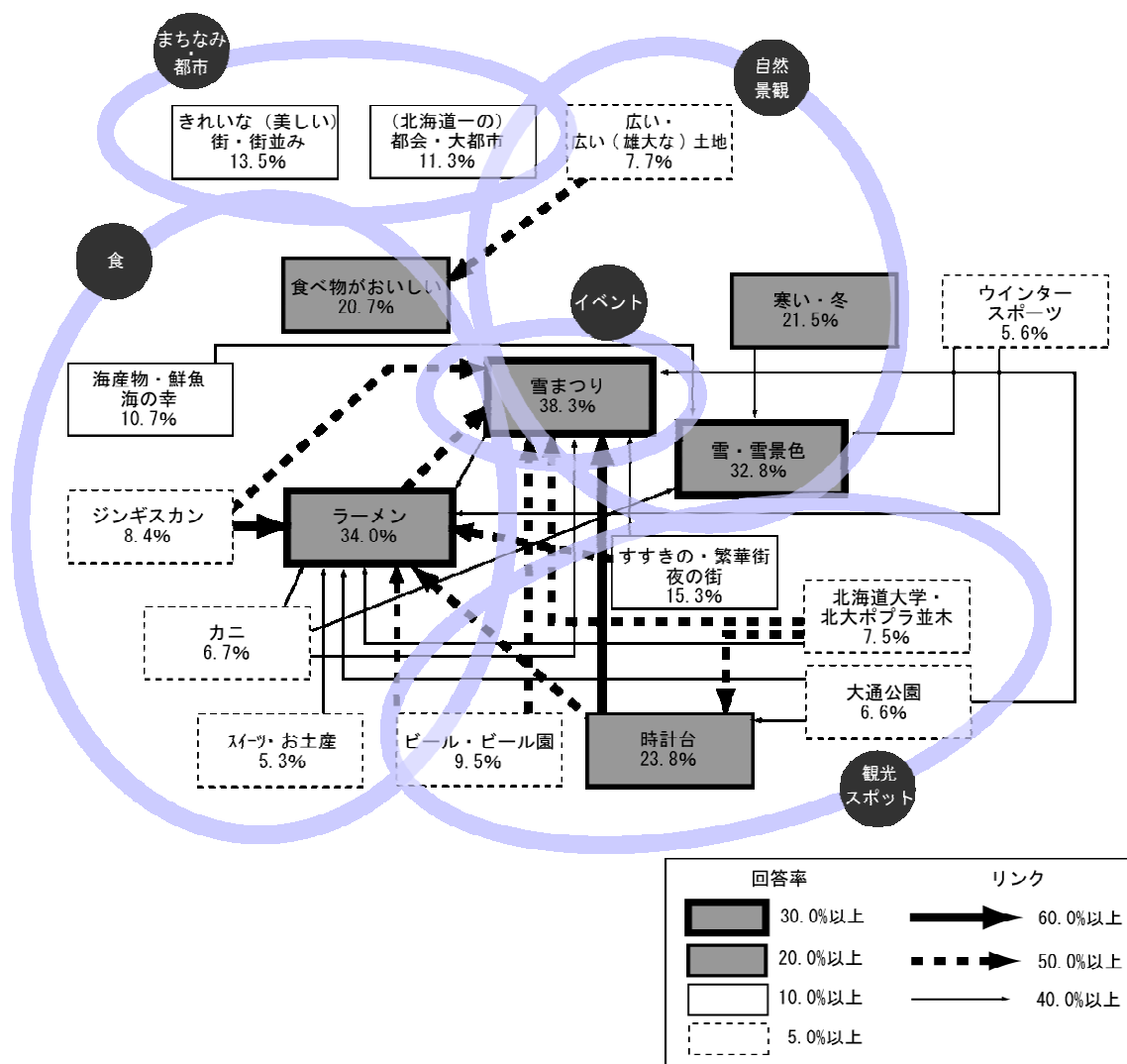
	サンプル数 (人)	回答者数 (人)	回答総数 (個)	回答率 (%)	平均回答数 (個)
全体	1,573	1,163	4,682	73.9	4.03
首都圏	1,022	768	3,193	75.1	4.16
大阪圏	543	394	1,487	72.6	3.77

全体の数値は居住地無回答のものを含む

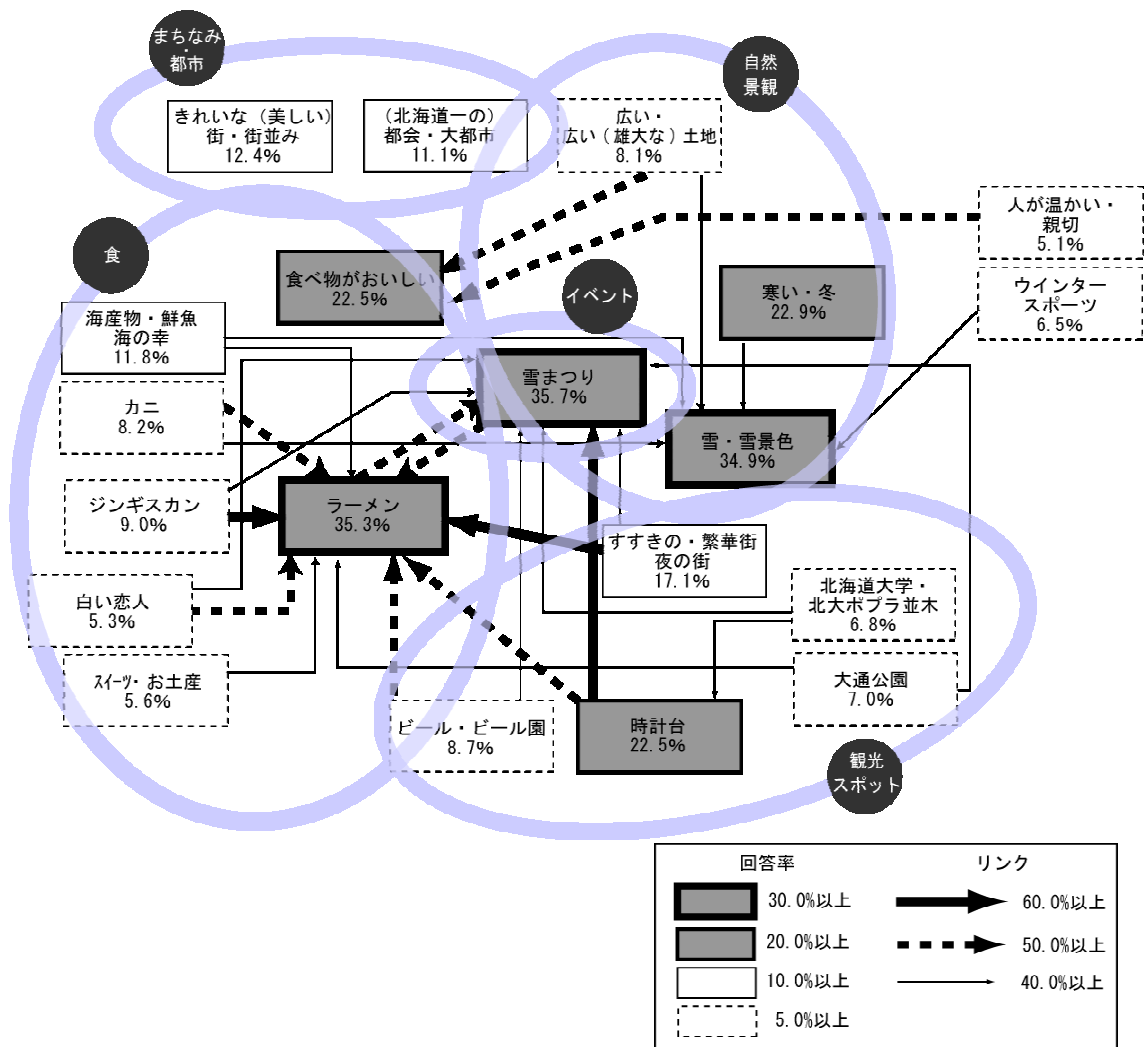

図 4-2 札幌のイメージ相関図(首都圏)・回答率が5.0%未満のものを除く(N=768)

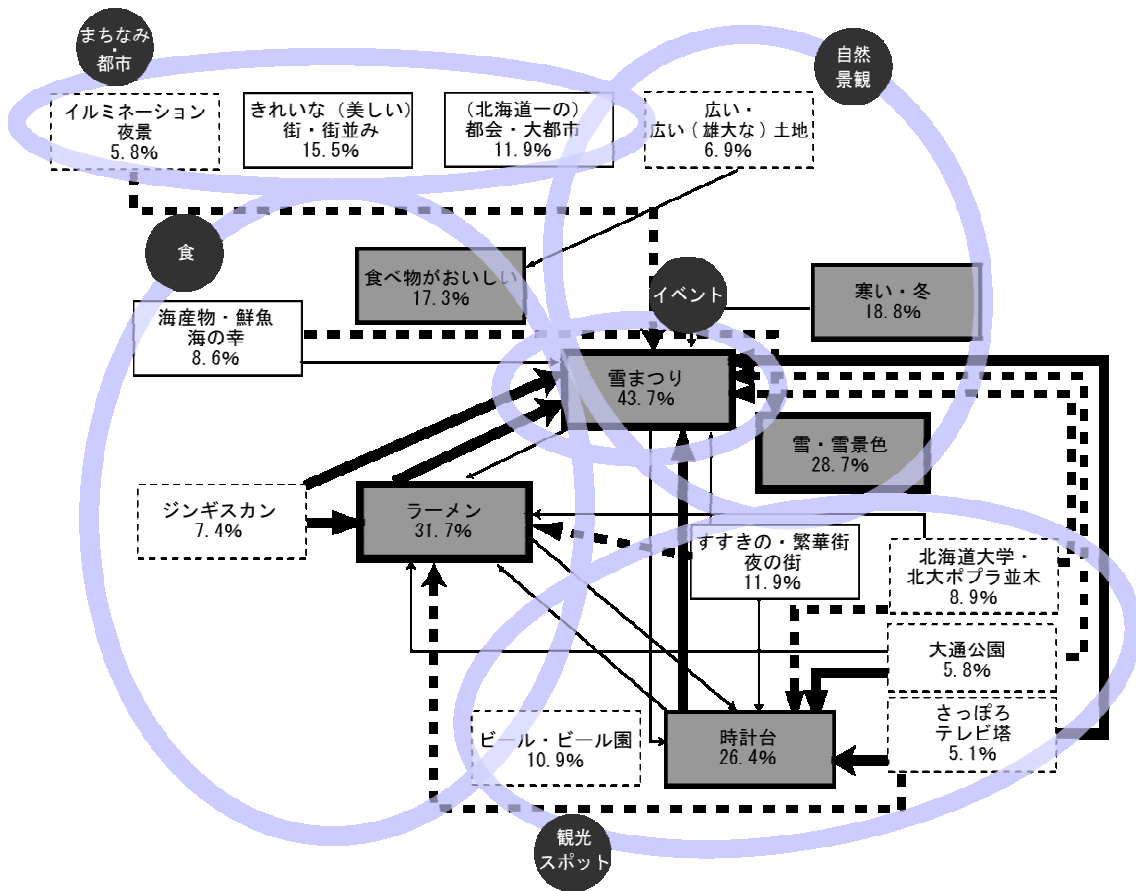

図 4-3 札幌のイメージ相関図(大阪圏)・回答率が5.0%未満のものを除く(N=394)